

CSS230

SUPER SLIM IN CEILING SPEAKER

INSTALLATION GUIDE

GUIDE PRODUIT & INSTALLATION

MANUALE DEL PRODOTTO E DI INSTALLAZIONE

PRODUKT- UND INSTALLATIONSHANDBUCH

GUÍA DE INSTALACIÓN Y DEL PRODUCTO

GUIA DO PRODUTO E INSTALAÇÃO

PRODUCT- EN INSTALLATIEHANDLEIDING

产品和安装指南

РУКОВОДСТВО ПО УСТАНОВКЕ И ЭКСПЛУАТАЦИИ

インスタレーションガイド

دليل التركيب



ENGLISH	1
FRANCAIS	4
ITALIANO	7
DEUTSCH	10
ESPAÑOL	13
PORTUGUÊ	16
NEDERLANDS	19
中文	22
РУССКИЙ	25
日本語	28
العربية	31

Introduction

The new Super-Slim speaker has been specifically developed for applications where cavity depth is restricted. At only 50mm (2") deep, it's able to be fitted neatly into spaces where all other speakers would be prohibitive. Installation in construction featuring 2" studs or where pipework, cabling and AC ducts restrict the mounting, can be specified with confidence.

CSS-230 features sealed back box integrated into the speaker. CP enables a 'controlled performance' wherever it is installed and is not reliant on the specification or acoustic properties of the wall cavity or building materials. Some types of installations also require sound isolation to reduce acoustic transmission between rooms, particularly in the case of residential apartments. Whilst a major benefit, the small back box has restricted air volume restricting bass output in applications where full range sound is required. As a solution, we have designed a hybrid system comprising all the benefits of CP, together with the flexibility of an open back design. A rubber plug can be removed easily to convert the speaker to perform as an open back design. The unit is protected against ingress of particles and building materials by a fine gauze

Prior to Fitting the Super Slim In Ceiling Series Speakers



CAUTION: These Custom Install loudspeakers can only be fixed into plasterboard (dry-lined) or suspended ceilings/ walls with a thickness of up to 15mm (9/16"). Solid wall installation will require channelling out and frame work constructed to provide a structure for the Tri-Grip® dog legs to clamp to. For safety reasons, if you are unsure of your ability to provide a secure and safe fixing, do not attempt to fix these speakers, please obtain the services of a competent and qualified trades person.



CAUTION: Ensure that there are no water pipes or electricity cables running within the wall structure before cutting the speaker apertures. Work from secure steps and avoid trailing wires.

Over Tightening Warning

Attention installers:

Do not over-tighten the Tri-Grip Dog Leg clamps. Over tightening the clamping mechanism on any in ceiling/ in wall speaker can result in damage to the speaker mounting hardware, ceiling/ wall or speaker frame, and/ or deflection in the speaker frame during installation.

If you notice any of the above during installation, you have over tightened the Tri-Grip dog leg. Back off the mounting screw until deflection is reduced to allow the product to sit firmly against the ceiling / wall.



Do not exceed 5Kgf/cm (4.34 lbf/inch.) or 0.5 NM when tightening the Tri-Grip dog leg screws.



NOTE: When are using a cordless screwdriver/ drill to install this product we recommend using it to just start off the process, then tighten it up by hand to avoid over-tightening and damaging the mounting hardware.

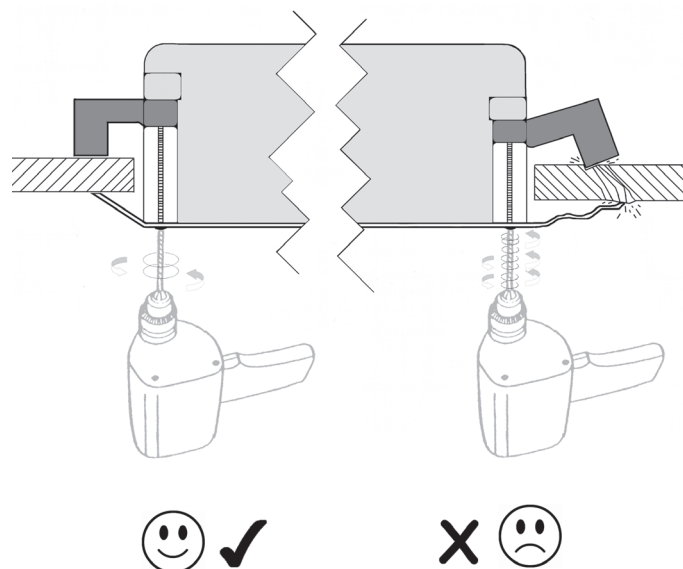

Painting the Grilles



NOTE: If choosing to paint the grille, we recommend you follow these simple steps:

1. Remove the membrane scrim from the inside of the grille.
2. Paint all grilles required for the installation with the same batch of paint (if they are to be the same colour). Spray paint is easier to apply or use a stippling action when brushing to avoid blocking the holes of the grille.
3. When dry, attach the spare membrane scrim (supplied) into the inside of the grille.
4. Fit the grille to the speaker (s).

Guarantee

Both the craftsmanship and the performance of this product is guaranteed against manufacturing defects for the period of **five** years from the date of purchase (see conditions in the Important Safety Instructions booklet), provided that the product was supplied by an authorised Monitor Audio retailer under the consumer sale agreement.

To verify your manufacturer's warranty, please visit the online registration form at: www.monitoraudio.com

Fitting the Super Slim In Ceiling Series Loudspeakers

- 1** Draw around template and mark centre lines if necessary.

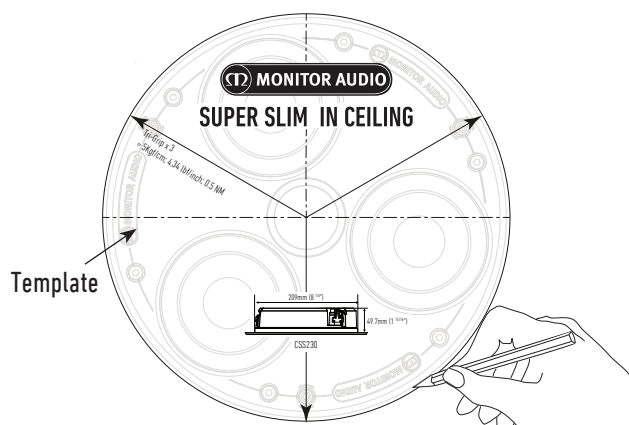

- 2** Cut around marked line.

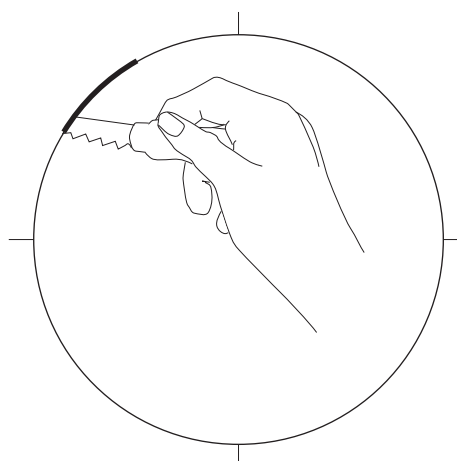

- 3** Connect speaker cables by pushing down on the terminals and clamping the bare wire in the through hole.

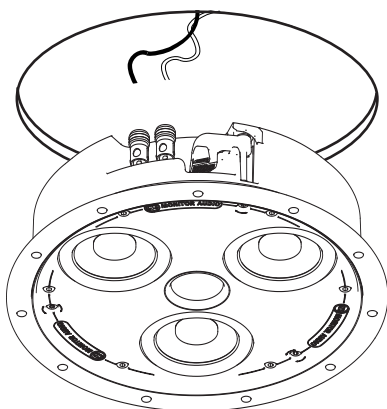

- 4** Guide speaker into cut out.

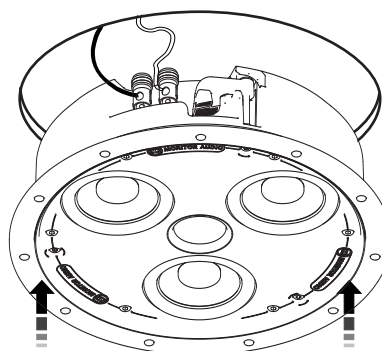

- 5** Tighten the 3 Tri-Grip screws

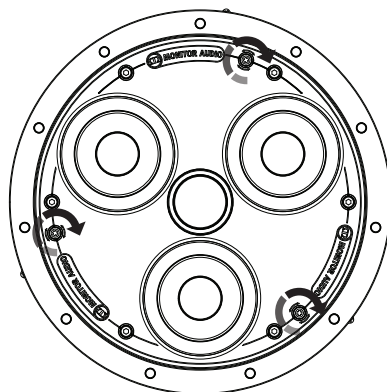

See over tightening warning.

- 6** Fit grilles. They are held in place magnetically and should 'snap' into place.

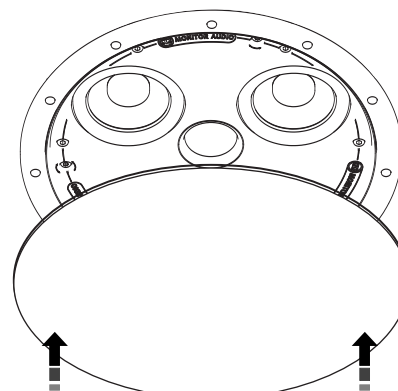

In-Ceiling Specifications

	CSS230
Frequency Response	100Hz - 30kHz (Sealed 'CP') 85Hz - 30kHz (Open Back)
Impedance	8 Ohms
Sensitivity (1W@1m)	86dB
Maximum SPL	103.8dBA
Power Handling (RMS)	40W (Full Range) 60W (HPF set to 100Hz @ 12dB/Octave)
Recommended Amp Requirements	20 - 60W
Drive Unit Complement	3 x 3" C-CAM® Bass Driver. 1 x ¾" (19mm) C-CAM® Gold Dome Tweeter
Termination	1 x (1 Pair) Gold Plated Push Style Terminals
Overall Diameter (Including Grille)	250mm (9 13/16")
Overall Depth	54mm (2 1/8")
Cut Out Diameter	210mm (8 5/16")
Mounting Depth	50mm (1 15/16")
Fixing Type	3 Position Tri Grip® Dog Leg Fixings
Construction Material	ABS (UL94 Rated, RoHS2 Compliant)
Pre construction Bracket	CB6 (Purple)
Weight	TBC
Operating Temperature Range	-34 - 97°C -29 - 174°F

Monitor Audio reserves the right to alter specifications without notice.

Owner Information

Product Details

Model:

Product Serial No:

Date of Purchase:

Dealer Details

Dealer Name

Address

.....

E-mail address

Telephone Number

Avant l'installation personnalisée de la série d'enceintes

ATTENTION : Ces haut-parleurs peuvent se fixer uniquement sur des plafonds/murs en placo-plâtre (revêtement sec) ou suspendus avec une épaisseur allant jusqu'à 15mm (9/16"). Pour une installation murale solide, il sera nécessaire de fournir une canalisation et un encadrement construits pour serrer les pattes de chien Tri-Grip®. Pour des raisons de sécurité, si vous n'êtes pas sûr de votre capacité à fournir une fixation sécurisée, ne tentez pas de fixer ces enceintes, faites plutôt appel aux services d'une personne compétente et qualifiée.

ATTENTION : Assurez-vous qu'il n'y ait pas de canalisation d'eau ou de câbles électriques installés dans la structure murale avant de découper les ouvertures de l'enceinte. Travaillez étape par étape et évitez de laisser traîner les câbles.

Avertissement sur les serrages excessifs

Avertissement aux installateurs :

Ne serrez pas trop les pinces pattes de chien Tri-Grip. Un serrage excessif du mécanisme de pinces sur une enceinte murale ou de plafond peut provoquer des dégâts au matériel de montage de l'enceinte, au cadre du plafond/mur ou de l'enceinte, et/ou une déviation du cadre de l'enceinte au cours de l'installation.

Si vous remarquez quoi que ce soit de similaire au cours de l'installation, vous avez certainement trop serré la patte de chien Tri-Grip. Desserrez la vis de montage jusqu'à réduire la déviation et permettre au produit de reposer fermement contre le plafond/mur.

N'excédez pas 5 Kgf/cm (4.34 lbf/inch.) ou 0,5 NM en serrant les vis de pattes de chien Tri-Grip.

Lorsque vous utilisez une visseuse/perceuse sans fil pour installer ce produit, assurez-vous que l'embrayage est engagé sur le réglage le plus bas pour éviter un serrage excessif et endommager le matériel de montage.

Peindre les grilles

REMARQUE : Si vous choisissez de peindre la grille, nous vous recommandons de suivre ces étapes simples :

1. Retirez le film de la membrane à l'intérieur de la grille.
2. Peignez toutes les grilles nécessaires pour l'installation avec le même lot de peinture (si vous voulez qu'elles soient de la même couleur). La peinture au spray est plus facile à appliquer ou bien peignez par points pour éviter de bloquer les orifices de la grille.
3. Une fois que la peinture est sèche, attachez le film de la membrane restant (fourni) à l'intérieur de la grille.
4. Adaptez la grille à l'enceinte.

Garantie

Le savoir-faire et la performance de ce produit sont garantis contre les défauts de fabrication pour une période de **cinq** ans à partir de la date d'achat (voir conditions dans le livret d'Instructions de sécurité importantes), dans la mesure où le produit a été fourni par un revendeur Monitor Audio agréé selon un accord de vente.

Pour vérifier la garantie de votre fabricant, veuillez consulter le formulaire d'enregistrement en ligne sur : www.monitoraudio.com

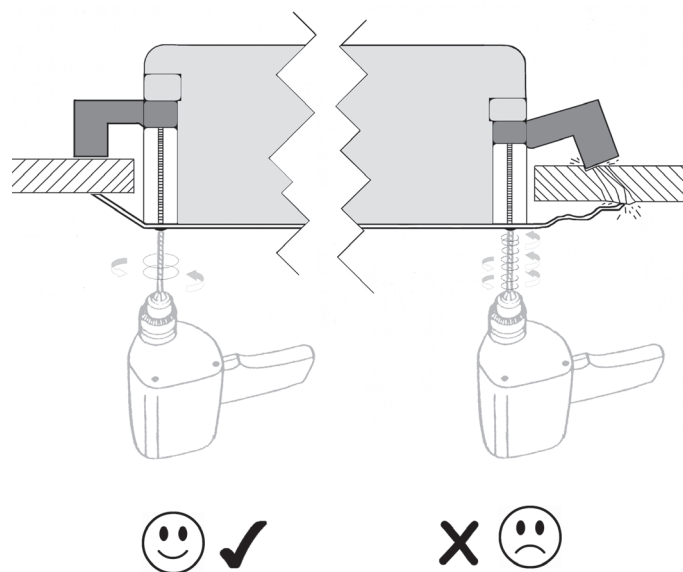

Fixer les haut-parleurs Performance Contrôlée

- 1** Dessinez autour du modèle et marquez les lignes centrales si nécessaire.

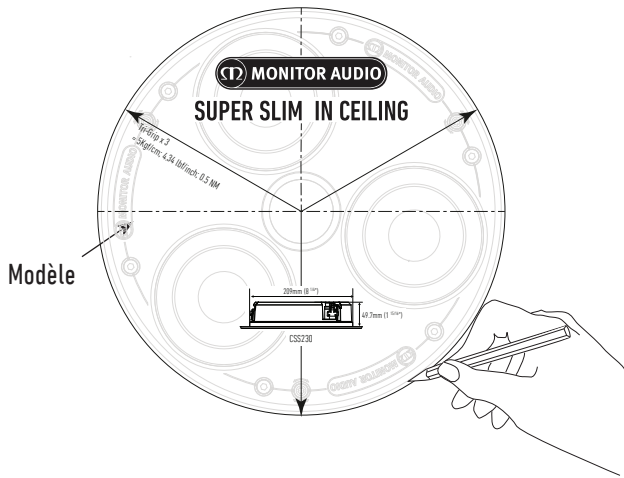

- 2** Découpez autour de la ligne marquée.

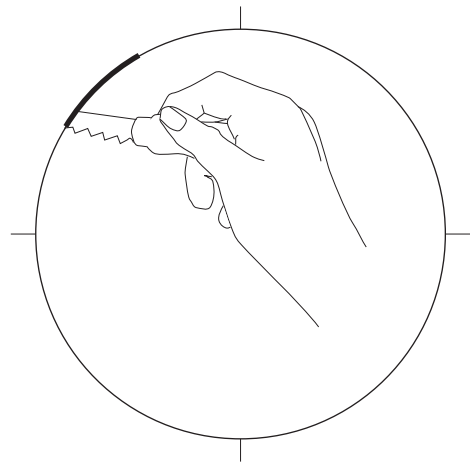

- 3** Connect speaker cables by pushing down on the terminals and clamping the bare wire in the through hole.

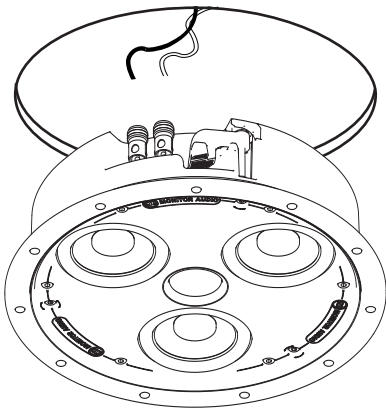

- 4** Guidez l'enceinte dans la découpe.

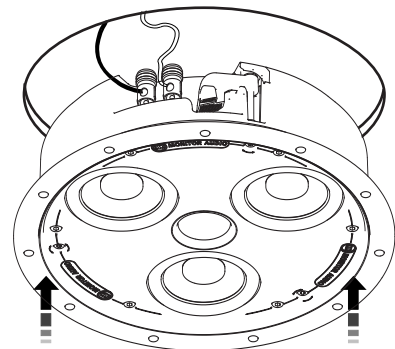

- 5** Tighten the 3 Tri-Grip screws

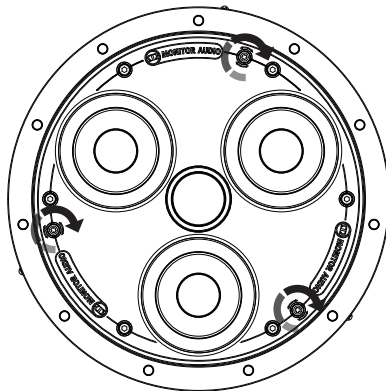

See over tightening warning.

- 6** Installez les grilles. Elles sont maintenues de manière magnétique et devraient rapidement se mettre en place.

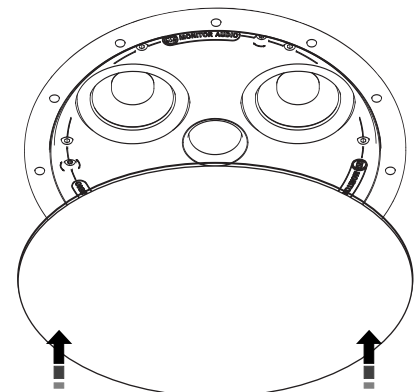

Spécifications plafond

	CSS230
Frequency Response	100Hz - 30kHz (Sealed 'CP') 85Hz - 30kHz (Open Back)
Impedance	8 Ohms
Sensitivity (1W@1m)	86dB
Maximum SPL	103.8dBA
Power Handling (RMS)	40W (Full Range) 60W (HPF set to 100Hz @ 12dB/Octave)
Recommended Amp Requirements	20 - 60W
Drive Unit Complement	3 x 3" C-CAM® Bass Driver. 1 x 3/4" (19mm) C-CAM® Gold Dome Tweeter
Termination	1 x (1 Pair) Gold Plated Push Style Terminals
Overall Diameter (Including Grille)	250mm (9 13/16")
Overall Depth	54mm (2 1/8")
Cut Out Diameter	210mm (8 5/16")
Mounting Depth	50mm (1 15/16")
Fixing Type	3 Position Tri Grip® Dog Leg Fixings
Construction Material	ABS (UL94 Rated, RoHS2 Compliant)
Pre construction Bracket	CB6 (Purple)
Weight	TBC
Operating Temperature Range	-34 - 97°C -29 - 174°F

Monitor Audio se réserve le droit de modifier les spécifications sans notification préalable.

Informations utilisateur

Détails du produit

Modèle

Numéro de série du produit

Date d'achat

Informations du revendeur

Nom du revendeur

Adresse

Adresse e-mail

Numéro de téléphone

Prima dell'installazione degli altoparlanti delle serie Custom Install

ATTENZIONE: questi altoparlanti Custom Install possono essere installati solo su contropareti/controsoffitti in cartongesso o pareti/soffitti sospesi dallo spessore massimo di 15mm (9/16"). Un'installazione a parete robusta richiederà una canalizzazione e la costruzione di un telaio che fornisca una struttura a cui attaccare i morsetti Tri-Grip® a zampa di cane. Per motivi di sicurezza, se non si è certi di poter fissare l'unità in modo stabile e sicuro, non tentare di montarla. Chiedere invece l'intervento di un professionista qualificato.

ATTENZIONE: prima di tagliare le aperture per gli altoparlanti, assicurarsi che nella struttura della parete non siano presenti tubi idrici o cavi elettrici. Utilizzare una scala stabile ed evitare di lasciare cavi pendenti.

Avviso sull'eccessivo stringimento

All'attenzione degli installatori:

non stringere eccessivamente i morsetti Tri-Grip a zampa di cane. Stringere eccessivamente i morsetti di un altoparlante a soffitto/parete può provocare danni ai suoi accessori di montaggio e al suo telaio e/o può piegare quest'ultimo durante l'installazione.

Se durante l'installazione si presenta uno di questi eventi, i Tri-Grip a zampa di cane sono stati stretti troppo. Svitare la vite di fissaggio fino a ridurre il piegamento e consentire un corretto posizionamento del prodotto contro il soffitto o la parete.

Non superare i 5 kgf/cm o gli 0,5 nm quando si stringono le viti Tri-Grip a zampa di cane.

Quando per l'installazione di questo prodotto si utilizza un avvitatore/trapano elettrico, assicurarsi di impostare la frizione al minimo per evitare di stringere troppo e danneggiare gli accessori di montaggio.

ATTENZIONE: Verniciare le griglie

NOTA BENE: se si decide di dipingere la griglia, è consigliabile seguire questi semplici passi:

1. Rimuovere la membrana di tela dall'interno della griglia.
2. Verniciare le griglie necessarie all'installazione con lo stesso lotto di vernice (se devono essere dello stesso colore). La vernice spray è la più facile da applicare, altrimenti punteggiare col pennello per evitare di bloccare i fori della griglia.
3. Una volta asciutta, attaccare la membrana di tela di ricambio (fornita in dotazione) all'interno della griglia.
4. Rimontare la griglia sull'altoparlante.

Garanzia

La fattura e le prestazioni di questo prodotto sono garantite da difetti di fabbricazione per **cinque** anni a partire dalla data di acquisto (leggere le condizioni nel libretto "Informazioni importanti sulla sicurezza"), a condizione che il prodotto sia stato fornito da un rivenditore Monitor Audio autorizzato con contratto di vendita.

Per controllare la garanzia del produttore, registrarsi online sul sito: www.monitoraudio.com

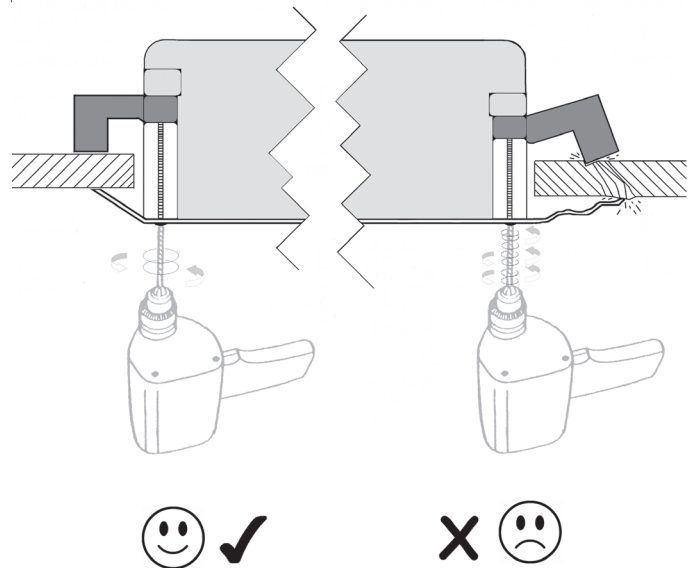

Installare gli altoparlanti Controlled Performance

ITALIANO

- 1** Fare un linea intorno al modello e segnare le linee centrali, se necessario.

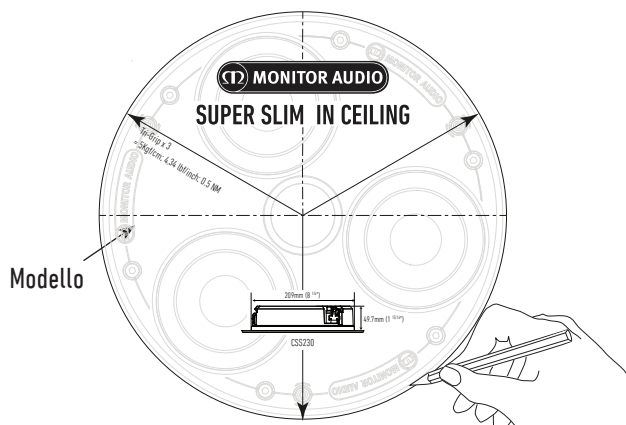

- 2** Tagliare sulla linea segnata.

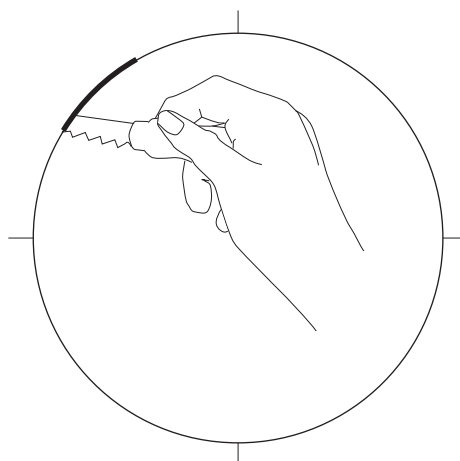

- 3** Connect speaker cables by pushing down on the terminals and clamping the bare wire in the through hole.

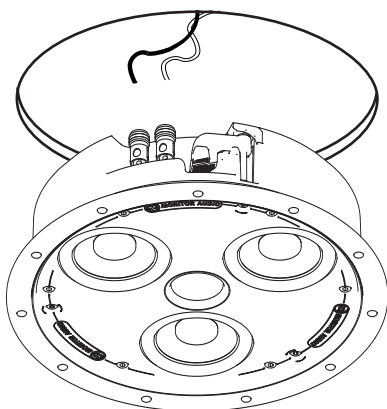

- 4** Posizionare l'altoparlante nel foro.

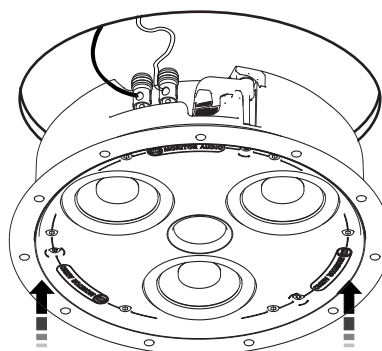

- 5** Tighten the 3 Tri-Grip screws

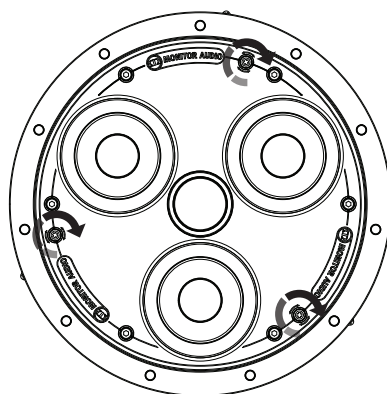

See over tightening warning.

- 6** Inserire le griglie. Queste sono fissate da magneti, quindi dovrebbero posizionarsi automaticamente.

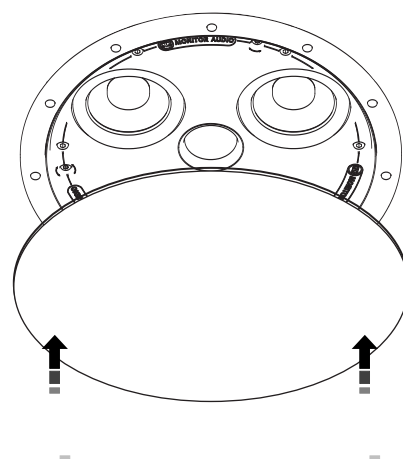

Specifiche dei modelli a soffitto

	CSS230
Frequency Response	100Hz - 30kHz (Sealed 'CP') 85Hz - 30kHz (Open Back)
Impedance	8 Ohms
Sensitivity (1W@1m)	86dB
Maximum SPL	103.8dBA
Power Handling (RMS)	40W (Full Range) 60W (HPF set to 100Hz @ 12dB/Octave)
Recommended Amp Requirements	20 - 60W
Drive Unit Complement	3 x 3" C-CAM® Bass Driver. 1 x ¾" (19mm) C-CAM® Gold Dome Tweeter
Termination	1 x (1 Pair) Gold Plated Push Style Terminals
Overall Diameter (Including Grille)	250mm (9 13/16")
Overall Depth	54mm (2 1/8")
Cut Out Diameter	210mm (8 5/16")
Mounting Depth	50mm (1 15/16")
Fixing Type	3 Position Tri Grip® Dog Leg Fixings
Construction Material	ABS (UL94 Rated, RoHS2 Compliant)
Pre construction Bracket	CB6 (Purple)
Weight	TBC
Operating Temperature Range	-34 - 97°C -29 - 174°F

Monitor Audio si riserva il diritto di modificare le specifiche senza preavviso.

Informazioni per l'utente

Dettagli prodotto

Nome rivenditore

Num. di serie prodotto

Data di acquisto

Informazioni rivenditore

Nom du revendeur

Indirizzo

.....

Indirizzo e-mail

Numero di telefono

Vor der Einpassung der Custom-Install-Lautsprecher

ACHTUNG: Diese Custom-Install-Lautsprecher können nur in Rigipsplatten- (vorgebaut) oder Zwischendecken/-wände mit einer Dicke von bis zu 15mm (9/16"). eingebaut werden. Der Einbau in eine feste Wand erfordert die Aushöhlung und eine Rahmenkonstruktion als Struktur für die Tri-Grip® Nockenbefestigungen. Wenn Sie sich nicht sicher sind, ob eine sichere und zuverlässige Befestigungsmöglichkeit an Ihrer Wand vorhanden ist, sollten Sie aus Sicherheitsgründen einen kompetenten und fachkundigen Experten damit beauftragen.

ACHTUNG: Vergewissern Sie sich, dass keine Wasserrohre oder Stromkabel in der Wand verlaufen, bevor Sie die Lautsprecheraussparungen ausschneiden. Stellen Sie sich bei der Arbeit auf eine sichere Trittleiter und vermeiden Sie herabhängende Kabel.

Warnung vor übermäßigem Festziehen

Achtung:

Ziehen Sie die Tri-Grip® Nockenklappen nicht zu fest. Wenn Sie den Klemmmechanismus an einem Decken-/Wandlautsprecher zu fest ziehen, kann die Lautsprecherhalterung, die Decke/Wand oder der Lautsprecherrahmen beschädigt und/oder der Lautsprecherrahmen während der Installation verzogen werden.

Wenn Sie während der Installation einen der obigen Mängel feststellen, dann haben Sie die Tri-Grip® Nockenklappe zu fest gezogen. Lösen Sie die Montageschraube, bis die Verformung verringert und das Produkt eng an der Decke/Wand befestigt ist.

Wenden Sie beim Festziehen der Tri-Grip® Nockenschrauben ein Drehmoment von höchstens 5 kg/cm oder 0,5 NM an.

Wenn Sie einen Akkuschauber/-bohrer verwenden, um dieses Produkt zu montieren, vergewissern Sie sich, dass das Drehmoment auf die niedrigste Einstellung gestellt ist, um ein übermäßiges Festziehen und Beschädigen der Halterung zu vermeiden.

! Lackieren der Gitter

HINWEIS: Wenn Sie das Gitter lackieren möchten, befolgen Sie diese einfachen Schritte:

1. Entfernen Sie den Stoff aus dem Gitter.
2. Lackieren Sie alle für die Installation benötigten Gitter mit der gleichen Farbmenge (wenn sie gleichfarbig sein sollen). Das Aufsprühen der Farbe vereinfacht die Lackierung, oder wenden Sie die Tüpfeltechnik an, wenn Sie einen Pinsel benutzen, um das Verstopfen der Gitterlöcher zu verhindern.
3. Wenn der Lack getrocknet ist, bringen Sie den Ersatzstoff (mitgeliefert) im Inneren des Gitters an.
4. Bringt das Gitter am/an den Lautsprecher(n) an.

! Garantie

Voor zowel het vakmanschap als de prestaties van dit product geldt een garantie van **vijf** jaar vanaf de datum van aankoop (zie de voorwaarden in de bijsluiter Veiligheidsinstructies), op voorwaarde dat het product is gekocht bij een geautoriseerde verkoper van Monitor Audio volgens de geldende verkoopovereenkomst.

! Om de garantie van de producent te controleren, kunt u het online registratieformulier openen op: www.monitoraudio.com

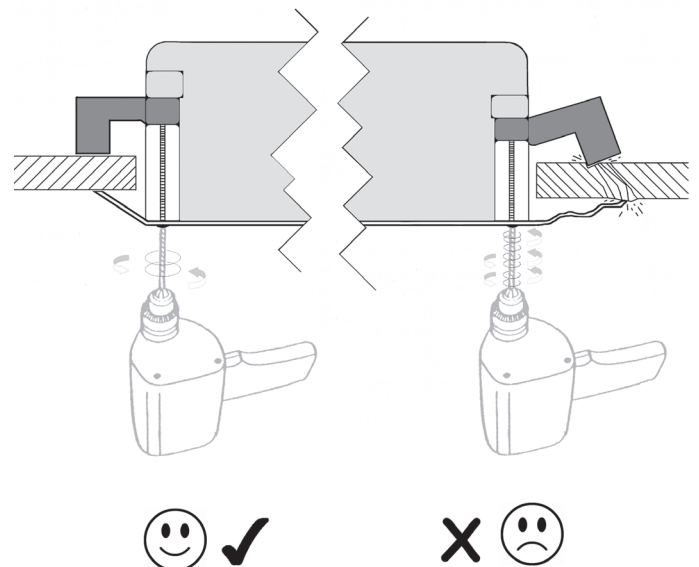

Installare gli altoparlanti Controlled Performance

- 1** Nutzen Sie die Schablone zum Vorzeichnen und markieren Sie bei Bedarf die Mittellinien.

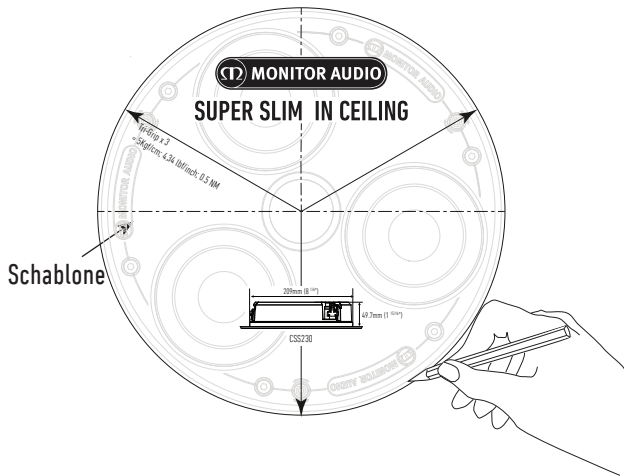

- 2** Nehmen Sie den Ausschnitt um die Markierung herum vor.

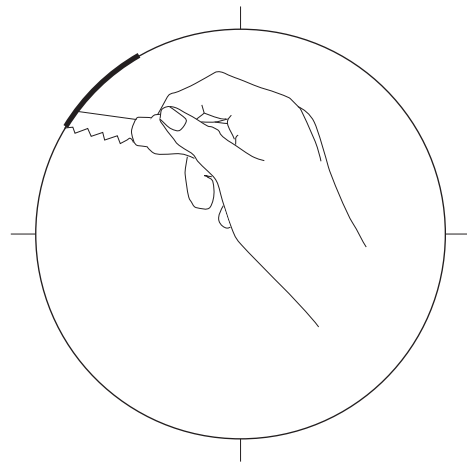

- 3** Connect speaker cables by pushing down on the terminals and clamping the bare wire in the through hole.

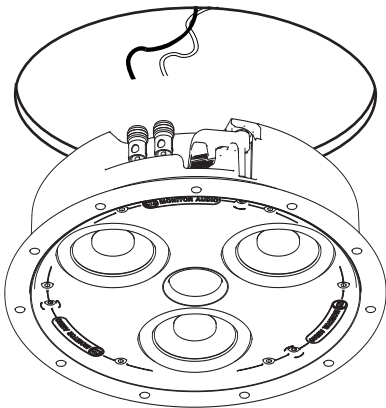

- 4** Führen Sie die Lautsprecher in die Aussparung ein.

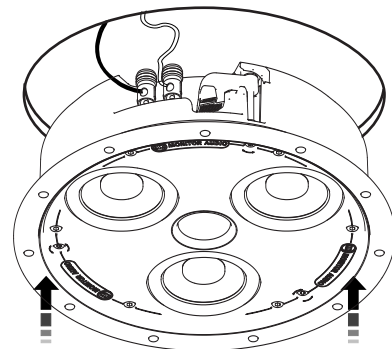

- 5** Tighten the 3 Tri-Grip screws

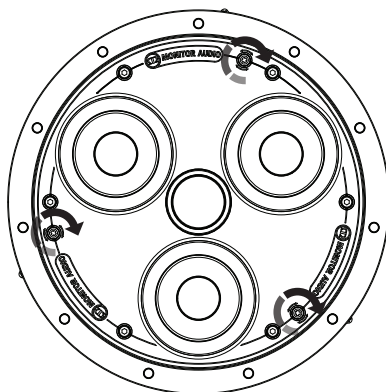

See over tightening warning.

- 6** Bringen Sie die Gitter an. Diese werden magnetisch festgehalten und sollten an Ort und Stelle „einschnappen“.

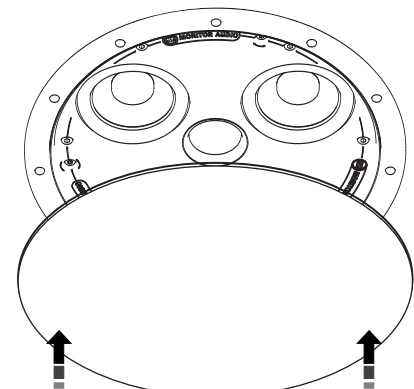

Spezifikationen für Deckenmontage

	CSS230
Frequency Response	100Hz - 30kHz (Sealed 'CP') 85Hz - 30kHz (Open Back)
Impedance	8 Ohms
Sensitivity (1W@1m)	86dB
Maximum SPL	103.8dBA
Power Handling (RMS)	40W (Full Range) 60W (HPF set to 100Hz @ 12dB/Octave)
Recommended Amp Requirements	20 - 60W
Drive Unit Complement	3 x 3" C-CAM® Bass Driver. 1 x ¾" (19mm) C-CAM® Gold Dome Tweeter
Termination	1 x (1 Pair) Gold Plated Push Style Terminals
Overall Diameter (Including Grille)	250mm (9 13/16")
Overall Depth	54mm (2 1/8")
Cut Out Diameter	210mm (8 5/16")
Mounting Depth	50mm (1 15/16")
Fixing Type	3 Position Tri Grip® Dog Leg Fixings
Construction Material	ABS (UL94 Rated, RoHS2 Compliant)
Pre construction Bracket	CB6 (Purple)
Weight	TBC
Operating Temperature Range	-34 - 97°C -29 - 174°F

Monitor Audio behoudt zich het recht voor om specificaties te wijzigen zonder verdere kennisgeving.

Eigentümerinformationen

Produktangaben

Modell

Produkt-Seriennummer

Kaufdatum

Händlerinformationen

Händlername

Anschrift

.....

E-Mail-Adresse

Telefonnummer Super Slim In Ceiling Series

Antes de instalar los altavoces de la serie Custom Install

PRECAUCIÓN: Estos altavoces Custom Install solo pueden fijarse en paredes de yeso sin humedad o en falsos techos o paredes con un grosor de hasta 15mm (9/16"). Para instalar los altavoces con firmeza es necesario canalizar las paredes y un marco que sirva de estructura para sujetar las patas de perro Tri-Grip®. Por razones de seguridad, si no está seguro de poder proporcionarles una sujeción segura, no intente fijar los altavoces por su cuenta; contrate los servicios de un profesional cualificado.

PRECAUCIÓN: Compruebe que no haya tuberías ni cables eléctricos en el interior de la pared antes de cortar las aberturas del altavoz. Realice el procedimiento con seguridad y no deje cables sueltos.

Aviso sobre apriete excesivo

Aviso a los instaladores:

No apriete en exceso los tornillos de las patas de perro Tri-Grip. Apretar en exceso el mecanismo de tornillos de un altavoz de pared o techo puede provocar daños en las piezas de montaje del altavoz, el techo, la pared o el marco del altavoz, o que se deforme el marco del altavoz durante la instalación.

Si se encuentra con uno de estos problemas durante la instalación, se debe a que ha apretado en exceso las patas de perro Tri-Grip. Afloje el tornillo de montaje hasta que se reduzca la deformación para que el producto se fije bien al techo o pared.

No supere los 5 Kg/cm o 0,5 NM al apretar los tornillos de las patas de perro Tri-Grip.

Si está usando un taladro o atornillador sin cable para instalar este producto, asegúrese de que utilizar la potencia de embrague más baja para evitar un apriete excesivo de las piezas de montaje y no dañarlas.

Pintado de las rejillas

NOTA: Si decide pintar las rejillas, le recomendamos que siga estos sencillos pasos:

1. Extraiga la membrana permeable del interior de la rejilla.
2. Pinte todas las rejillas necesarias para la instalación con el mismo lote de pintura (si quiere que tengan el mismo color). La pintura en aerosol es más fácil de aplicar. También puede emplear una técnica de punteado con la brocha para no bloquear los agujeros de la rejilla.
3. Cuando se seque, conecte la membrana permeable de repuesto (incluida) en el interior de la rejilla.
4. Coloque la rejilla en el altavoz o altavoces.

Garantía

Tanto la mano de obra como el funcionamiento del producto están garantizados respecto a defectos de fabricación durante **cinco (5) años** a partir de la fecha de compra (consulte las condiciones en el manual -Instrucciones importantes de seguridad), siempre que el producto fuera suministrado por un distribuidor autorizado de Monitor Audio conforme al contrato de venta para cliente final.

Para verificar la garantía del fabricante, visite el formulario de inscripción en línea a través de: **www.monitoraudio.com**

Instalación de los altavoces Controlled Performance

- 1** Dibuje alrededor de la plantilla y trace líneas centrales si es necesario.

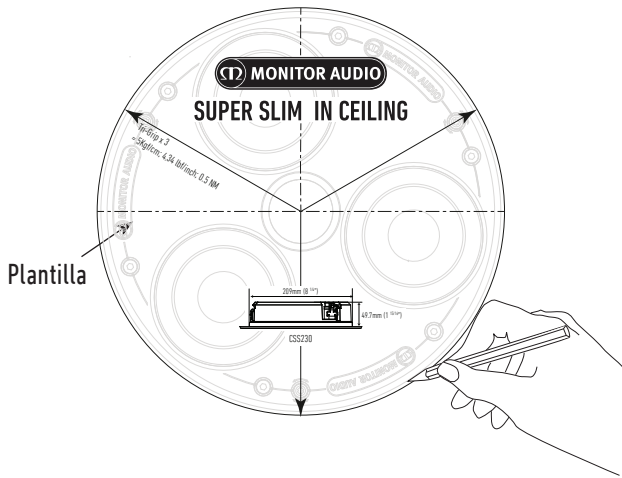

- 2** Corte en torno a la línea marcada.

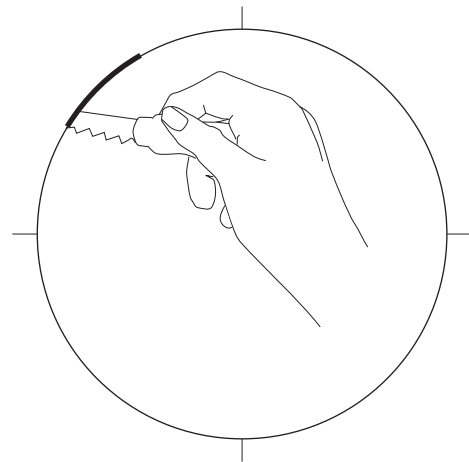

- 3** Connect speaker cables by pushing down on the terminals and clamping the bare wire in the through hole.

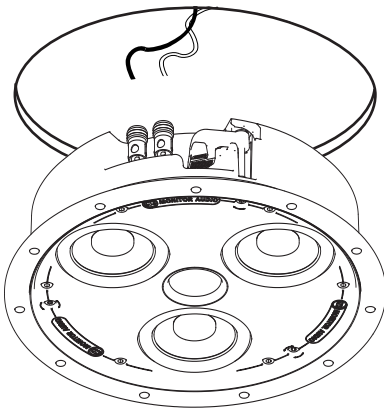

- 4** Introduzca el altavoz en el agujero.

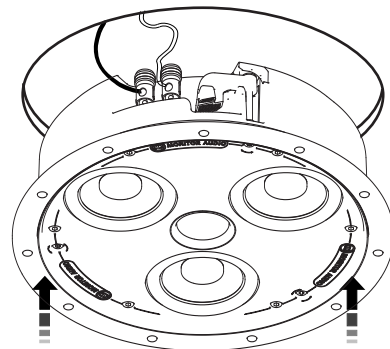

- 5** Tighten the 3 Tri-Grip screws

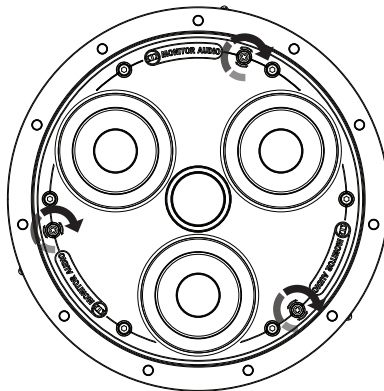

See over tightening warning.

- 6** Coloque las rejillas. Se sujetan de forma magnética y deberían encajar en su lugar sin esfuerzo.

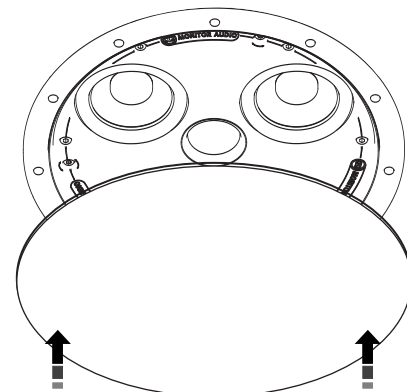

Especificaciones para techo

	CSS230
Frequency Response	100Hz - 30kHz (Sealed 'CP') 85Hz - 30kHz (Open Back)
Impedance	8 Ohms
Sensitivity (1W@1m)	86dB
Maximum SPL	103.8dBA
Power Handling (RMS)	40W (Full Range) 60W (HPF set to 100Hz @ 12dB/Octave)
Recommended Amp Requirements	20 - 60W
Drive Unit Complement	3 x 3" C-CAM® Bass Driver. 1 x 3/4" (19mm) C-CAM® Gold Dome Tweeter
Termination	1 x (1 Pair) Gold Plated Push Style Terminals
Overall Diameter (Including Grille)	250mm (9 13/16")
Overall Depth	54mm (2 1/8")
Cut Out Diameter	210mm (8 5/16")
Mounting Depth	50mm (1 15/16")
Fixing Type	3 Position Tri Grip® Dog Leg Fixings
Construction Material	ABS (UL94 Rated, RoHS2 Compliant)
Pre construction Bracket	CB6 (Purple)
Weight	TBC
Operating Temperature Range	-34 - 97°C -29 - 174°F

Monitor Audio se reserva el derecho a modificar las especificaciones sin aviso previo.

Información del usuario

Información del producto

Modelo

N.º de serie del producto

Fecha de compra

Información del distribuidor

Nombre del distribuidor

Domicilio

.....

Correo electrónico

Número de teléfono

Antes de instalar os altifalantes da série Custom Install

CUIDADO: estes altifalantes Custom Install só podem ser fixados em fibrocimento (seco) ou tetos suspensos/paredes com uma espessura de até 15mm (9/16"). A instalação em parede sólida irá exigir encaminhamento e a construção de uma estrutura para fixar as pernas Tri-Grip®. Por motivos de segurança, se não estiver seguro da sua capacidade para fornecer uma fixação segura, não tente fixar estes altifalantes e solicite os serviços de um técnico competente e qualificado.

CUIDADO: certifique-se de que não existem tubos de água ou cabos de eletricidade a passar na estrutura da parede antes de cortar as aberturas do altifalante. Trabalhe a partir de degraus seguros e evite fios pendurados.

Aviso de aperto excessivo

Atenção aos instaladores:

Não aperte em demasia os fixadores Tri-Grip. O aperto excessivo do mecanismo de fixação em qualquer altifalante no teto/na parede pode resultar em danos no hardware de montagem do altifalante, no teto/parede ou na estrutura do altifalante, e/ou em deflexão na estrutura do altifalante durante a instalação.

Se observar qualquer uma destas situações durante a instalação, apertou demasiado a perna Tri-Grip. Faça recuar o parafuso de montagem até a deflexão ser reduzida para permitir que o produto assente firmemente contra o teto/parede.

Não exceda os 5 kgf/cm (4,34 libras/pol.) ou 0,5 NM ao apertar os parafusos da perna Tri-Grip.

Quando utilizar uma chave de fendas portátil/broca para instalar o produto, certifique-se de que aperto está na configuração mais baixa para evitar o aperto excessivo e danos no hardware de montagem.



Pintar as grelhas

NOTA: se optar por pintar a grelha, recomendamos que siga estes passos simples:

1. Retire o revestimento da membrana do interior da grelha.
2. Pinte todas as grelhas necessárias para a instalação com o mesmo lote de tinta (se forem para ser da mesma cor) A tinta em spray é mais fácil de aplicar ou utilize uma ação de pontilhado para evitar bloquear os orifícios da grelha.
3. Quando secar, fixe o revestimento da membrana sobressalente (fornecido) ao interior da grelha.
4. Coloque a grelha no(s) altifalante(s).



Garantia

A construção e o desempenho deste produto têm garantia contra defeitos de fabrico por um período de **cinco** anos a partir da data de compra (consulte as condições no folheto Instruções importantes de segurança), desde que o produto tenha sido fornecido por um revendedor autorizado da Monitor Audio ao abrigo do contrato de venda ao consumidor.



Para verificar a garantia do fabricante, aceda ao formulário de registo online em: www.monitoraudio.com

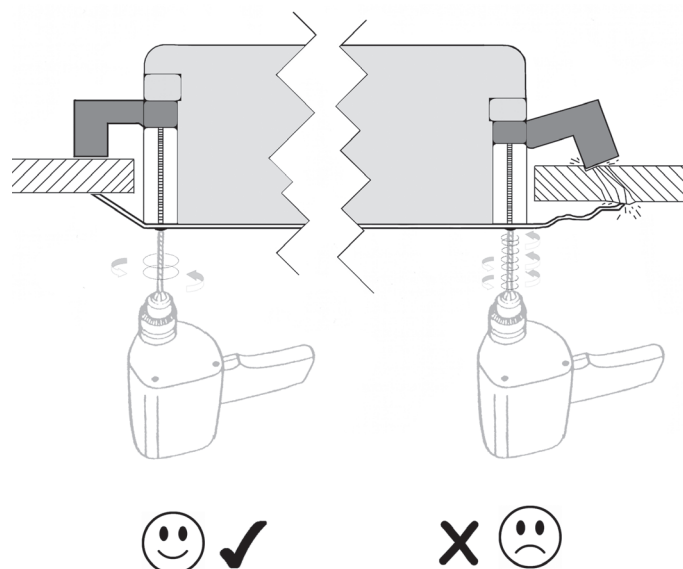

Instalar os altifalantes Controlled Performance

- 1** Desenhe à volta o modelo e marque as linhas centrais, se necessário.

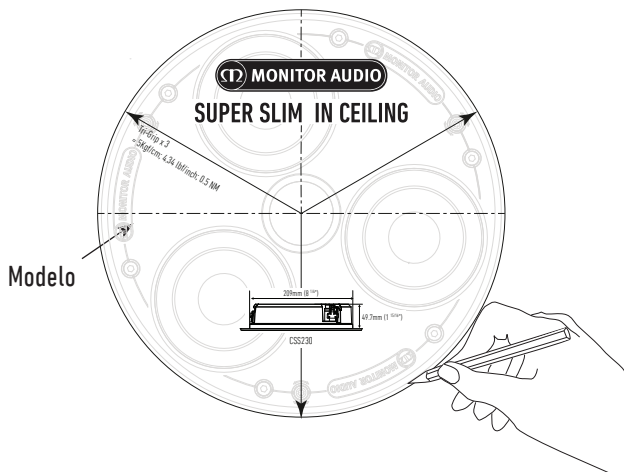

- 2** Corte à volta da linha marcada.

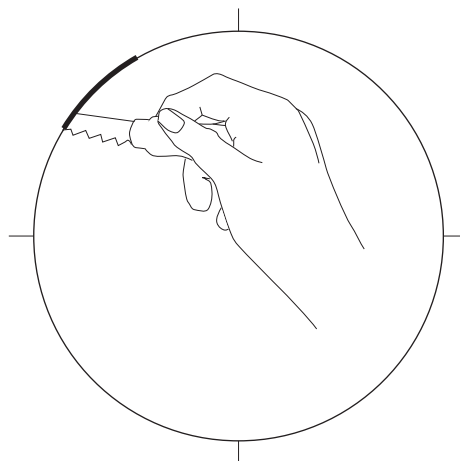

- 3** Connect speaker cables by pushing down on the terminals and clamping the bare wire in the through hole.

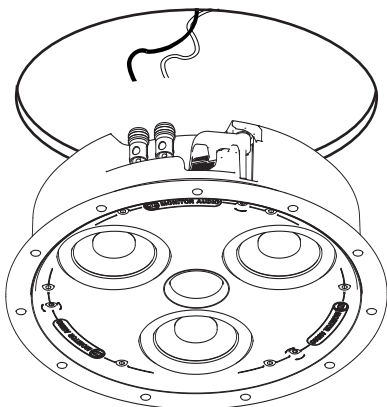

- 4** Oriente o altifalante no corte.

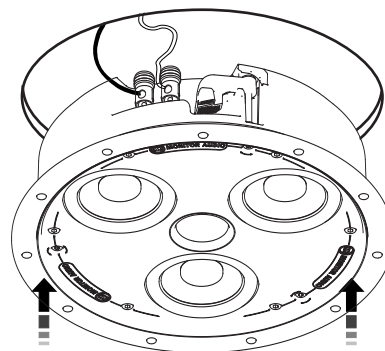

- 5** Tighten the 3 Tri-Grip screws

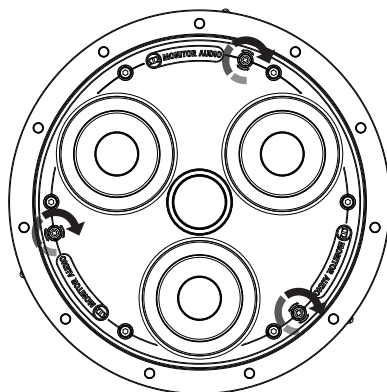

See over tightening warning.

- 6** Coloque as grelhas. São fixadas magneticamente e devem "encaixar".

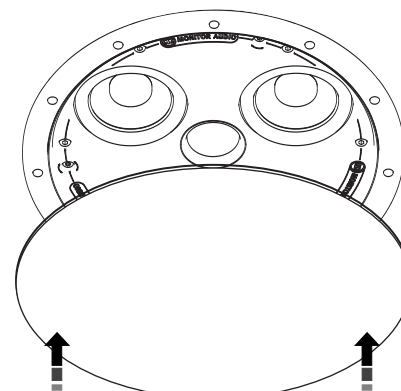

Especificações para montagem no teto

	CSS230
Frequency Response	100Hz - 30kHz (Sealed 'CP') 85Hz - 30kHz (Open Back)
Impedance	8 Ohms
Sensitivity (1W@1m)	86dB
Maximum SPL	103.8dBA
Power Handling (RMS)	40W (Full Range) 60W (HPF set to 100Hz @ 12dB/Octave)
Recommended Amp Requirements	20 - 60W
Drive Unit Complement	3 x 3" C-CAM® Bass Driver. 1 x ¾" (19mm) C-CAM® Gold Dome Tweeter
Termination	1 x (1 Pair) Gold Plated Push Style Terminals
Overall Diameter (Including Grille)	250mm (9 13/16")
Overall Depth	54mm (2 1/8")
Cut Out Diameter	210mm (8 5/16")
Mounting Depth	50mm (1 15/16")
Fixing Type	3 Position Tri Grip® Dog Leg Fixings
Construction Material	ABS (UL94 Rated, RoHS2 Compliant)
Pre construction Bracket	CB6 (Purple)
Weight	TBC
Operating Temperature Range	-34 - 97°C -29 - 174°F

A Monitor Audio reserva-se o direito de alterar as especificações sem aviso prévio.

Informações do proprietário

Detalhes do produto

Modelo

N.º de série do produto

Data de compra

Detalhes do vendedor

Nome do vendedor

Morada

.....

Endereço eletrónico

Número de telefone Super Slim In-Ceiling Series

Voor montage van de Custom Install Series luidsprekers

LET OP: Deze Custom Install luidsprekers kunnen uitsluitend op gipsplaat (dry-lined) of verlaagde plafonds/wanden met een maximale dikte van 15mm (9/16") worden bevestigd. Een stevige wandinstallatie vereist kanalisering en de constructie van een framestructuur waarop de Tri-Grip® klembevestigingen kunnen worden vastgeklemd. Als u er niet zeker van bent of u zelf in staat bent om de luidsprekers veilig vast te zetten, schakel dan professionele hulp in om veiligheidsrisico's te voorkomen.

LET OP: Let erop dat er geen waterleidingen en elektriciteitskabels aanwezig zijn in de wandstructuur voordat u de luidsprekeropeningen snijdt. Werk in veilige stappen en pas op voor losliggende draden.

Waarschuwing tegen te strak aandraaien



Installateurs, let op:

Draai de Tri-Grip klembevestigingen niet te strak aan. Als het klemsysteem te strak wordt aangedraaid, kan dit schade veroorzaken aan de in het plafond/wand ingebouwde luidspreker bevestigingsmaterialen, het plafond, de wand of het luidsprekerframe, en/of deflexie in het luidsprekerframe tijdens de installatie.

Als u dit bemerkt tijdens de installatie, dan heeft u de Tri-Grip klembevestiging te strak aangedraaid. Draai de montageschroef terug tot de deflexie is afgenomen en het product stevig tegen het plafond of de wand is bevestigd.

Overschrijdt de 5 Kgf/cm (4,34 lbf/inch) of 0,5 NM niet tijdens het aandraaien van de Tri-Grip klembevestigingen.

Indien u voor het installeren van dit product een draadloze schroevendraaier/boor gebruikt, zorg ervoor dat de koppeling in de laagste stand staat om te strak aandraaien en schade aan de bevestigingsmiddelen te voorkomen.



Verven van de roosters

OPMERKING: Als u er voor kiest om het rooster te verven, raden we aan de volgende eenvoudige stappen te volgen:



1. Verwijder de membraandoek uit de binnenkant van het rooster.
2. Verf alle roosters die voor de installatie zijn vereist met dezelfde verf (als ze dezelfde kleur moeten hebben). Verfbussen zijn makkelijker toe te passen, of volg een stippellijn met de kwast om te voorkomen dat de openingen van het rooster verstopt raken.
3. Eenmaal droog, bevestigt u de reserve membraandoek (meegeleverd) aan de binnenkant van het rooster.
4. Monteer het rooster op de luidspreker(s).

Garantie

Voor zowel het vakmanschap als de prestaties van dit product geldt een garantie van vijf jaar vanaf de datum van aankoop (zie de voorwaarden in de bijsluiter Veiligheidsinstructies), op voorwaarde dat het product is gekocht bij een geautoriseerde verkoper van Monitor Audio volgens de geldende verkoopovereenkomst.



Om de garantie van de producent te controleren, kunt u het online registratieformulier openen op: www.monitoraudio.com

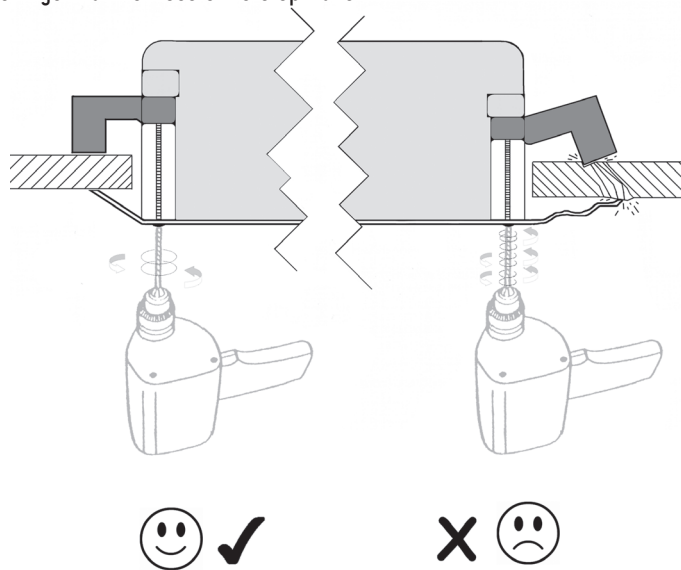

Instalar os altifalantes Controlled Performance

- 1** Teken op het sjabloon en markeer middenlijnen, indien nodig.

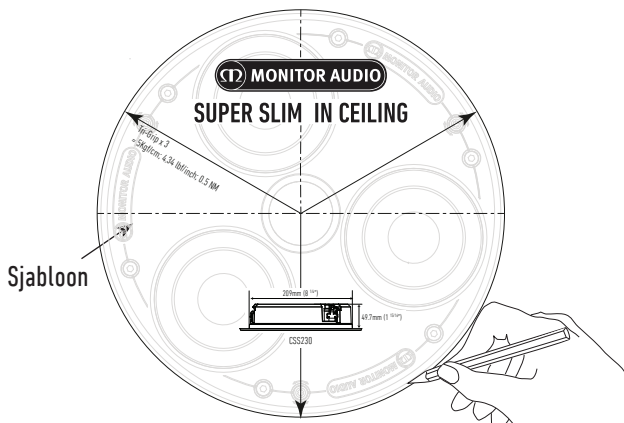

- 2** Knip rondom de gemarkeerde lijn.

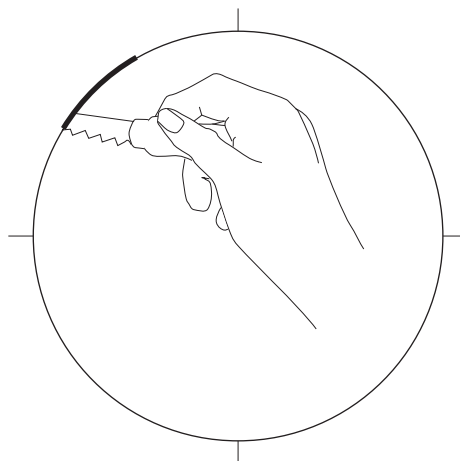

- 3** Connect speaker cables by pushing down on the terminals and clamping the bare wire in the through hole.

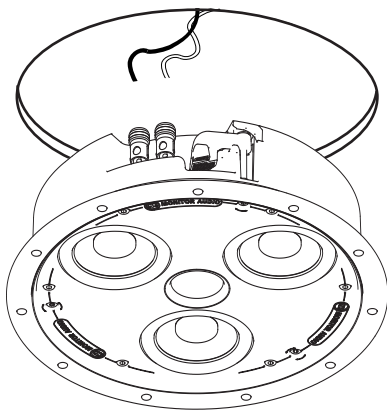

- 4** Leid de luidspreker door de uitsparing.

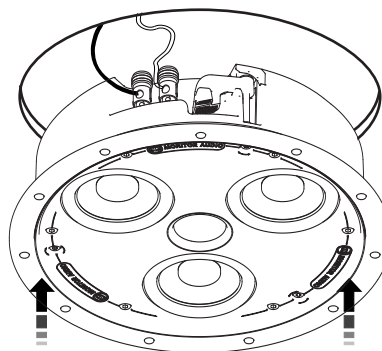

- 5** Tighten the 3 Tri-Grip screws

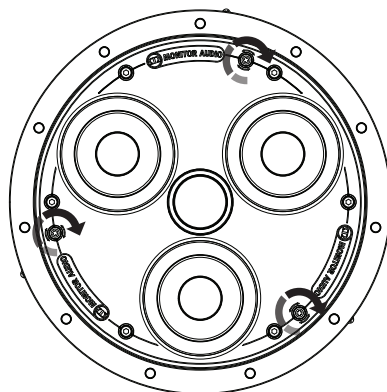

See over tightening warning.

- 6** Monteer de roosters. Ze worden door magneten op hun plaats gehouden en die 'klikken'.

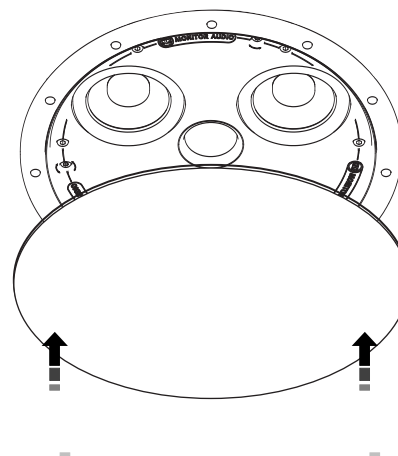

Specificaties plafondbouw

	CSS230
Frequency Response	100Hz - 30kHz (Sealed 'CP') 85Hz - 30kHz (Open Back)
Impedance	8 Ohms
Sensitivity (1W@1m)	86dB
Maximum SPL	103.8dBA
Power Handling (RMS)	40W (Full Range) 60W (HPF set to 100Hz @ 12dB/Octave)
Recommended Amp Requirements	20 - 60W
Drive Unit Complement	3 x 3" C-CAM® Bass Driver. 1 x ¾" (19mm) C-CAM® Gold Dome Tweeter
Termination	1 x (1 Pair) Gold Plated Push Style Terminals
Overall Diameter (Including Grille)	250mm (9 13/16")
Overall Depth	54mm (2 1/8")
Cut Out Diameter	210mm (8 5/16")
Mounting Depth	50mm (1 15/16")
Fixing Type	3 Position Tri Grip® Dog Leg Fixings
Construction Material	ABS (UL94 Rated, RoHS2 Compliant)
Pre construction Bracket	CB6 (Purple)
Weight	TBC
Operating Temperature Range	-34 - 97°C -29 - 174°F

Monitor Audio behoudt zich het recht voor om specificaties te wijzigen zonder verdere kennisgeving.

Gegevens eigenaar

Productinformatie

Model

Product serienummer

Aankoopdatum

Gegevens verkooppunt

Naam verkooppunt

Adres

.....

e-mailadres

monitoraudio.com

Telefoonnummer

在组装 Custom Install 系列扬声器之前

警告：这些 Custom Install 系列的扬声器只能安放进石膏板（干内衬的）或者悬挂式天花板/厚度达 15mm (9/16") 的墙体里面。实心墙安装需要开槽和建立框架以便为 Tri-Grip® 的“狗腿形”提供固定的结构。为了安全起见，如果您对于安装的安全性没有把握，不要尝试组装这些扬声器，请专业人士进行安装。

警告：在为扬声器开孔前，务必确保墙体内没有水管或电缆管。施工要采取安全措施，避免使用拖曳线。

当心拧得过紧

安装者注意：

切勿把 Tri-Grip “狗腿形” 夹拧得太紧。在安装过程中，把天花或墙体里夹具拧得太紧时会损坏扬声器的装配硬件、天花/墙体、或扬声器框架及/或引起扬声器框架的扭曲。如果在安装过程中发现以上情况中的任何一项就表明 Tri-Grip “狗腿形” 夹拧得太紧了。把螺丝松开直至扭曲情况减轻到仍可以把产品牢固固定在天花上或墙体里。

注意：在拧紧 Tri-Grip “狗腿形” 螺丝时扭力不可以超过 5Kgf/cm (4.34 lbf/inch) 或 0.5 NM。



当使用无线螺丝批/ 钻子安装产品时，必需确保扭力被设置在最低位置以避免拧得过紧和损坏安装硬件。

喷涂格栅

注意：如果选择喷涂格栅，我们建议您遵循以下几个简单的步骤：

1. 从格栅的里面移除网格布。
2. 用同一批涂料喷涂需要安装的全部格栅（如果需要保持格栅颜色一致的话）。喷漆更容易使用，或在刷漆时采用点彩的办法避免堵住格栅的孔。
3. 在晾干时，把剩余的网格布（已提供）贴在格栅的里面。
4. 把格栅安装在扬声器上（一个或多个）。



保修

本产品的工艺和性能保证无生产缺陷，自购买之日起五年内保修（见条件重要安全指南），产品由英国猛牌授权的零售商在消费品销售协议下提供。

请访问：www.monitoraudio.com 在线验证制造商的保修。

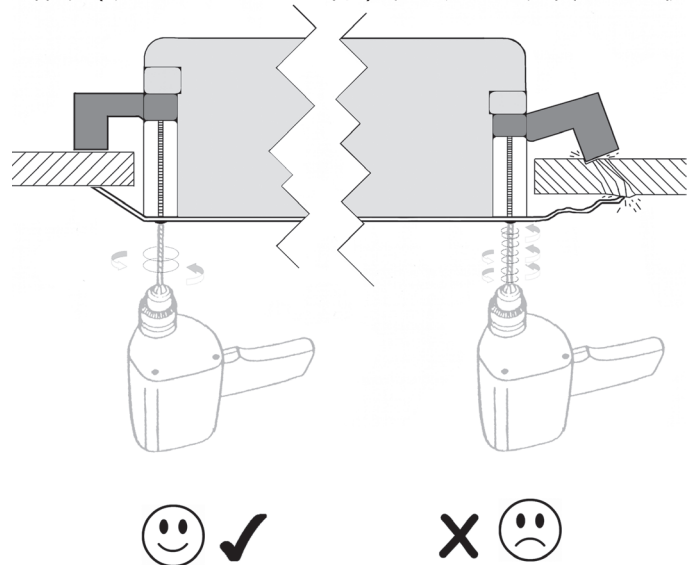

组装 Controlled Performance 扬声器

1 围绕模板划线以及标注中心线（如有必要）。

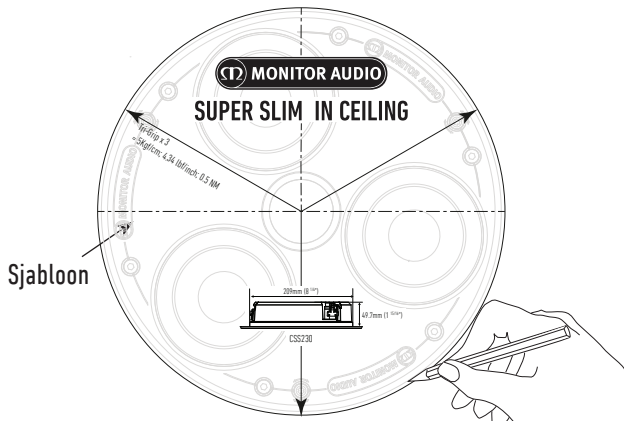

2 沿着标记线切割。

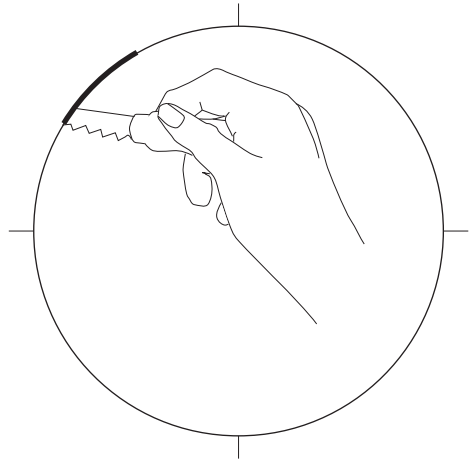

3 Connect speaker cables by pushing down on the terminals and clamping the bare wire in the through hole.

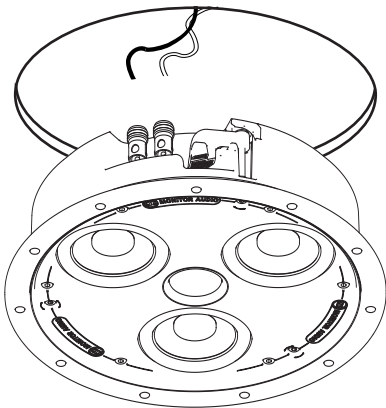

4 把扬声器引入切割好的孔里。

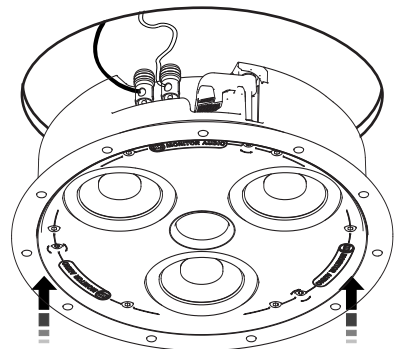

5 Tighten the 3 Tri-Grip screws

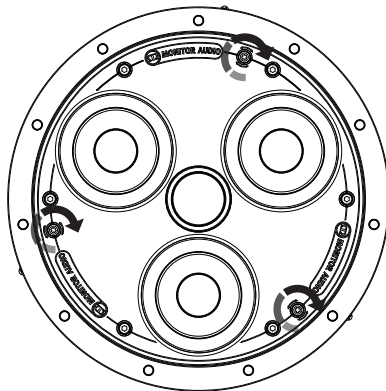

See over tightening warning.

6 安装格栅。他们采用磁性固定并且应当“卡扣”到位。

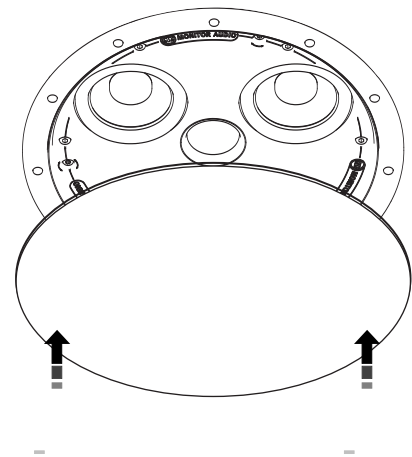

天花式扬声器规格

	CSS230
Frequency Response	100Hz - 30kHz (Sealed 'CP') 85Hz - 30kHz (Open Back)
Impedance	8 Ohms
Sensitivity (1W@1m)	86dB
Maximum SPL	103.8dBA
Power Handling (RMS)	40W (Full Range) 60W (HPF set to 100Hz @ 12dB/Octave)
Recommended Amp Requirements	20 - 60W
Drive Unit Complement	3 x 3" C-CAM® Bass Driver. 1 x ¾" (19mm) C-CAM® Gold Dome Tweeter
Termination	1 x (1 Pair) Gold Plated Push Style Terminals
Overall Diameter (Including Grille)	250mm (9 13/16")
Overall Depth	54mm (2 1/8")
Cut Out Diameter	210mm (8 5/16")
Mounting Depth	50mm (1 15/16")
Fixing Type	3 Position Tri Grip® Dog Leg Fixings
Construction Material	ABS (UL94 Rated, RoHS2 Compliant)
Pre construction Bracket	CB6 (Purple)
Weight	TBC
Operating Temperature Range	-34 - 97°C -29 - 174°F

用户信息

产品详情

型号

产品序列号

购买日期

卖家信息

卖家姓名

地址

邮箱

电话

Перед установкой акустических систем

ВНИМАНИЕ: Встраиваемые акустические системы могут устанавливаться только в гипсокартонные или подвесные потолки или стены толщиной до 15mm (9/16"). Установка в сплошную стену потребует вырезать углубление и собрать раму, в которой можно будет зажать лапки Tri-Grip®. В целях безопасности, если вы не уверены, что сможете обеспечить и надёжное крепление, закажите установку и квалифицированному специалисту.

 **ВНИМАНИЕ:** Прежде, чем вырезать углубление в сплошной стене, убедитесь в том, что в этом месте внутри стены не проходят водопроводные трубы или электрические кабели. Соблюдайте технику безопасности и не допускайте, чтобы свисали провода.

Недопустимость чрезмерной затяжки

Для специалистов по монтажу:

Не затягивайте лапки Tri-Grip с чрезмерным усилием: это может привести к повреждению элементов крепления, стен и потолка или к деформации рамы АС во время монтажа.

Если во время монтажа вы заметили что-нибудь подобное, это признак того, что вы слишком затянули лапки Tri-Grip. Отверните монтажный винт, пока не исчезнет прогиб и коло- нка не сядет плотно в стену / потолок.

 **При затягивании лапок Tri-Grip не превышайте момент затяжки 5 кгс/см (0.5 Н*м)**

При использовании для монтажа аккумуляторного шуру- повёрта установите самый низкий момент затяжки, чтобы избежать чрезмерного затягивания.

Окрашивание защитных решёток

ПРИМЕЧАНИЕ: Если вы решили окрасить решётку, мы рекомендуем вам выполнить следующие простые шаги:

1. Извлеките мембранную сетку из внутренней части решётки.
2. Если грили должны быть одного цвета, окрасьте их все краской из одной партии. Аэрозольную краску наносить легче. Используйте хорошо растёртую краску, чтобы избежать блокирования отверстий решётки при окрашивании кистью.
3. Когда решётка высохнет, прикрепите запасную мембранную сетку (входит в комплект поставки) внутрь решетки.
4. Установите гриль на акустическую систему.

Гарантия

Гарантия на качество изготовления и безотказную работу этого изделия действительна в те-чение 5 лет (подробности смотрите в брошюре «Рекомендации по безопасности»), при условии, что изделия было поставлено официальным дилером Monitor Audio на основании договора о продаже потребительских товаров.

Для подтверждения гарантии заполните форму регистрации на www.monitoraudio.com

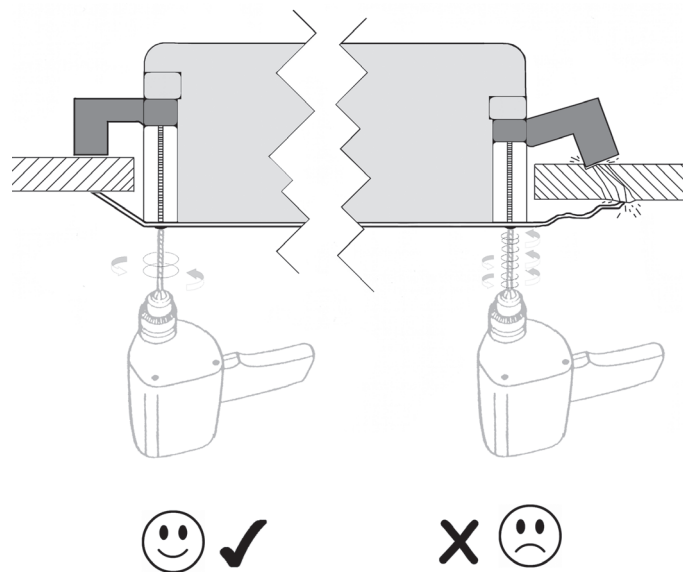

1 Обведите шаблон и отметьте центральные линии.

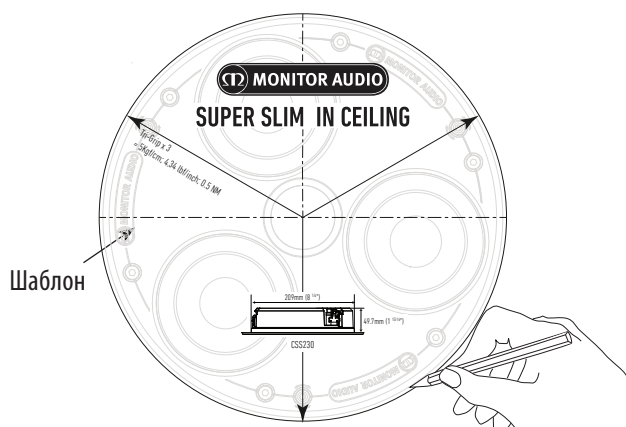

2 Вырежьте по отмеченной линии.

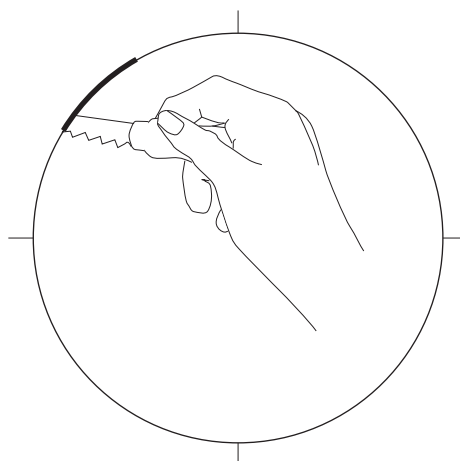

3 Connect speaker cables by pushing down on the terminals and clamping the bare wire in the through hole.

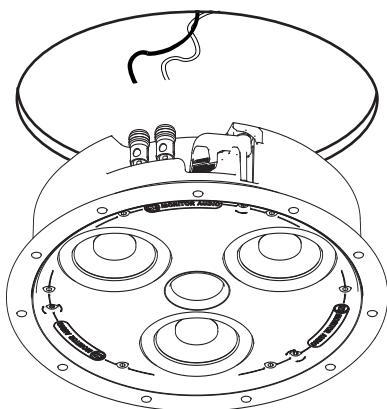

4 Вставьте акустическую систему в вырезанное отверстие.

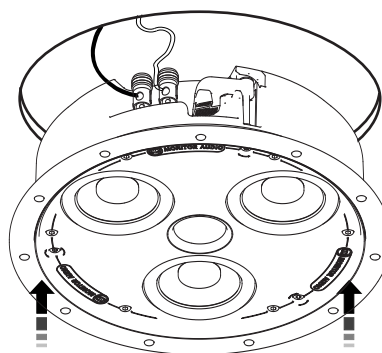

5 Tighten the 3 Tri-Grip screws

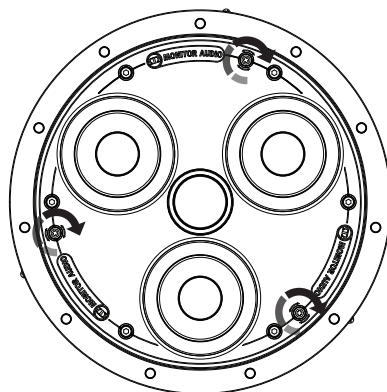

See over tightening warning.

6 Установите грили: они удерживаются магнитами и должны зафиксироваться со щелчком.

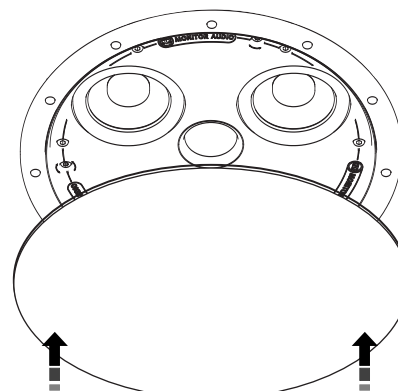

Технические характеристики моделей, встраиваемых в потолок

	CSS230
Frequency Response	100Hz - 30kHz (Sealed 'CP') 85Hz - 30kHz (Open Back)
Impedance	8 Ohms
Sensitivity (1W@1m)	86dB
Maximum SPL	103.8dBA
Power Handling (RMS)	40W (Full Range) 60W (HPF set to 100Hz @ 12dB/Octave)
Recommended Amp Requirements	20 - 60W
Drive Unit Complement	3 x 3" C-CAM® Bass Driver. 1 x ¾" (19mm) C-CAM® Gold Dome Tweeter
Termination	1 x (1 Pair) Gold Plated Push Style Terminals
Overall Diameter (Including Grille)	250mm (9 13/16")
Overall Depth	54mm (2 1/8")
Cut Out Diameter	210mm (8 5/16")
Mounting Depth	50mm (1 15/16")
Fixing Type	3 Position Tri Grip® Dog Leg Fixings
Construction Material	ABS (UL94 Rated, RoHS2 Compliant)
Pre construction Bracket	CB6 (Purple)
Weight	TBC
Operating Temperature Range	-34 - 97°C -29 - 174°F

Компания

реждения.

Информация пользователя

Сведения об изделии

Модель

Серийный номер

Дата продажи

Сведения о продавце

Название

Адрес

.....

e-mail

Телефон

はじめに

カスタムインストール&クライメートシリーズの驚異的な成功から誕生した、新たなAll Weather In Ceilingシリーズは、バスルーム、庭、サウナ、船上など、より過酷な環境でのインストール用に防水構造を備えつつ、カスタムインストールシリーズと同様のステルスインストールが可能です。

All Weather In Ceilingシリーズは、個々のスピーカーにモノラルまたはステレオサウンドのオプションがあり、当社のコアスピーカー技術を搭載。高品質の評価を受けるデザインと構造を備えています。

All Weather In Ceilingシリーズ・スピーカー取付の際の準備

! 注意:これらのカスタムインストール・ラウドスピーカーは、15mm (9/16") の石膏ボード(ドライライニング)または天井/壁のみに固定することができます。壁に固定して設置するには、ケーブル通し穴およびTri-Grip®のくの字状固定具をクランプするためのフレームが必要です。安全上の観点から、安定した状態で確実に固定できない可能性がある場合は、スピーカーの取り付けを行わず、有資格の専門業者のサービスをご利用ください。

注意:スピーカー用の開口部を切断する前に、壁構造内に水道管や電線がないことを確認してください。脚立はしっかり固定させ、ケーブルの絡まりにご注意ください。

締め過ぎ注意

設置作業者のための注意点:

! Tri-Gripのくの字状固定具のクランプを締め過ぎないでください。設置中に、天井/壁用スピーカーのクランプ構造を締め過ぎると、スピーカーの取付具、天井/壁、またはスピーカーのフレームが破損、または変形する可能性があります。

設置作業中に上記のいずれかに気づいた場合は、Tri-Gripのくの字状固定具を締め過ぎている可能性があります。製品が天井/壁にしっかりとまるように、変形が減少するまで取付ねじを緩めてください。

! Tri-Gripのくの字状固定具を締める際には、5Kg/cm (4.34 lbf/inch.) または0.5 NMを超えないよう注意してください。

本製品の設置にコードレス電動ドライバーまたはドリルを使用する際は、締め過ぎにより取付具が破損するのを避けるため、クラッチを必ず最低に設定してください。

グリルの塗装

注意:グリルを塗装する場合、以下の簡単な手順に従うことを推奨します。

1. グリル内側のクロスを取り除きます。
2. インストールに必要なすべてのグリルを同じバッチのペイントで塗装します(すべて同じ色にする場合)。塗装スプレーなら簡単に塗装できます。ブラシを使用する場合は、グリルの穴を塞がないように、点描の手法で塗装してください。
3. 乾燥後、グリルの内側にスピアのクロス(同梱)を取り付けます。
4. グリルをスピーカーに取り付けます。

保証

本製品の技術的な完成度やパフォーマンスは両者とも、本機器の購入日から製品欠陥に対して保証されています。保証は、消費者販売契約の下、認定Monitor Audio販売店によって提供されることを前提とし、本機器の購入日から5年間(重要な安全説明のしおりの条件を参照)とします。

製造業者の保証を検証するには、以下のオンライン登録フォームにアクセスしてください。www.monitoraudio.com

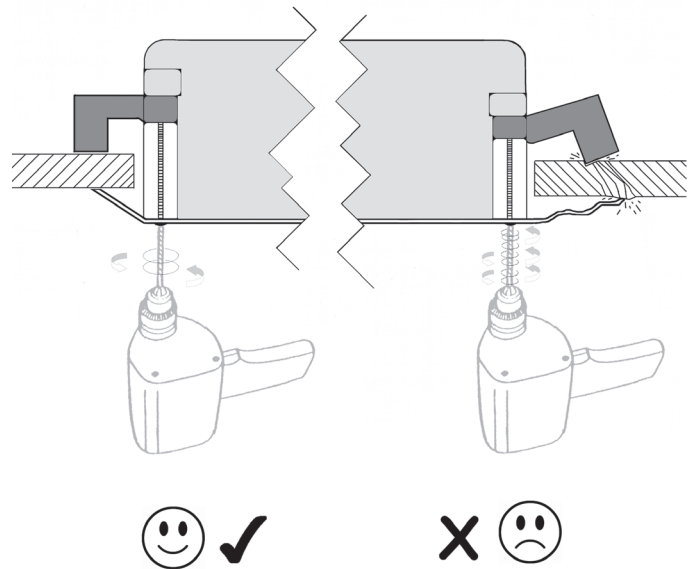

All Weather In Ceilingシリーズ・ラウドスピーカー取付

- 1** テンプレートの周りに線を引き、必要に応じて中心線を引きます。

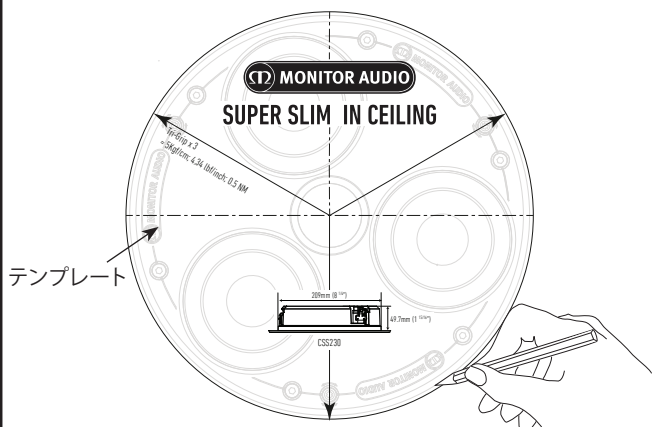

- 2** 線に沿って切り抜きます。

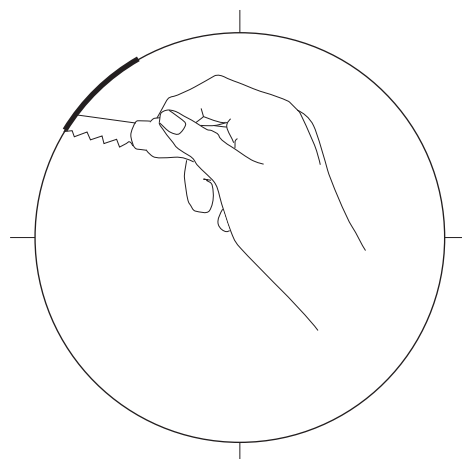

- 3** 端子を下に押し、スピーカーのケーブルを接続し、裸線を穴に通して挟み込みます。接続が完了したら保護カバーを閉じます。

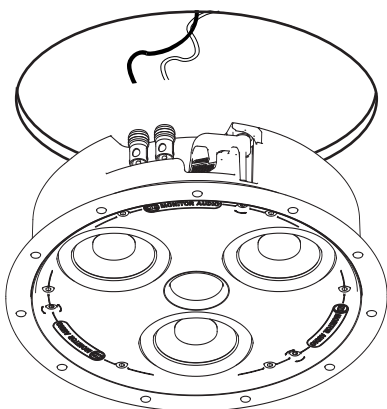

- 4** スピーカーを切り抜いた開口部にはめます。

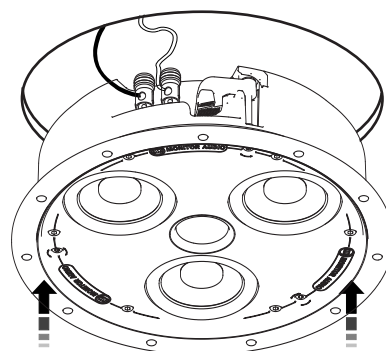

- 5** 3本のTri-Gripねじを締め、保護ねじカバーを取り付けます。

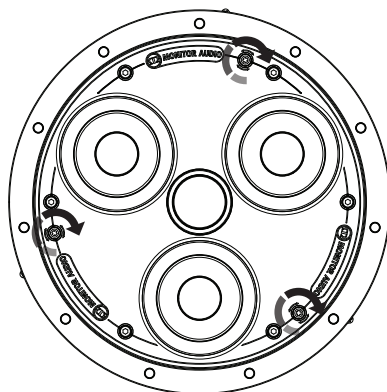

締め過ぎに注意してください。

- 6** グリルを取り付けます。これらは磁石で固定され、パチンとはまるようになっていきます。

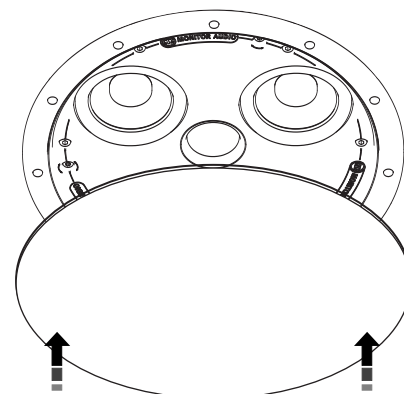

イン・シーリング仕様

	CSS230
Frequency Response	100Hz - 30kHz (Sealed 'CP') 85Hz - 30kHz (Open Back)
Impedance	8 Ohms
Sensitivity (1W@1m)	86dB
Maximum SPL	103.8dBA
Power Handling (RMS)	40W (Full Range) 60W (HPF set to 100Hz @ 12dB/Octave)
Recommended Amp Requirements	20 - 60W
Drive Unit Complement	3 x 3" C-CAM® Bass Driver. 1 x ¾" (19mm) C-CAM® Gold Dome Tweeter
Termination	1 x (1 Pair) Gold Plated Push Style Terminals
Overall Diameter (Including Grille)	250mm (9 13/16")
Overall Depth	54mm (2 1/8")
Cut Out Diameter	210mm (8 5/16")
Mounting Depth	50mm (1 15/16")
Fixing Type	3 Position Tri Grip® Dog Leg Fixings
Construction Material	ABS (UL94 Rated, RoHS2 Compliant)
Pre construction Bracket	CB6 (Purple)
Weight	TBC
Operating Temperature Range	-34 - 97°C -29 - 174°F

Monitor Audioは、予告なしに仕様を変更する権利を擁します。

オーナー情報

製品詳細

モデル:

製品のシリアル番号:

購入日:

販売店の詳細

販売店名:

住所:

.....

電子メールアドレス:

電話番号:

نظرًا للنجاح الباهر الذي حققته ميزة التركيب المخصص والتوافق مع العوامل المناخية المتنوعة، فإن سلسلة مكبرات الصوت All Weather In Ceiling تتميز بإمكانية التركيب الخفي التي توفرها أساليب التركيب المخصصة التي نقدمها وذلك إلى جانب هيكلها المقاوم للمياه مما يتيح تركيبها في أصعب الظروف البيئية مثل تركيبها في الحمام أو الحديقة أو حمام البخار أو حتى القوارب.

توفر لك سلسلة مكبرات الصوت All Weather In Ceiling خيارات الحصول على صوت أحادي أو استيريو من مكبر صوت واحد، وتتوفر بجميع مكبرات صوت هذه السلسلة التقنيات الأساسية التي تعمل بها مكبرات الصوت التي ننتجها إلى جانب تصميماتنا المتجددة وجودة هيكل مكبرات الصوت المعروفة لدينا.

قبل تركيب سماعات سلسلة All Weather In Ceiling

تحذير: لا يمكن تثبيت هذه السماعات ذات التركيب المخصص إلا على لوح جصي (جاف) أو أسقف/جدران معلقة يتراوح سمكها بين 15 مم (6/9 بوصة). سيتطلب التركيب على جدران صلبة ثقبها وبناء هيكل العمل لتوفير هيكل للتثبيت السيقان المنعطفة Tri-Grip*. لأسباب تتعلق بالسلامة، في حال عدم تأكدك من قدرتك على توفير تثبيت مُحكم وآمن، فلا تحاول تثبيت هذه السماعات، يُرجى الاستعانة بخدمات فني كفاء ومؤهل.

تحذير: تأكد من عدم وجود أنابيب مياه أو كابلات كهرباء داخل هيكل الحائط قبل فك جهاز السماعة. عليك البدء باتباع خطوات التأمين وتجنب الأسلاك المتدلية.

تحذير من إحكام الربط المفرط

تنبيه لعمال التركيبات:

يتعين عدم الإفراط في إحكام ربط كلابات السيقان المنعطفة Tri-Grip. يمكن أن ينتج عن الإفراط في إحكام ربط آلية تثبيت السماعة على أي سقف/حائط إتلاف جهاز تركيب السماعة، أو السقف/الحائط أو إطار السماعة، و/أو حدوث انحراف في إطار السماعة أثناء التركيب.

في حال ملاحظتك أي مما سبق أثناء التركيب، فهذا يعني أنك أفرطت في إحكام ربط الساق المنعطفة Tri-Grip. عليك سحب برغي التركيب حتى يقل الانحراف للسماح بتركيب المنتج بثبات على السقف / الحائط.

لا يجب تجاوز 5 كجم قوة/سم (4.34 رطل قوة/بوصة) أو 0.5 نانو متر عند إحكام ربط براغي الساق المنعطفة Tri-Grip.

عند استخدام مفك لاسلكي/ مثقاب لتثبيت هذا المنتج، تأكد أن القابض مضبوط على الإعداد الأقل لتجنب الإفراط في إحكام الربط وإتلاف جهاز التركيب.

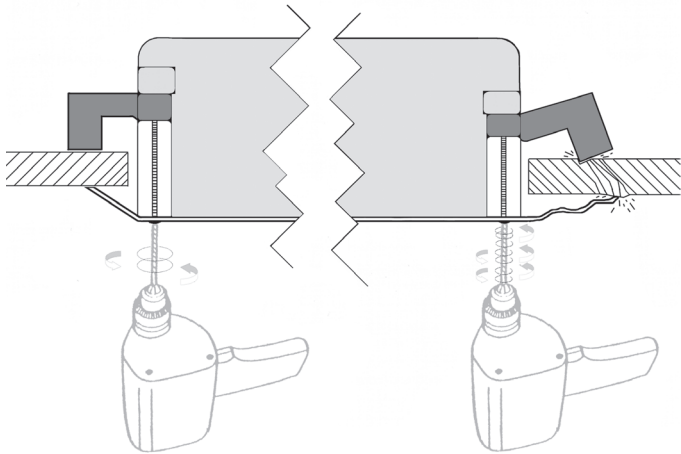

طلاء الشبكات

ملاحظة: عند اختيار طلاء الشبكة، نوصي باتباع الخطوات القليلة التالية:

1. إزالة غشاء السكريم من داخل الشبكة.
2. طلاء جميع الشبكات المطلوبة للتركيب بالطلاء نفسه (إذا كانت ستصبح كلها باللون ذاته). الطلاء بالبرش أسهل في الاستخدام أو اتباع طريقة التنقيط عند استخدام الفرشاة لتجنب سد فتحات الشبكة.
3. عندما يجف الطلاء، ركب غشاء السكريم الاحتياطي (مرفق) داخل الشبكة.
4. ركب الشبكة على السماعة (السماعات).

الضمان

إن كلاً من صناعة هذا المنتج وأدائه مضمونان ضد عيوب التصنيع لمدة خمس سنوات من تاريخ الشراء (راجع الشروط المذكورة في كتيب تعليمات السلامة المهمة)، شريطة أن يكون المنتج مستورداً من خلال بائع التجزئة المرخص من Monitor Audio ويخضع لاتفاقية البيع للمستهلك.

وللتحقق من ضمان الشركة المصنعة، يُرجى زيارة نموذج التسجيل على الإنترنت على: www.monitoraudio.com

	CSS230
Frequency Response	100Hz - 30kHz (Sealed 'CP') 85Hz - 30kHz (Open Back)
Impedance	8 Ohms
Sensitivity (1W@1m)	86dB
Maximum SPL	103.8dBA
Power Handling (RMS)	40W (Full Range) 60W (HPF set to 100Hz @ 12dB/Octave)
Recommended Amp Requirements	20 - 60W
Drive Unit Complement	3 x 3" C-CAM® Bass Driver. 1 x 3/4" (19mm) C-CAM® Gold Dome Tweeter
Termination	1 x (1 Pair) Gold Plated Push Style Terminals
Overall Diameter (Including Grille)	250mm (9 13/16")
Overall Depth	54mm (2 1/8")
Cut Out Diameter	210mm (8 5/16")
Mounting Depth	50mm (1 15/16")
Fixing Type	3 Position Tri Grip® Dog Leg Fixings
Construction Material	ABS (UL94 Rated, RoHS2 Compliant)
Pre construction Bracket	CB6 (Purple)
Weight	TBC
Operating Temperature Range	-34 - 97°C -29 - 174°F

تحتفظ Monitor Audio بحقوقها في تغيير المواصفات دون إشعار.

معلومات المالك

تفاصيل المنتج

الطراز:

الرقم التسلسلي للمنتج:

تاريخ الشراء:

تفاصيل الوكيل

اسم الوكيل

العنوان

عنوان البريد الإلكتروني

رقم الهاتف

1 ارسم قالبًا وضع علامات لتحديد خطوط المركز إذا لزم الأمر.

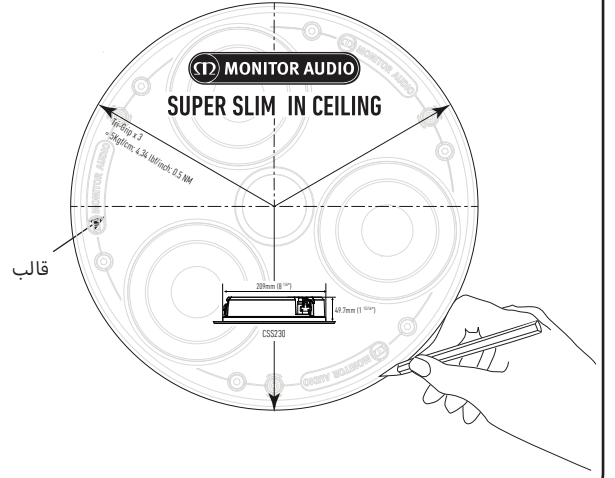

2 اقطع حول علامة الخط المُحدد.

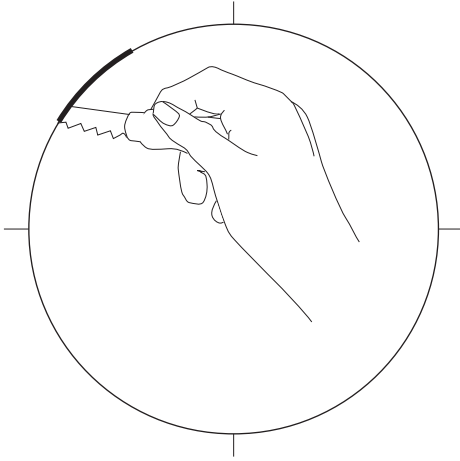

3 وصل كابلات السماعة من خلال الضغط عليها لأسفل على الأطراف وتثبيت السلك المكشوف في الفتحة كلها. بمجرد التوصيل بالقرب من الغطاء الواقي.

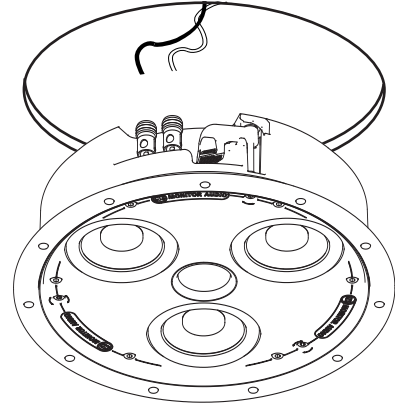

4 وجه السماعة داخل الفتحة.

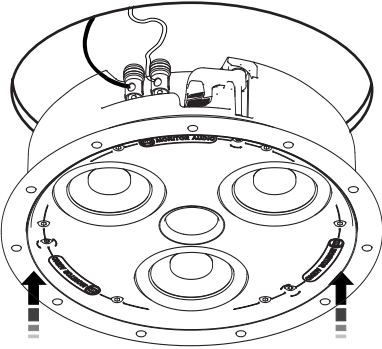

5 أحكم ربط براغي Tri-Grip الثلاثة واستبدل أغطية البراغي الواقية.

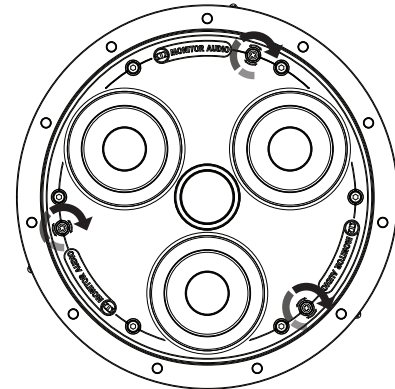

6 ركب الشبكات. يجري تثبيتها في مكانها مغناطيسيًا ويجب أن تثبت في مكانها.

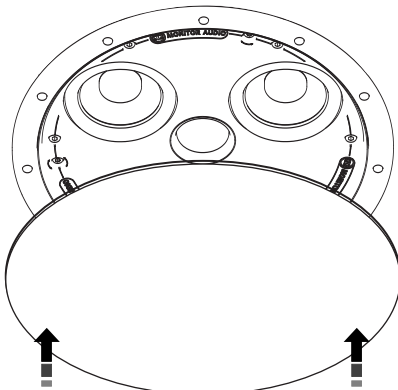

راجع تحذير إحكام الربط المفرط.





Monitor Audio Ltd.

24 Brook Road

Rayleigh, Essex

SS6 7XJ

England

Tel: +44 (0)1268 740580

Fax: +44 (0)1268 740589

Email: info@monitoraudio.co.uk

**Designed and Engineered in the
United Kingdom
Made in China**

© Monitor Audio.

Version 1 2016