

AUDIO ANALOGUE



BELLINI *Anniversary* ZERO FEEDBACK PREAMPLIFIER

MANUALE D'ISTRUZIONI – ITALIANO(p.1/p.12)
OWNER'S MANUAL – ENGLISH(p.13/p.24)
MANUEL D'UTILISATION – FRANÇAIS(p.25/p.34)
BEDIENUNGSANLEITUNG – DEUTSCH(S.35/S.44)

ITALIANO

Caro Audiofilo,

congratulazioni e grazie per aver scelto il BELLINI Anniversary preamplifier.

Nato nel reparto ricerca e sviluppo di Airtech, il BELLINI Anniversary riesce ad ottenere un suono di qualità altissima con un rapporto prezzo/qualità ineguagliato.

Caratteristiche costruttive:

- Alimentazione induttiva per ridurre qualsiasi tipo di disturbo proveniente dalla rete allo stadio linea
- Zero feedback globale dall'ingresso all'uscita
- Circuito completamente differenziale (Ingresso differenziale ed uscita differenziale)
- Il controllo di volume non fa uso di amplificatori operazionali
- Commutatori di ingresso a relè per minimizzare le non linearità
- Resistenze militari a montaggio tradizionale sovradimensionate per minimizzare la distorsione termica
- Condensatori "Audiograde"
- 3 ingressi stereo RCA
- 2 ingressi stereo bilanciati
- 2 uscite stereo RCA
- 2 uscite stereo XLR
- Gestione a microcontrollore.
- Cablaggi interni e cavo di alimentazioni Airtech
- Connettori di uscita placcati in oro.

PREMESSA

AF GROUP SRL, proprietaria e produttrice del marchio AUDIO ANALOGUE, non accetta responsabilità nei casi in cui:

Le procedure operative di utilizzo e manutenzione dell'apparato descritte nel manuale non siano rispettate. I danni si verifichino in seguito a riparazioni o modifiche dell'apparato eseguite da personale non autorizzato o a seguito di normale deterioramento dell'apparato.

Nessuna parte del presente manuale può essere riprodotta con alcun mezzo, trasmessa o copiata per usi pubblici e/o privati senza la previa autorizzazione di AF Group S.R.L. Le informazioni contenute nel presente manuale sono relative ai dati in possesso di AF Group S.R.L al momento della pubblicazione; AF Group S.R.L si riserva il diritto di apportare cambiamenti al presente documento senza alcun preavviso.

L'apparato è progettato e realizzato in conformità alle Direttive Comunitarie 89/336/CEE e 72/23/CEE e risulta marcato CE.

L'apparato non può essere utilizzato per scopi diversi da quelli per cui è stato progettato.

AF Group S.R.L non si assume alcuna responsabilità per incidenti o danni causati da un utilizzo improprio dell'apparato.

AVVERTENZA

Prima di compiere qualunque operazione attenersi alle norme di sicurezza contenute all'interno del manuale. Non aprire l'apparecchio. Nessun ulteriore intervento oltre a quelli descritti in questo manuale dovrebbe essere effettuato. Per l'assistenza tecnica, rivolgersi a un tecnico qualificato o a un rivenditore AUDIO ANALOGUE.

Il mancato rispetto delle prescrizioni del seguente manuale implica il decadimento della garanzia.

PRECAUZIONI PER LA SICUREZZA E MANUTENZIONE

ATTENZIONE: prima dell'utilizzo o manutenzione dell'apparato o di qualsiasi operazione sullo stesso è necessario prendere visione del seguente manuale.

Al fine di prevenire ogni pericolo di incidente si impongono le seguenti prescrizioni:

Attivare l'apparato solo dopo aver verificato l'adeguatezza dell'installazione e la conformità alle indicazioni contenute nel presente manuale.

Non installare l'apparecchiatura in luoghi soggetti a sbalzi eccessivi di temperatura e umidità.

Verificare che le etichette contenenti informazioni sulla sicurezza siano sempre ben visibili ed in buono stato. Le fessure di ventilazione non devono assolutamente essere ostruite per evitare surriscaldamento dell'apparato. A tal fine, posizionare l'unità ad una distanza minima di 15 cm da ogni altro ostacolo e non su tappeti, moquette o altre superfici morbide. Evitare inoltre di installarlo nei pressi di caloriferi o in ambienti chiusi, privi di una appropriata ventilazione.

Non accendere l'apparato finché non è completamente installato in maniera corretta.

Alimentare l'apparato con il tipo di alimentazione elettrica riportato sull'apposita targhetta. In caso di dubbi sul tipo di alimentazione disponibile, consultare il servizio di assistenza tecnica.

L'apparecchio deve essere sempre collegato a terra. Poiché l'involucro è costituito in metallo, una connessione di terra difettosa o mancante potrebbe essere pericolosa.

In caso di danneggiamenti al cavo di alimentazione, provvedere immediatamente alla sostituzione con un altro dello stesso tipo. Questa operazione deve essere effettuata dopo aver disconnesso l'alimentazione primaria.

Non posizionare oggetti sul cavo di alimentazione e verificare che questo non si trovi in una zona di passaggio. Il cavo non deve essere arrotolato o annodato.

Sostituire i fusibili sempre con altri dello stesso tipo.

Non usare l'apparato in prossimità di acqua o altri tipi di liquidi. Se nell'unità dovesse entrare del liquido, scollegare immediatamente il cavo di rete dalla presa a muro evitando di toccare le parti metalliche dell'apparecchiatura e rivolgersi al personale tecnico per un controllo prima del riutilizzo.

Non appoggiare recipienti contenenti liquidi di qualsivoglia natura sopra l'apparato. Anche quando questo è spento.

Tenete l'apparecchio lontano da fonti di calore come la luce solare, cucine, radiatori, etc...

Scollegare sempre il cavo di alimentazione dalla presa durante i temporali.

Spegnere e scollegare sempre l'alimentazione prima di effettuare la pulizia esterna dell'apparato: questa operazione deve essere effettuata utilizzando un panno asciutto e morbido. Non usare mai solventi o detersivi a base di alcool.

Se l'amplificatore viene trasportato da un ambiente freddo ad un altro caldo, si potrebbe formare condensa al suo interno, causando possibili malfunzionamenti. Se ciò si dovesse verificare, si prega di attendere almeno un'ora prima dell'uso in modo da permettergli di raggiungere la temperatura ambiente gradualmente.

In caso di lunghi periodi di inutilizzo, staccare la spina dalla presa di rete.

ISTRUZIONI PER LA MESSA FUORI SERVIZIO

Rivolgersi a personale specializzato.

Seguire le prescrizioni della corrente legislazione in materia di riciclaggio e smaltimento dei rifiuti.

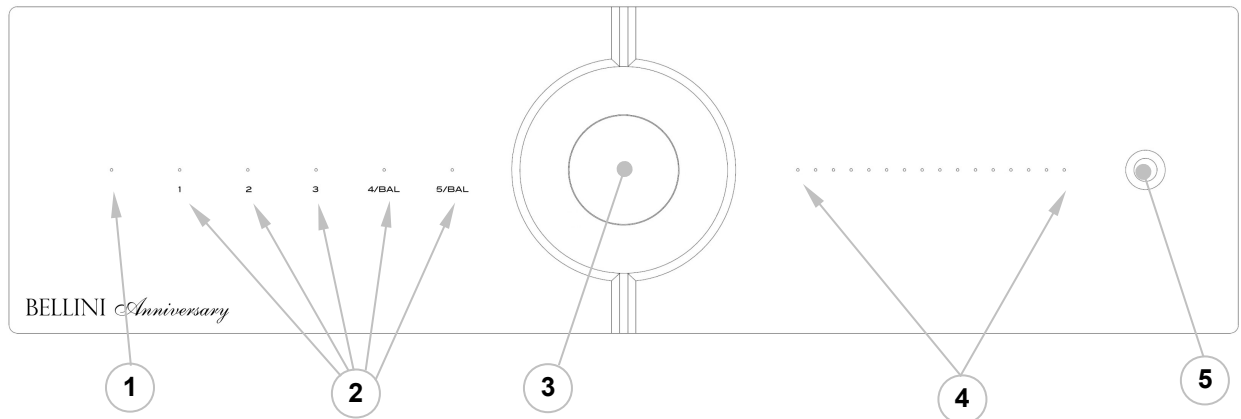

Descrizione del pannello frontale

1 Led di standby (il LED rosso acceso indica apparecchio in standby, il LED spento indica apparecchio in funzione)

2 I cinque LED indicano l'ingresso attivo

3 Pulsante ON/OFF (una breve pressione accende l'apparecchio mentre una pressione di almeno 5 secondi lo spegne), Controllo del volume rotativo, selezione dell'ingresso (premendo per 3 secondi la manopola si ciclanò gli ingressi, il cambiamento avviene al rilascio)

4 Indicatori del livello di volume.

5 Ricevitore IR.

Note:

- Quando si sta configurando un qualche parametro dell'apparecchio i led e la manopola vengono utilizzati in modo differente. Consultare la sezione relativa alle procedure per ulteriori dettagli.
- Nel caso si usi l'apparecchio vicino a certi sistemi di illuminazione o a certi sistemi televisivi è noto che possono sussistere malfunzionamenti della trasmissione infrarossa.

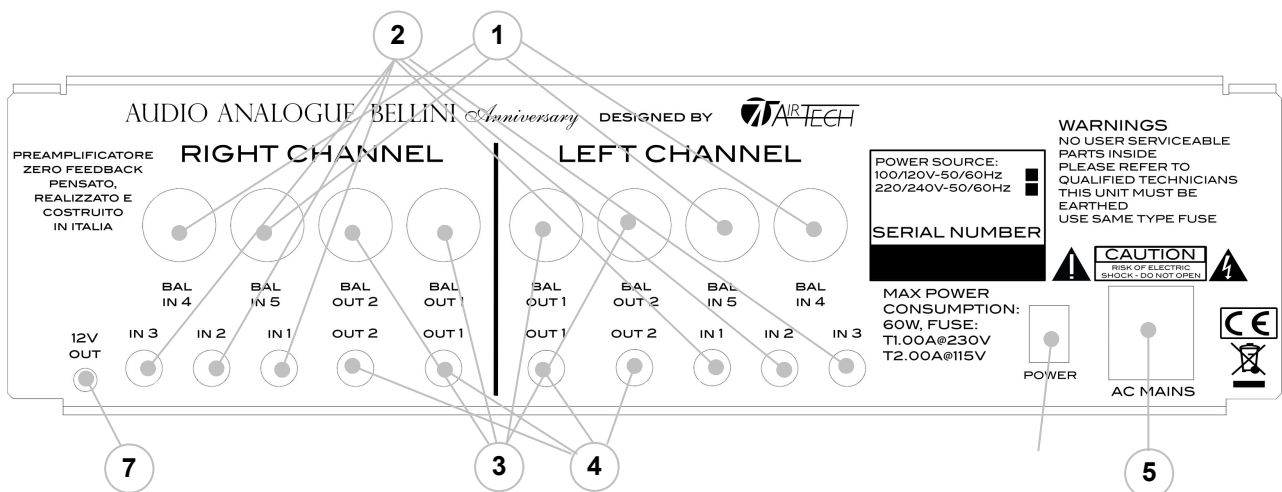

Descrizione del pannello posteriore

1 Ingressi Bilanciati (Vedere oltre: Note sugli ingressi bilanciati).

2 Ingressi RCA

3 Uscite Bilanciate (Vedere oltre: Note sulle uscite bilanciate).

4 Uscite RCA

5 Presa IEC e fusibili. Collegare qui il cavo di alimentazione fornito insieme all'apparecchio.

Se necessario rimpiazzare con fusibili dello stesso tipo e valore (vedi pannello posteriore)

6 Interruttore principale.

7 Uscita per l'accensione dell'amplificatore Donizetti (vedi note sull'uscita trigger)

Descrizione del telecomando

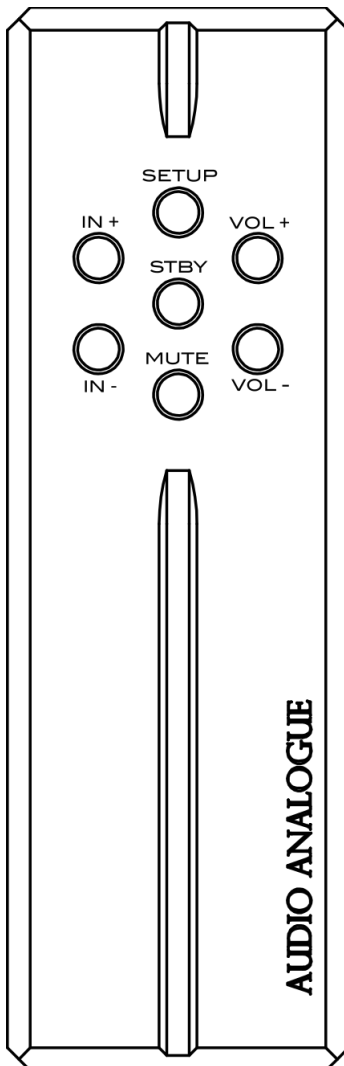

- **STBY** : Accende e spegne l'amplificatore
- **SETUP** : usato per le funzioni speciali. (vedi oltre)
- **MUTE** : attiva/disattiva la funzione di silenziamento
- **IN+** : cambia la sorgente (incrementa il canale)
- **IN-** : cambia la sorgente (decrementa il canale)
- **VOL+** : alza il volume
- **VOL-** : abbassa il volume

Nota: Sostituire le batterie al telecomando nel caso in cui si verificano malfunzionamenti o mancata ricezione dei comandi. Descrizione del telecomando

Apertura e ispezione dell'imballo

Aprire la scatola di cartone con cautela per non danneggiare il contenuto. L'imballo deve contenere:

- Un BELLINI Anniversary preamplifier
- Un telecomando RC10000
- Un cavo di alimentazione
- 1 cavo trigger
- Due batterie AAA(già inserite nel telecomando)
- Questo manuale e certificato di garanzia

Se qualcuno degli oggetti sopra elencati dovesse mancare, contattate il Vostro rivenditore Audio Analogue di fiducia. Dopo avere estratto le parti di minori dimensioni, estrarre con cautela l'apparecchio dall'imballo. Separare l'imballo dalle imbottiture antiurto in schiuma espansa.

Scelta del luogo dove collocare il BELLINI Anniversary preamplifier

Il BELLINI Anniversary preamplifier è un apparecchio che può generare calore. Per questo motivo è consigliabile posizionarlo dove sia garantita una corretta circolazione d'aria. In particolare, è opportuno garantire uno spazio sufficiente attorno e sopra l'apparecchio (almeno 30cm), ed evitare posizionamenti vicino a fonti di calore (termosifoni o stufe, amplificatori di potenza, televisori).

Collegamento del BELLINI Anniversary preamplifier

Prima di collegare il BELLINI Anniversary preamplifier alle sorgenti, verificare che tutti gli apparecchi siano scollegati dalla rete elettrica. Per prima cosa, collegare le uscite delle sorgenti audio agli ingressi del BELLINI Anniversary preamplifier che si desiderano utilizzare. Utilizzare solo cavi della migliore qualità. Quindi, collegare le uscite del BELLINI Anniversary preamplifier all'amplificatore.

Infine, inserire il cavo di alimentazione fornito in dotazione al BELLINI Anniversary preamplifier nella apposita vaschetta. La spina del cavo di alimentazione andrà poi collegata ad una presa di rete, assicurandosi prima che il pulsante di accensione dell'apparecchio sia nella posizione di "spento".

Note sulla connessione della fase di rete corretta

Il pin di fase è posizionato a sinistra come mostrato nella figura sotto. Il cavo di alimentazione in dotazione ha il pin di fase indicato sulla spina per il collegamento alla rete elettrica, accertarsi di trovare la posizione corretta utilizzando un cacciavite rivelatore di fase e se si sostituisce il cavo di alimentazione, assicurarsi di rispettare la giusta connessione di fase.

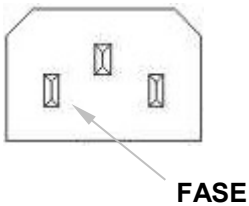

Accensione del BELLINI Anniversary preamplifier

Prima di tutto mettere l'interruttore posteriore su ON. Il LED di standby sul pannello frontale deve accendersi rosso. Premere brevemente la manopola centrale oppure il tasto "STBY" sul telecomando, l'apparecchio inizierà la procedura di accensione e si vedranno i 4 led posti dietro la manopola si illumineranno per 4 secondi e subito dopo si accenderà il led corrispondente all'ingresso selezionato. Qualora ciò non dovesse accadere, consultare la sezione dedicata alla risoluzione dei problemi. Nota: è buona abitudine accendere il preamplificatore prima di accendere il finale e, viceversa, spegnerlo dopo aver spento il finale. Se si usa il finale Donizetti col suo cavo trigger questa sequenza avverrà automaticamente. Il segnale di trigger è proprietario quindi l'uscita trigger del Bellini Anniversary non deve essere collegato nient'altro che non sia l'ingresso trigger dell'amplificatore finale Donizetti Anniversary.

Note sugli ingressi bilanciati

Gli ingressi bilanciati del BELLINI Anniversary accettano segnali conformi alla piedinatura standard dei connettori XLR riportata nella figura sotto. Per evitare il crearsi di loop di massa tra il preamplificatore e la sorgente (che danno luogo a problemi di ronzio) si consiglia di usare sempre cavi bilanciati "veri". Cioè cavi nei quali il piedino della massa di segnale è separato dallo schermo del cavo e lo schermo del cavo sia correttamente collegato al connettore del cavo.

Caratteristiche elettriche: La massima tensione differenziale accettata dall'ingresso bilanciato del BELLINI Anniversary è di $7V_{rms}$.

Femmina

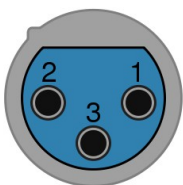

XLR

Pin	Function / Funzione
1	Ground / <i>Ground</i>
2	"Positive" (in Phase) polarity terminal / <i>Terminale Polarità "Positiva" (in fase)</i>
3	"Negative" (contro phase) terminal / <i>Terminale "negativo" (in controfase)</i>

Note sugli ingressi RCA

Gli ingressi RCA, sono tutti ingressi stereo standard.

Caratteristiche elettriche: La massima tensione di ingresso è di $7 V_{rms}$. L'impedenza di ingresso è $47 K\Omega$.

Note sulle uscite bilanciate

Le uscite bilanciate del BELLINI Anniversary accettano connettori conformi alla piedinatura standard dei connettori XLR riportata nella figura sotto. Per evitare il crearsi di loop di massa tra il preamplificatore e l'amplificatore di potenza (che danno luogo a problemi di ronzio) si consiglia di usare sempre cavi bilanciati "veri". Cioè cavi nei quali il piedino della massa di segnale è separato dallo schermo del cavo e lo schermo del cavo sia correttamente collegato al connettore del cavo.



Pin	Function / Funzione
1	Ground
2	Terminale Polarità "Positiva" (in fase)
3	Terminale "negativo" (in controfase)

Consigli sull'utilizzo del BELLINI Anniversary preamplifier

E' consigliabile spegnere l'apparecchio quando non lo si usa e scollegare la spina del cavo di alimentazione di rete quando non viene utilizzato per lunghi periodi di tempo e comunque in occasione di temporali e tempeste elettriche. Evitare di usare oggetti di metallo di piccole dimensioni vicino all'apparecchio perché potrebbero cadere all'interno. Evitare di tenere l'apparecchio acceso se non lo si usa.

Regolazione del volume e silenziamento (mute)

La manopola del volume sul pannello frontale e i pulsanti di controllo del volume sul telecomando agiscono sul livello generale di ascolto. Ciò significa che il volume di entrambi i canali viene modificato dello stesso valore.

Il pulsante di mute sul telecomando permette il silenziamento totale dei due canali. Questa funzione è utile qualora sia improvvisamente necessario abbassare il volume di ascolto, per esempio per rispondere al telefono o per parlare con qualcuno o ancora quando si desidera cambiare il CD nel lettore. Quando l'apparecchio è in mute, i led del volume cominceranno a lampeggiare per visualizzare lo stato in cui si trova l'apparecchio. Anche mentre l'apparecchio è in mute, sarà possibile selezionare un ingresso diverso e cambiare la regolazione del volume. Una volta disattivato il mute, l'apparecchio tornerà all'ultimo livello di volume settato.

Selezione dell'ingresso per l'ascolto

La selezione dell'ingresso audio desiderato per l'ascolto avviene mediante i pulsanti di controllo dell'ingresso del telecomando. Con il telecomando è possibile scorrere gli ingressi verso l'alto o verso il basso semplicemente premendo i tasti IN+ ed IN- sul telecomando.

Settaggio della configurazione

In questa sezione verranno descritte le varie procedure per impostare le funzioni che caratterizzano il BELLINI Anniversary.

Si può accedere alle funzioni solo attraverso il telecomando utilizzando il tasto "SET" (una singola pressione del tasto SET per andare alla configurazione successiva).

Quando l'apparecchio entra in modalità di configurazione i **LED degli ingressi** indicheranno la funzione impostata secondo la seguente numerazione:

1. Selezione della luminosità dei Led
2. Selezione Scala Volume
3. Regolazione del Bilanciamento
4. Settaggio direct mode

Per andare a cambiare il settaggio di ogni configurazione si dovrà andare ad operare con i tasti del telecomando VOL+ e VOL-, che andranno ad attivare i led della barra del volume corrispondenti al settaggio desiderato.

Tutti i settaggi vengono memorizzati nel controllore così da essere richiamati ad ogni accensione.

Per tornare al normale funzionamento, continuare a premere il tasto SET fin quando l'amplificatore non esce dalla modalità di configurazione e torna al normale stato di funzionamento.

Regolazione Luminosità Led(led ingressi n°1)

In questa modalità solo il LED dell'ingresso 1 sarà più luminoso. I primi tre LED del volume indicheranno quale delle tre luminosità possibili è impostata. La regolazione della luminosità viene applicata sia ai led del volume che a quelli di selezione dell'ingresso. Le tre opzioni sono:

1. Led volume 1 - Dark Mode (nessun led acceso)
2. Led volume 2 - luminosità MID (luminosità media, settaggio di fabbrica)
3. Led volume 3 - luminosità MAX (luminosità massima)

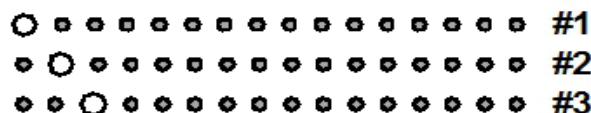

In modalità "Dark" i led restano spenti finché non viene inviato un qualche comando all'amplificatore, sia attraverso il telecomando che i controlli sul frontale. Quando il comando arriva, i led si accendono per circa un secondo mostrando lo stato dell'apparecchio. Per modificare l'intensità luminosa premere i tasti "VOL+" e "VOL-" da telecomando. Ogni pressione del tasto farà variare ciclicamente la modalità dei led, come rappresentato in figura.

Selezione Scala Volume(led ingressi n°2)

In questa modalità solo il LED dell'ingresso 2 sarà più luminoso. ed i LED di volume indicheranno la curva attualmente impostata. Ci sono quattro curve di volume:

1. Curva #1 – Questa curva è adatta per i diffusori con efficienza normale (fig. 1)(settaggio di fabbrica)
2. Curva #2 – Questa curva è adatta ai diffusori ad alta efficienza (fig. 2).
3. Curva #3 – Questa curva ottimizza l'ascolto a metà volume (fig. 3).
4. Curva #4 – Questa è una curva lineare –in-dB (fig. 4)

In fig. 5 sono rappresentati i LED di volume in funzione della curva scelta. La curva di default è la numero 1. Per modificare questa impostazione premeri i tasti "VOL+" e "VOL-" del telecomando.

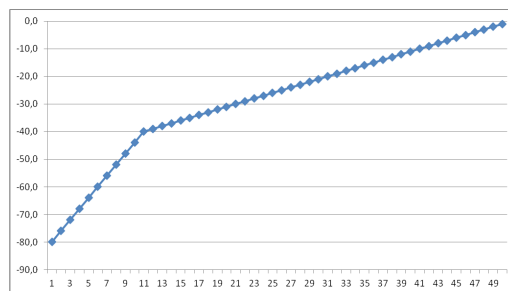

fig. 1

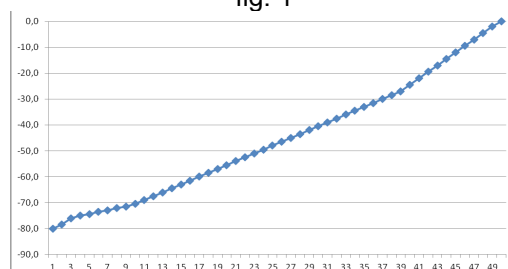

fig. 2

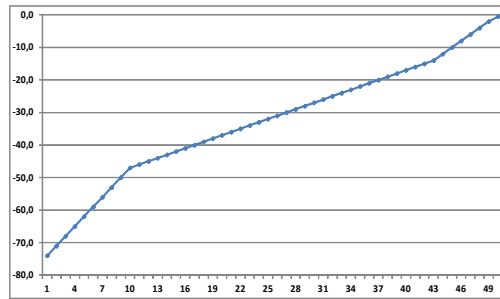

fig. 3

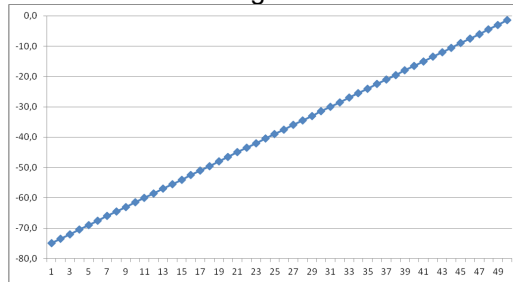

fig. 4

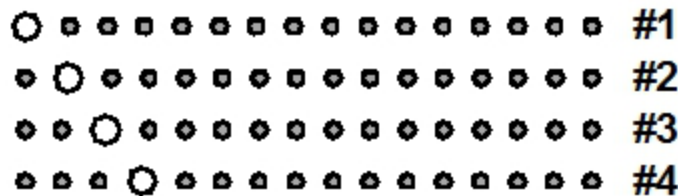
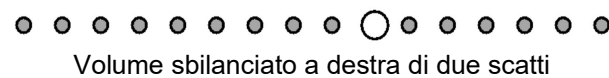
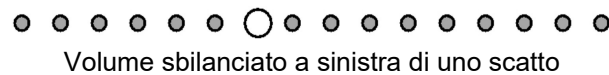

fig. 5

Regolazione del BALANCE(led ingressi n°3)

In questa modalità solo il LED dell'ingresso 3 sarà più luminoso. Questa funzione permette di regolare il bilanciamento fra i due canali. In questa modalità sarà acceso solo il LED dell'ingresso numero 3 mentre la barra dei LED di volume indicherà l'impostazione di bilanciamento corrente. Per cambiare il bilanciamento basta premere i tasti "VOL+" o "VOL-". Di seguito sono mostrati tre esempi.



Settaggio DIRECT mode(led ingressi n°4)

In questa modalità solo il LED dell'ingresso 4 sarà più luminoso. L'unico ingresso che può funzionare in DIRECT mode è il 3 ed una volta attivato la barra dei LED di volume sono accesi alternativamente. Una volta entrati nel set-up e selezionato il led degli ingressi 4, il DIRECT mode può essere attivato o disattivato spostando i primi due led del volume tramite i tasti VOL+ e VOL- del telecomando. La visualizzazione dello stato è la seguente:

DIRECT mode disattivato(default):



DIRECT mode attivato(funziona come un amplificatore finale):



IMPORTANTE = Quando il preamplificatore è in modalità DIRECT il volume è al massimo. FATE ATTENZIONE!

Informazioni tecniche

Per ricevere informazioni tecniche dettagliate visitate il sito www.audioanalogue.com.

Specifiche Tecniche

Parametro	Condizioni di misura	Valore
Numero di canali:	-	2
Impedenza di ingresso	-	47 kΩ
Guadagno	Uscita sbilanciata	5 dB
Guadagno	Uscita bilanciata	11 dB
Risposta in frequenza	Frequenza per la quale si hanno 0.5dB di attenuazione	200 KHz
Rumore sull'uscita sbilanciata	Banda 0 Hz – 8kHz Pesato A	≈24 uV ≈9μV
Rumore sull'uscita bilanciata	Banda 0 Hz – 8kHz Pesato A	≈37 uV ≈14μV
Rapporto S/N	0 dB di attenuazione, pesato A, riferito a 2V _{rms}	≈103 dB bilanciato ≈107 dB sbilanciato
Consumo in stand-by:	230VAC	0.7W

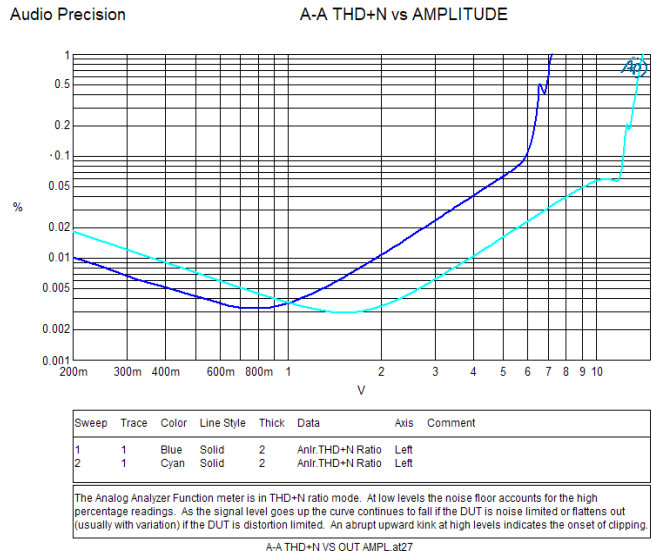

Distorsione rispetto all'ampiezza di uscita ad 1 kHz e con un carico di 100 kOhm (celeste) e 600 Ohm (blu)

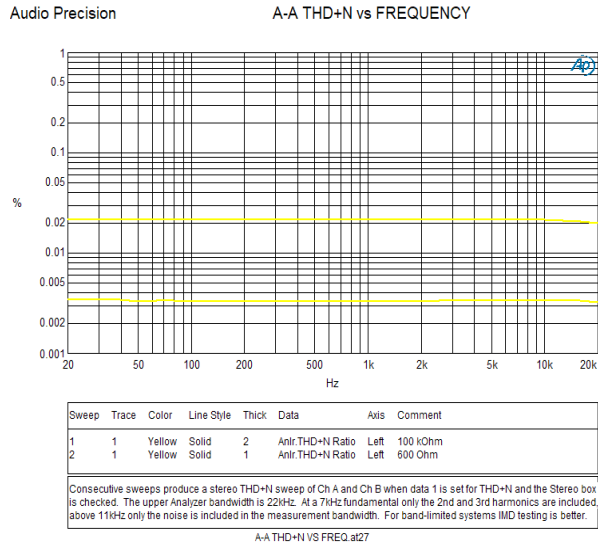

Distorsione rispetto alla frequenza a $2V_{RMS}$ e con un carico di 100 kOhm (0,003%) e 600 Ohm (0,02%)

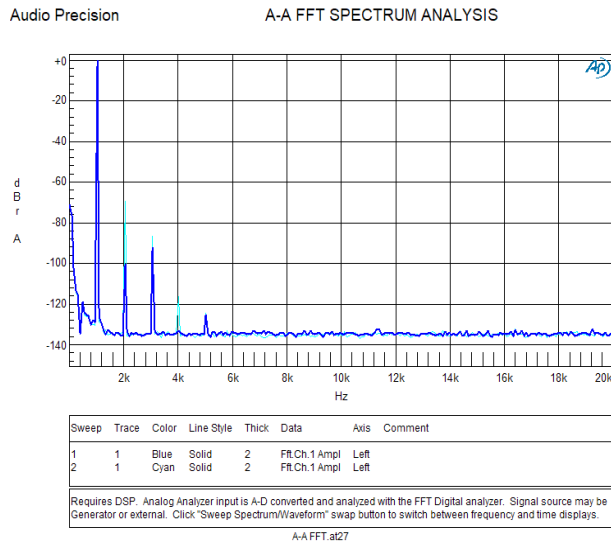

FFT ad $1V_{RMS}$ con un carico di 100 kOhm (blu) e di 600 Ohm (celeste)

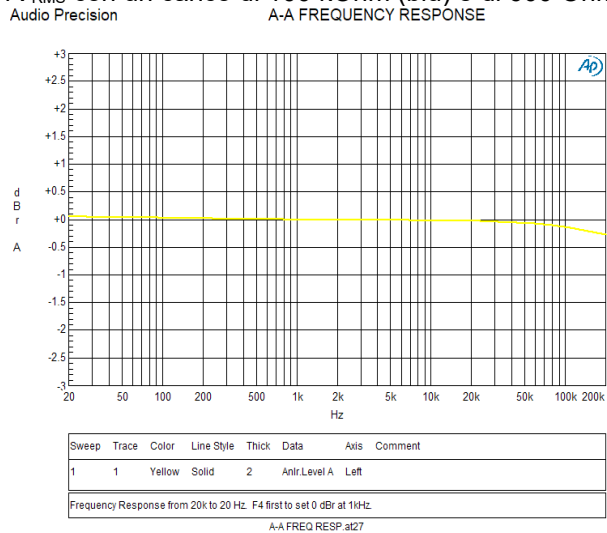

Risposta in frequenza ad $1 V_{RMS}$

RICERCA GUASTI

Sintomo	Causa	Rimedio
Nessun led acceso Nessun suono	Cavo di alimentazione non inserito correttamente	Controllare che il cavo di alimentazione di rete sia ben inserito nel preamplificatore e nella presa di rete
	Fusibili bruciati	Controllare i fusibili nel portafusibili (dopo aver staccato il cavo di alimentazione dalla presa di rete) sotto la presa IEC ed eventualmente sostituire con altri dello stesso tipo
Led di un ingresso acceso Nessun suono	Volume regolato al minimo	Alzare il volume
	Cavi di segnale tra sorgente e preamplificatore non connessi correttamente oppure difettosi	Controllare lo stato dei cavi e/o la corretta connessione
	Sorgente spenta o non selezionata correttamente	Controllare che la sorgente sia accesa e attiva, e che sia selezionata correttamente con il selettore degli ingressi
Il telecomando non funziona	Batterie scariche o mancanti	Inserire o sostituire le batterie (2 ministilo tipo 'AAA')
	Eccessiva distanza dal pannello frontale dell'apparecchio o angolo non corretto	Avvicinarsi di più all'apparecchio o cambiare angolo
Se i rimedi suggeriti non dovessero funzionare oppure il problema non è riportato nella lista, contattate il vostro rivenditore Audio Analogue		

**A. INFORMAZIONI SULLO SMALTIMENTO PER GLI UTENTI (PRIVATI)****1 Nell'Unione europea**

Attenzione: Per smaltire il presente dispositivo, non utilizzare il normale bidone della spazzatura!

Le apparecchiature elettriche ed elettroniche usate devono essere gestite a parte in conformità alla legislazione che richiede il trattamento, il recupero e il riciclaggio adeguato dei suddetti prodotti.

In seguito alle disposizioni attuate dagli Stati membri, i privati residenti nella UE possono conferire gratuitamente le apparecchiature elettriche ed elettroniche usate a centri di raccolta designati*.

In alcuni paesi*, anche il rivenditore locale può ritirare gratuitamente il vecchio prodotto se l'utente acquista un altro nuovo di tipologia simile.

*) Per maggiori informazioni di prega di contattare l'autorità locale competente.

Se le apparecchiature elettriche o elettroniche usate hanno batterie o accumulatori, l'utente dovrà smaltirli a parte preventivamente in conformità alle disposizioni locali.

Lo smaltimento corretto del presente prodotto contribuirà a garantire che i rifiuti siano sottoposti al trattamento, al recupero e al riciclaggio necessari prevenendone il potenziale impatto negativo sull'ambiente e sulla salute umana, che potrebbe derivare da un'inadeguata gestione dei rifiuti.

2 In paesi che non fanno parte dell'UE

Se si desidera eliminare il presente prodotto, contattare le autorità locali e informarsi sul metodo di smaltimento corretto.

Per la Svizzera: Le apparecchiature elettriche o elettroniche possono essere restituite gratuitamente al rivenditore, anche se non si acquista un prodotto nuovo. Altri centri di raccolta sono elencati sulla homepage www.swiso.ch o di www.sens.ch.

B. INFORMAZIONI SULLO SMALTIMENTO PER GLI UTENTI COMMERCIALI**1. Nell'Unione Europea**

Se il prodotto è impiegato a scopi commerciali. Procedere come segue per eliminarlo.

Contattare il proprio rivenditore Audio Analogue che fornirà informazioni circa il ritiro del prodotto. Potrebbero essere addebitate le spese di ritiro e riciclaggio. Prodotti piccoli e quantitativi ridotti potranno essere ritirati anche dai centri di raccolta locali.

Per la Spagna: Contattare il sistema di raccolta ufficiale o l'ente locale preposto al ritiro dei prodotti usati. **In paesi che non fanno parte dell'UE**

Se si desidera eliminare il presente prodotto, contattare le autorità locali e informarsi sul metodo di smaltimento corretto.

ENGLISH

Dear Audiophile,

Congratulations and thank you for choosing the BELLINI Anniversary preamplifier.

Audio Analogue is proud to introduce you the new born. It has been designed by the Airtech R&D and uses proprietary Airtech technologies.

Features

- Inductive power supply to reduce any AC disturb to the line stage
- No global feedback connection from the input to the output
- Fully differential circuit design
- Digital volume control doesn't make use of operational amplifiers
- Relay input selector circuits to minimize non linearities
- Military grade oversized "through hole" resistors to minimize thermal induced distortion
- Audio Grade capacitors
- Native differential input
- 3 Stereo RCA Inputs
- 2 Stereo Balanced Inputs
- 2 Stereo RCA outputs
- 2 Stereo XLR outputs
- Microcontroller based equipment management.
- Airtech internal wiring and power cord
- High-quality gold plated connectors

INTRODUCTION

AF GROUP SRL, owner and manufacturer of AUDIO ANALOGUE brand does not take any responsibility in the following cases:

Whenever the operational procedures related to the use and the maintenance of the equipment as described in this manual are not respected.

Whenever damage to the equipment occurs because of repairs and modifications made from non-authorized staff or because of normal deterioration of the system.

No part of this manual can be reproduced by any means, transmitted or copied for private or public use without private authorization from AF Group S.R.L.

The information contained in this manual is related to the data kept by AF Group S.R.L at the time of publication; AF Group S.R.L has the right to make changes to this document without prior notice.

The equipment has been projected and manufactured according to the Regulations of the Community 89/336/CEE and is marked CE.

This equipment cannot be used for different purposes other than those for which it has been manufactured.

AF Group S.R.L does not take any responsibility for accidents or damage due to improper use of the equipment.

WARNING

Please respect the safety standards contained in this manual before starting to operate the equipment.

Do not open the equipment. No further interventions than those described in this manual should be made.

For technical assistance, please consult a qualified technician or an AUDIO ANALOGUE dealer.

Not respecting the instructions contained in this manual will invalidate the terms and conditions of the guarantee.

NECESSARY PRECAUTIONS FOR SAFETY AND MAINTENANCE

ATTENTION: before starting any operation, using or maintaining the equipment, it is strictly necessary to understand the following manual.

To avoid any accidents or hazards it is necessary to follow the following regulations.

Activate the equipment only prior to checking that the installation has been done properly, and conforms to the instructions contained in this manual.

Avoid installing the equipment in places subjected to extremely high temperatures or humidity.

Check that the labels containing information about safety are always visible and in good condition.

Ensure not to obstruct ventilation and to avoid excessive overheating. The equipment should be kept to a minimal distance of 15 cm from any object and not to be placed on carpet or other soft surfaces. Also installation close to radiators or in closed spaces without ventilation should be avoided.

Do not switch on the equipment until it has been correctly and completely installed.

Only supply the equipment with the kind of the electric supply as stated on the appropriate label. If in doubt about the kind of supply available, please consult an expert technician for technical assistance.

The equipment needs to be wired to an earth terminal. The external case is made of metal; a defective connection with the earth may be dangerous.

In case damage occurs to the supply cable, it should be replaced immediately with the same kind of cable.

This operation should be only made prior to disconnecting the main supply.

Do not place objects on the supply cable and check that this is not positioned lying across a walk way. The cable should not be knotted or curly.

Always replace the fuses with others of the same type.

Do not use the equipment close to water or other liquids. If liquid enters the equipment, the plug should be disconnected from the socket avoiding any contact with the metal parts. Competent technical staff should be asked to check the equipment before operating it again.

Do not place receptacles containing liquid on the equipment, even when it is switched off.

Keep the equipment far from sources of heat such as solar light, kitchens, radiators etc...

Always unplug the supply cable during rainy weather.

Always switch off and unplug the supply cable before cleaning the equipment externally: this operation should be made using a dry and soft cloth. Never use alcohol based cleaning material.

If the amplifier was carried from an extremely cold environment to and extremely hot one, it could create internal condensation, causing possible malfunction.

If this occurs, please wait for at least an hour before using it again, to allow it to gradually reach room temperature.

When not used for long periods, please unplug the equipment.

INSTRUCTIONS TO PUT IT OUT OF SERVICE

Consult qualified staff

Follow the regulations of the current legislation regarding recycling and waste disposal.

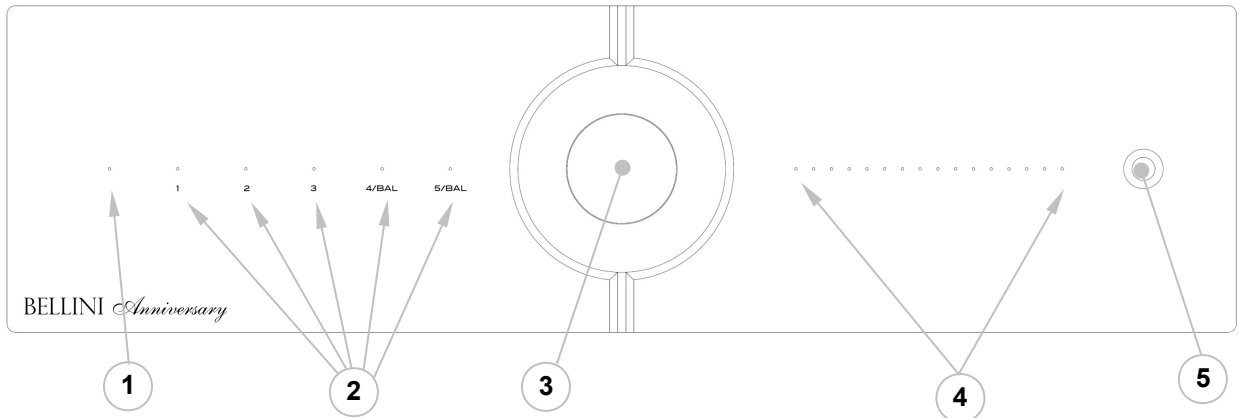

Front panel

- 1 Standby LED (Red light indicates standby, off when the preamplifier is working).
- 2 Active input indicator.
- 3 ON/OFF (short push to power ON, 5 seconds push to power OFF), Volume Control (rotate) and input selection (3 seconds push to change, change is at the button release)
- 4 Volume level indicator
- 5 IR receiver.

Notes:

- When a procedure to configure the unit is performed the knob and the leds are used in different ways, please see the relevant paragraph for more details.
- In case the equipment is close to certain television sets or lighting systems, is known that malfunction can arise from such systems to the IR transmission.

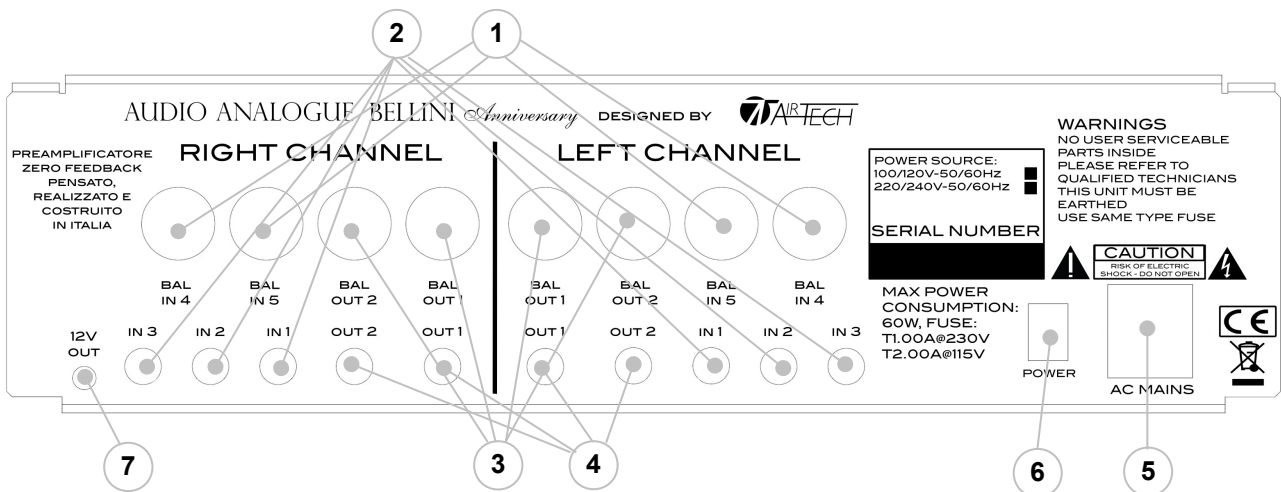

Back panel

- 1 Balanced Inputs (See Note on Balanced Input).
- 2 RCA inputs
- 3 Balanced Outputs(See Note on Balanced Output)
- 4 RCA outputs
- 5 IEC standard power inlet and fuses. Connect here the provided power cord. If necessary, replace the fuses with others of the same kind and value (see back panel for details).
- 6 Main power switch.
- 7 Trigger Output to power on Donizetti Power Amplifier(check notes on trigger output)

Remote controller description

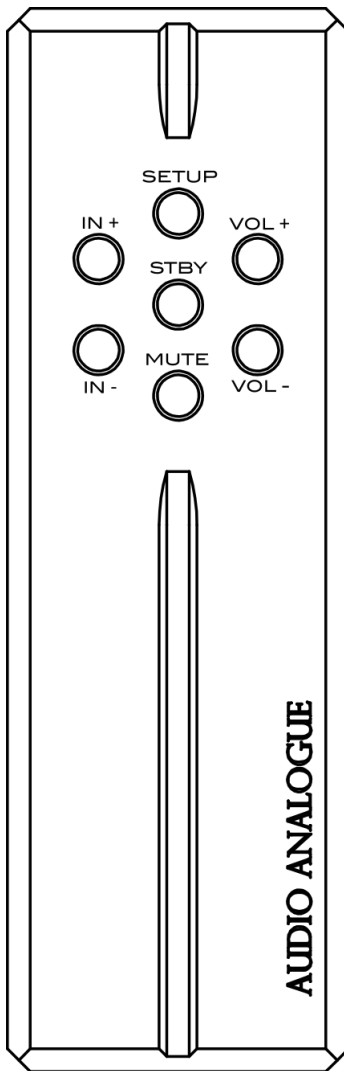

- **STBY** : Turn ON and OFF the preamplifier
- **SETUP** : used for special functions, see further
- **MUTE** : activates/de-activates the mute function
- **IN+** : changes the selected source (increase)
- **IN-** : changes the selected source (decrease)
- **VOL+** : increases the volume of the unit
- **VOL-** : decreases the volume of the unit

Note: Please replace the remote control batteries in case the commands are not correctly received.

Unpacking and checking BELLINI Anniversary preamplifier package

Carefully open the package to avoid damaging the content. The package should contain:

- 1 BELLINI Anniversary preamplifier
- 1 remote controller RC10000
- 1 power cord
- 1 trigger cable
- 2 AAA batteries(already included in the remote control)
- 1 instruction manual and warranty card

If one of the items listed above is missing, please contact your Audio Analogue retailer. After extracting the smaller items from the package, pull out the unit carefully. Separate the package from the anti-shock expanded-foam protection.

Where to place the BELLINI Anniversary preamplifier

The BELLINI Anniversary preamplifier is a complex unit that may generate heat. Please locate the unit in a well-ventilated place. In particular, **leave at least 30 cm around and above the unit and avoid placing it close to heat sources (radiators, heaters, preamplifiers, television sets).**

Plugging in and connecting the BELLINI Anniversary preamplifier

Before connecting the BELLINI Anniversary preamplifier to a sound source, please be sure that they're both unplugged from wall outlets. First of all, connect the source's outputs to the BELLINI Anniversary preamplifier inputs you want to use. Please use only high-quality cables. When this is done, connect the BELLINI Anniversary preamplifier outputs power amplifier. At last, after checking that the power button is in the OFF position, plug the power cord into the BELLINI Anniversary preamplifier inlet and into the wall outlet.

Notes on correct connection of the phase

Phase pin is in the left position as shown in below image. Supplied power cord has phase pin indicated on the plug to connect to the power network, make sure to find the right position using a phase detector screwdriver and if you replace the power cord, make sure to respect the right phase connection.

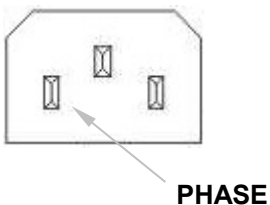

Powering up the BELLINI Anniversary preamplifier

First of all put the switch on the rear to ON. The standby LED on the front must turn red. Push the central knob briefly or press the "STBY" button on the remote control. The BELLINI Anniversary will begin the start sequence and you will see the four leds behind the knob start switching-on for 4 seconds and after that the led corresponding to the selected input will be ON. If after pushing the button nothing happens, please refer to the troubleshooting section of the present manual. Note: it's good practice to turn on the preamplifier before the power amplifier and to shut it off after the power amplifier. Using the Donizetti power amplifier connected with its trigger cable make this sequence automatic. The trigger signal is proprietary so the Bellini Anniversary trigger output must be connected only to the Donizetti Anniversary power amp trigger input.

Notes on balanced inputs

The balanced inputs accept balanced signal according to the standard XLR pinout as reported in the picture below. To avoid creating ground loop between the preamplifier and the source (which can cause hum problems) use only "true" balanced cables having the ground pin separated from the shield and the cable shield properly connected to the cable connector.

Electrical specifications: The maximum signal voltage accepted by the BELLINI Anniversary balanced input is $7 V_{rms}$ differential signal.

Female

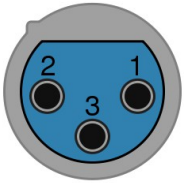

XLR

Pin	Function
1	Ground
2	"Positive" (in Phase) polarity terminal
3	"Negative" (contro phase) terminal

Notes on RCA inputs

The RCA inputs are all standard stereo inputs.

Electrical specifications: The maximum input voltage is $7 V_{rms}$. The input impedance is 47 KOhm.

Notes on balanced outputs

The balanced outputs accept connectors according to the standard XLR pinout as reported in the picture below. To avoid creating ground loop between the preamplifier and the preamplifier (which can cause hum problems) use only "true" balanced cables having the ground pin separated from the shield and the cable shield properly connected to the cable connector.



Pin	Function / Funzione
1	Ground
2	"Positive" (in Phase) polarity terminal
3	"Negative" (contro phase) terminal

Advice on using the BELLINI Anniversary preamplifier

It is preferable to turn the unit off when unused and to unplug it from the outlet when unused for long periods and during lightning and electrical storms. Avoid using small metallic objects around the unit because they could fall inside the unit. Avoid leaving the unit on if unused.

Volume settings and silencing (mute)

The volume knob on the front panel and the volume control buttons on the remote change the general sound level. It means that the volume of the two channels is altered identically.

The mute button on the remote controller allows you to set the audio level to zero. This function is useful any time you have to suddenly turn down the volume, such as when you have a phone call, when you are talking or when you are changing the CD in the player. When the preamplifier is in mute mode, the volume leds will

start to blink to show the preamplifier status. While the preamplifier is in mute mode, it will be possible to select a different input and change the volume regulation. Once the mute will be deactivated, the preamplifier will get back to the last volume regulation settled.

Input selection

It is possible to select the desired audio input by pressing the input control buttons on the remote controller. From the remote control you can go up and down simply pressing the IN+ or IN- respectively.

Configuration setting

In this section the procedures to set the different BELLINI Anniversary functions are described. The functions are accessed by pressing the remote "SET" button (one single push on SET button to move to the next configuration)

When the preamplifier is in "SET MODE" the inputs LEDs will show the function number:

1. Led brightness setting
2. Volume Scale selection
3. Balance
4. Direct mode set-up

To change the set-up of any configuration, you will have to operate with the VOL+ and VOL- keys of the remote control that will activate the volume bar leds corresponding to the desired setting.

The settings are all stored in the controller and are retrieved when the unit is turned on.

To return to normal operation, continue to press the SET key until the preamplifier exits the configuration mode and returns to its normal operating status.

Led brightness setting(inputs led nr.1)

In this mode only the LED of input 1 will be brighter. **The first three volume LEDs** will show the LED brightness currently set. Three different front led brightness level are available. The brightness setting is applied both to the volume leds and to the input leds. The three options are:

1. Volume Led 1 - Dark Mode (no led lighted)
2. Volume Led 2 - MID Brightness (medium brightness, default setting)
3. Volume Led 3 MAX Brightness (maximum brightness)

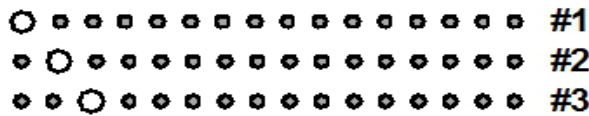

The default brightness is the MAX. While the unit is in "Dark mode" all the leds on the front panel are turned off until a command by the remote or by the front control is sent. Then the volume leds and the input led turns on for about a second showing the state of the unit. To modify the brightness push the "VOL+" "VOL-" button on the remote. When the wanted brightness has been chosen press the "SET" button to go to the next function.

Volume scale selection(input led nr.2)

In this mode only the LED of input 2 will be brighter and the volume LEDs will show the volume scale currently set. Four different volume scales are available. The four curves are:

1. Volume Scale #1 – This setting is thought for general loudspeaker (fig. 1)(default)
2. Volume Scale #2 – This setting is thought for hi efficiency loudspeaker (fig. 2)
3. Volume Scale #3 – This setting is thought to optimize loudspeaker at mid volume (fig. 3)
4. Volume Scale #4 – This setting is a linear-in-dB scale (fig. 4)

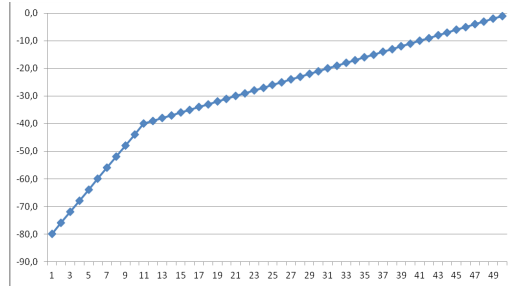

fig. 1

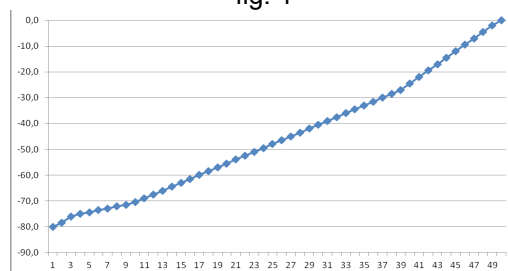

fig. 2

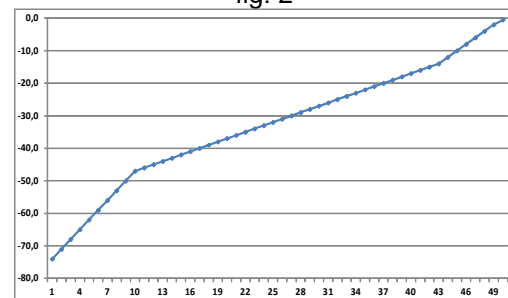

fig. 3

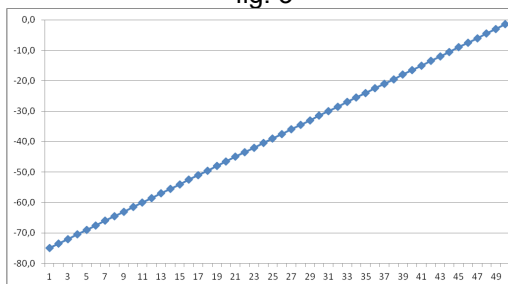

fig. 4

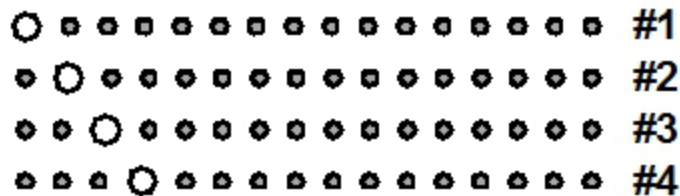
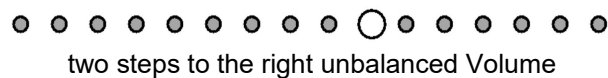
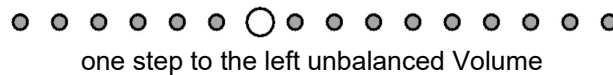

fig. 5

In fig. 5 the volume LEDs for each setting is shown. The default scale is the number 1. To modify the volume scale push the "VOL+" "VOL-" keys on the remote.

BALANCE setting(inputs led nr.3)

In this mode only the LED of input 3 will be brighter. This function permits to balance the two channels. In this mode the input LED number three will be ON and the volume LEDs will show the balance currently set. To change the balance simply press "VOL+" or "VOL-" The Volume LEDs will display the current settings of the balance according to the figure below (three examples).



DIRECT mode set-up(inputs led nr.3)

In this mode only the LED of input 4 will be brighter. Only input 3 can be used in DIRECT mode and once activated the volume bar will have the leds alternatively ON. Once entered the set-up and selected the input's led nr.4, DIRECT mode can be activated moving the first two leds of volume's bar using the VOL+ and VOL- keys on the remote control. It will be shown as follows:

DIRECT mode not active(default):



DIRECT mode active(working as a power amp):



IMPORTANT= When the preamplifier is in DIRECT mode the volume is at the maximum. **BE CAREFUL!**

Technical information

To have detailed technical information please visit the website: www.audioanalogue.com.

Technical Data

Parameter	Measurement conditions	Value
Channels:	-	2
Input impedance	-	47 kΩ
Gain	unbalanced output	5 dB
Gain	balanced output	11 dB
Frequency Response	Attenuation 0dB, -0.5dB band	200 KHz
Output Noise	Band limits 0Hz-80kHz	≈24 uV
Unbalanced output:	A-weighted	≈9μV
Output Noise	Band limits 0Hz-80kHz	≈37 uV
balanced output:	A-weighted	≈14μV
Signal/noise ratio:	Attenuation: 0dB A weighted referred to 2V _{rms} Output	≈103 dB balanced ≈107 dB unbalanced
Standby power consumption:	230VAC	0.7W

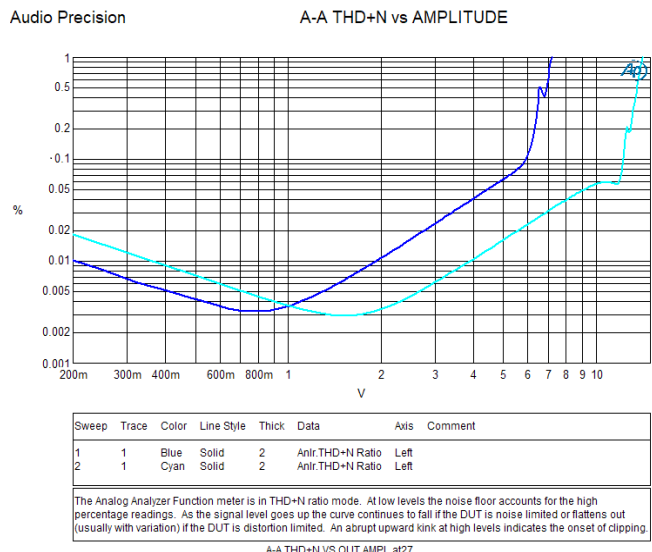

Distortion vs. Output Amplitude at 1 kHz, 100 kOhm Load (Cyan) and 600 Ohm (Blue)

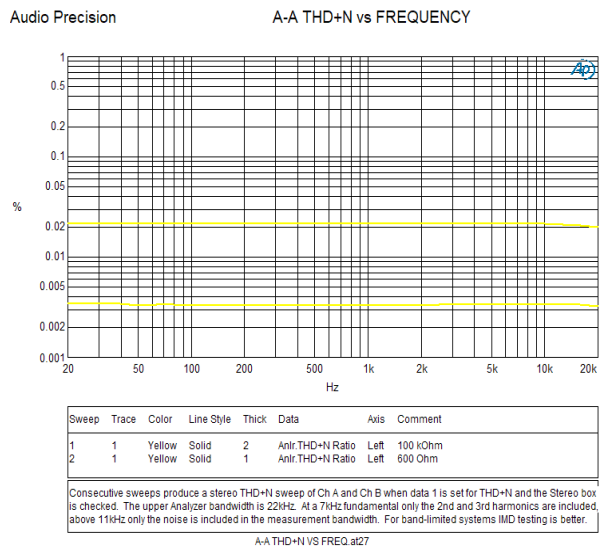

Distortion vs. Frequency at 2 V_{RMS}, 100 kOhm Load (0,003%) and 600 Ohm (0,02%)

Audio Precision A-A FFT SPECTRUM ANALYSIS

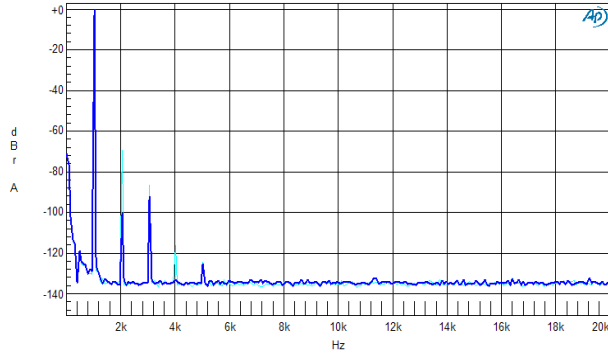

Sweep	Trace	Color	Line Style	Thick	Data	Axis	Comment
1	1	Blue	Solid	2	FR.Ch:1 Ampl	Left	
2	1	Cyan	Solid	2	FR.Ch:1 Ampl	Left	

Requires DSP. Analog Analyzer input is A-D converted and analyzed with the FFT Digital analyzer. Signal source may be Generator or external. Click "Sweep Spectrum/Waveform" swap button to switch between frequency and time displays.

A-A FFT.at27

FFT at 1V_{RMS}, 100 kOhm Load (Blue) and 600 Ohm (Cyan)
Audio Precision A-A FREQUENCY RESPONSE

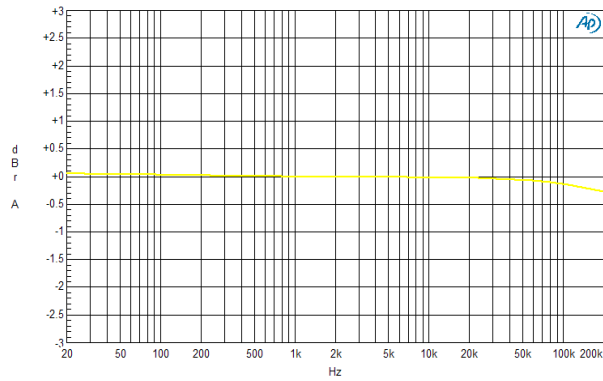

Sweep	Trace	Color	Line Style	Thick	Data	Axis	Comment
1	1	Yellow	Solid	2	Anlr.Level A	Left	

Frequency Response from 20k to 20 Hz. F4 first to set 0 dB at 1kHz.

A-A FREQ RESP.at27

Frequency response at 1V_{RMS}

TROUBLESHOOTING

Symptom	Cause	Remedy
No led on No sound	Power cord incorrectly plugged in	Make sure the power cord is correctly plugged into the wall outlet
	Burned-out fuses	Check fuses in the fuse holder under the IEC inlet (after unplugging the power cord from the wall outlet) and replace them with new ones of the same type
No sound	Low volume	Turn volume knob right
	Faulty or incorrectly plugged signal connectors between preamp. and the sources	Check cables and their connection
	Off or incorrectly selected source	Check if the source is on and active and if it is correctly selected using the in selector
Remote controller doesn't work	No battery/ worn-out battery	Place/replace battery (2 'AAA' batteries)
	You're standing too far or on an exceeding angle from the front panel	Get closer to the unit or reduce angle
If the suggested remedies do not work or the problem is not shown in the list above, please contact your local Audio Analogue retailer.		



Attention: Your product is marked with this symbol. It means that used electrical and electronic products should not be mixed with general household waste. There is a collection system for these products.

Attenzione: il dispositivo è contrassegnato da questo simbolo, che segnala di non smaltire le apparecchiature elettriche ed elettroniche insieme ai normali rifiuti domestici. Per tali prodotti è previsto un sistema di raccolta a parte.

INFORMATION ON DISPOSAL FOR USERS (PRIVATE HOUSEHOLDS)**1 In The European Union**

Attention: If you want to dispose of this equipment, please do not use the ordinary dust bin.

Used electrical and electronic equipment must be treated separately and in accordance with legislation that requires proper treatment, recovery and recycling of used electrical and electronic equipment.

Following the implementation by member states, private households within the EU states may return their used electrical and electronic equipment to designated collection facilities free of charge*. In some countries* your local retailer may also take back your old product free of charge if your purchase a similar new one.

*) Please contact your authority for further details.

If your used electrical or electronic equipment has batteries or accumulator, please dispose of these separately before and according to local requirements.

By disposing of this product correctly you will help ensure that the waste undergoes the necessary treatment, recovery and recycling and thus prevent potential negative effects on the environment and human health which could otherwise arise due to inappropriate waste handling.

2. In other countries outside the EU

If you wish to discard this product, please contact your local authorities and ask for the correct method of disposal.

For Switzerland: Used electrical or electronic equipment can be returned free of charge to the dealer, even if you don't purchase a new product. Further collection facilities are listed on the home page of www.swisco.ch or www.Sens.ch

B. Information on Disposal for Business Users**1. In the European Union**

If this product is used for business purposes and you want to discard it:

Please contact your Audio Analogue dealer who will inform you about the take-back and recycling. Small products (and small amounts) might be taken back by your local collection facilities.

For Spain: Please contact the established collection system or your local authority for take-back of your used products.

2. In other Countries outside the EU

If you wish to discard this product, please contact your local authorities and ask for the current method of disposal.

FRANÇAIS

Cher audiophile,

Félicitations et merci d'avoir choisi BELLINI Anniversary preamplifier.

Né dans le département de recherche et développement d'Airtech, le BELLINI Anniversary parvient à obtenir un son de très haute qualité avec un rapport prix/qualité inégalé.

Caractéristiques de construction:

- Alimentation inductive pour réduire toute perturbation provenant du réseau au stade de la ligne
- Pas de retour global depuis l'entrée jusqu'à la sortie
- Circuit complètement différentiel (entrée différentielle et sortie différentielle)
- Le contrôle du volume n'utilise pas d'amplificateurs opérationnels
- Commutateurs d'entrée à relais pour minimiser les non-linéarités
- Résistances militaires à montage traditionnel surdimensionnées pour minimiser la distorsion thermique
- Condensateurs "Audiograde"
- 3 entrées stéréo RCA
- 2 entrées stéréo équilibrées
- 2 sorties stéréo RCA
- 2 sorties stéréo XLR
- Gestion par micro-contrôleur.
- Câblage intérieur et câble d'alimentation Airtech
- Connecteurs de sortie plaqués or.

PRÉMISSSE

AF GROUP SRL, propriétaire de la marque AUDIO ANALOGUE et fabricant des produits AUDIO ANALOGUE n'accepte aucune responsabilité dans les cas où : les procédures opérationnelles d'utilisation et d'entretien de l'appareil décrites dans le manuel ne sont pas respectées. Les dommages se produisent à la suite de réparations ou de modifications de l'appareil effectuées par du personnel non autorisé ou à la suite d'une détérioration normale de l'appareil. Aucune partie du présent manuel ne peut être reproduite par un quelconque moyen, transmise ou copiée pour un usage public et/ou privé sans l'autorisation préalable de l'AF GROUP SRL. Les informations contenues dans le présent manuel concernent les données détenues par AF GROUP SRL au moment de sa publication; AF GROUP SRL se réserve le droit d'apporter des modifications au présent document sans préavis.

L'appareil est conçu et fabriqué conformément aux lignes directrices CE pour l'obtention du label

lors de l'impression. Les tests requis ont été effectués avec succès.

Cet appareil ne peut être utilisé à des fins autres que celles pour lesquelles il a été fabriqué.

AF GROUP SRL n'assume aucune responsabilité pour les accidents ou les dommages dus à une mauvaise utilisation de l'appareil.

AVERTISSEMENT: respecter les règles de sécurité contenues dans ce manuel avant de commencer à utiliser l'appareil. Ne pas ouvrir l'appareil. Ne pas effectuer d'autres opérations que celles décrites dans ce manuel. Pour l'assistance technique, contactez toujours votre revendeur AUDIO ANALOGUE ou AF GROUP SRL directement. Le non-respect des instructions contenues dans ce manuel invalidera les termes et conditions de la garantie.

PRÉCAUTIONS NÉCESSAIRES POUR LA SÉCURITÉ ET L'ENTRETIEN

ATTENTION: avant de commencer toute opération, utilisation ou entretien de l'équipement, il est strictement nécessaire de lire le présent manuel. Pour éviter les accidents ou les dangers, les instructions suivantes doivent être suivies. N'activer l'appareil qu'après avoir vérifié que l'installation a été correctement effectuée conformément aux instructions de ce manuel.

Évitez d'installer l'appareil dans des endroits soumis à des températures ou une humidité extrêmement élevées.

Évitez d'obstruer la ventilation et la surchauffe. Ne pas placer l'appareil sur les tapis ou autres surfaces souples.

L'installation de l'appareil près des radiateurs ou dans des espaces clos sans ventilation devrait également être évitée.

N'allumez pas l'appareil tant qu'il n'est pas installé correctement et complètement, ne fournissez à l'appareil que le type de tension indiqué sur l'étiquette de tension. En cas de doute sur la tension disponible, consultez un technicien expert pour l'assistance technique.

L'appareil doit être relié à une prise de courant reliée au sol. Le châssis de l'appareil est métallique, s'il n'y a pas de connexion de terre, il peut être dangereux. En cas d'endommagement du câble d'alimentation, il est nécessaire de le remplacer immédiatement par un câble du même type. Cette opération ne doit être effectuée qu'après déconnexion de l'alimentation principale.

Ne placez pas d'objets sur le câble d'alimentation et vérifiez qu'il n'est pas positionné au milieu. Le câble ne doit pas être noué ou froncé. Toujours remplacer les fusibles par des fusibles du même type.

Ne pas utiliser l'appareil près de l'eau ou d'autres liquides. En cas de fuite de liquide dans l'appareil, la fiche doit être débranchée de la prise sans toucher les parties métalliques. Le personnel technique compétent devrait être invité à vérifier l'appareil avant de le réutiliser. Ne pas placer de récipients contenant des liquides sur l'appareil, même s'il est éteint. Maintenir l'équipement à l'écart de sources de chaleur telles que la lumière directe du soleil, cuisines, radiateurs etc... Toujours débrancher le câble d'alimentation pendant les orages.

Éteignez toujours l'appareil et débranchez le câble d'alimentation avant de nettoyer les parties extérieures : cette opération doit être effectuée avec un chiffon sec et doux. Ne jamais utiliser de détergents alcoolisés. Si le Bellini Anniversary est transporté d'un environnement extrêmement froid à un environnement extrêmement chaud, de la condensation interne pourrait se former, ce qui pourrait provoquer un mauvais fonctionnement.

Dans ce cas, attendre au moins une heure avant de réutiliser le Bellini Anniversary pour lui permettre d'atteindre progressivement la température ambiante.

S'il n'est pas utilisé pendant de longues périodes, déconnecter l'appareil de la prise réseau.

INSTRUCTIONS PAR MISE HORS SERVICE

Contactez du personnel qualifié. Suivez les réglementations en vigueur en matière de recyclage et d'élimination des déchets.

DESCRIPTION DU PANNEAU FRONTAL

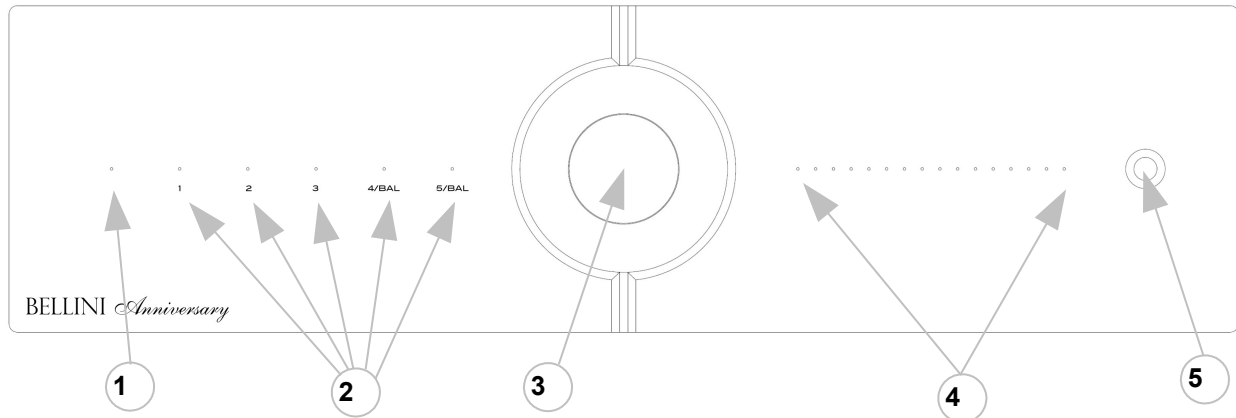

- 1 Led de stand-by (le LED rouge allumé indique appareil en stand-by, le LED éteint indique appareil en fonctionnement)
- 2 Les cinq LED indiquent l'entrée active
- 3 Bouton ON/OFF (une courte pression allume l'appareil pendant qu'une pression d'au moins 5 secondes l'éteint), Contrôle du volume rotatif, sélection de l'entrée (en appuyant sur le bouton pendant 3 secondes on passe les entrées, le changement se produit à la libération)
- 4 Indicateurs de niveau de volume.
- 5 Récepteur IR.

Remarques :

- Lorsque vous configurez un paramètre de l'appareil, les LEDs et le bouton sont utilisés différemment. Reportez-vous à la section des procédures pour plus de détails.
- Dans le cas de l'utilisation de l'appareil à proximité de certains systèmes d'éclairage ou de certains systèmes de télévision, on sait qu'il peut y avoir des dysfonctionnements de la transmission infrarouge.

DESCRIPTION DU PANNEAU ARRIERE

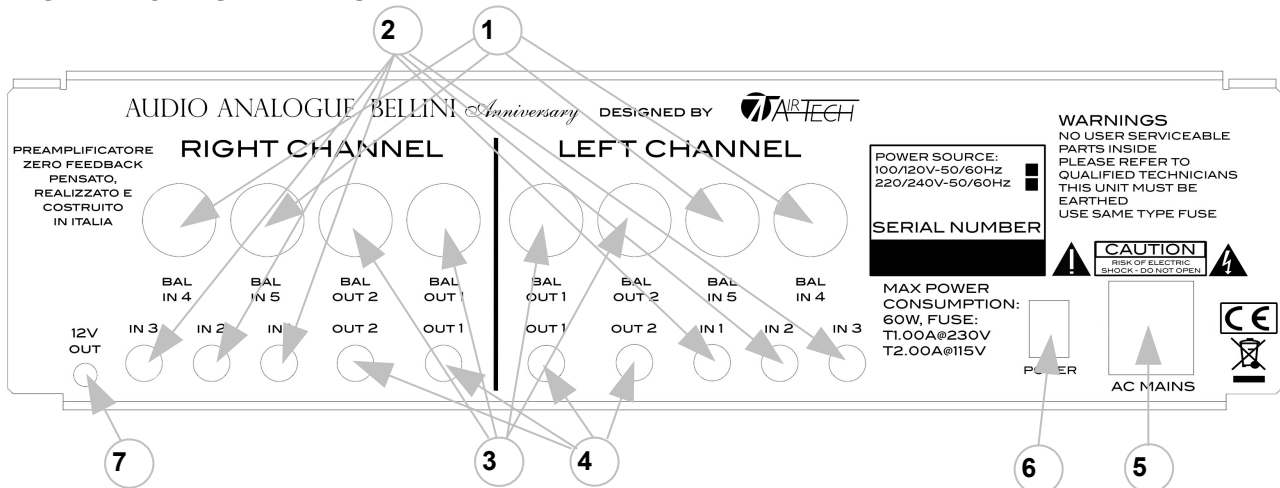

- 1 Entrées équilibrées (voir ci-dessous : Notes sur les entrées équilibrées).
- 2 Entrées RCA
- 3 Sorties équilibrées (voir ci-dessous : Notes sur les sorties équilibrées).
- 4 Sorties RCA
- 5 Prise IEC et fusibles. Connectez ici le câble d'alimentation fourni avec l'appareil. Si nécessaire, remplacez par des fusibles du même type et de la même valeur (voir panneau arrière)
- 6 Interrupteur principal.
- 7 Sortie pour l'allumage de l'amplificateur Donizetti (voir notes sur la sortie déclencheur)

DESCRIPTION DE LA TÉLÉCOMMANDE

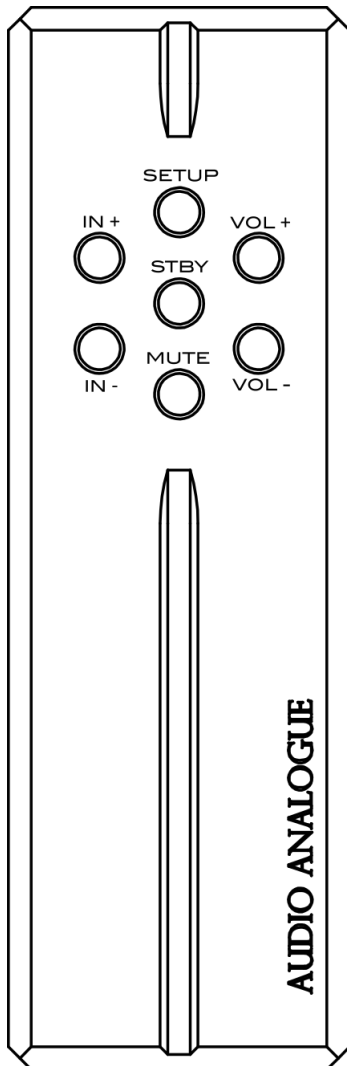

- **STBY:** allume et éteint l'amplificateur
- **SETUP:** utilisé pour les fonctions spéciales. (voir ci-dessous)
- **MUTE:** active/désactive la fonction muette
- **IN+:** change la source (augmente le canal)
- **IN-:** change la source (décroît le canal)
- **VOL+:** augmente le volume
- **VOL-:** baisse le volume

Remarque : Remplacer les piles de la télécommande en cas de dysfonctionnement ou de mauvaise réception des commandes.

OUVERTURE ET INSPECTION DE L'EMBALLAGE

Ouvrir la boîte en carton avec précaution pour ne pas endommager le contenu. L'emballage doit contenir:

Un BELLINI anniversary

Une télécommande RC10000

Un câble d'alimentation électrique

1 câble de déclenchement

Deux piles AAA (déjà insérées dans la télécommande)

Ce manuel et certificat de garantie

Si l'un des objets énumérés ci-dessus manque, contactez votre revendeur Audio Analogue de confiance.

Après avoir extrait les pièces de plus petite taille, extraire avec précaution l'appareil de l'emballage. Séparer l'emballage des rembourrages antichoc en mousse expansée.

CHOIX DE L'ENDROIT OÙ PLACER LE BELLINI ANNIVERSARY

Le BELLINI Anniversary preamplifier est un appareil qui peut générer de la chaleur. Pour cette raison, il est recommandé de le placer là où une bonne circulation d'air est garantie. En particulier, **il convient d'assurer un espace suffisant autour et au-dessus de l'appareil (au moins 30 cm), et d'éviter des emplacements proches de sources de chaleur (radiateurs ou poêles, amplificateurs de puissance, téléviseurs).**

CONNEXION DE BELLINI ANNIVERSARY

Avant de connecter le BELLINI Anniversary preamplifier aux sources, vérifiez que tous les appareils sont déconnectés du réseau électrique. D'abord, relier les sorties des sources audio aux entrées du BELLINI Anniversary preamplifier que vous souhaitez utiliser. Utilisez uniquement des câbles de la meilleure qualité. Ensuite, connecter les sorties du BELLINI Anniversary preamplifier à l'amplificateur.

Enfin, insérez le câble d'alimentation fourni au BELLINI Anniversary preamplifier dans la cuvette prévue à cet effet. La prise du câble d'alimentation doit ensuite être branchée à une prise de courant, en s'assurant avant que le bouton d'allumage de l'appareil soit en position "hors tension".

NOTES SUR LA CONNEXION DE LA PHASE RÉSEAU CORRECTE

La broche de phase est positionnée à gauche comme indiqué dans la figure ci-dessous. Le câble d'alimentation fourni a la broche de phase indiquée sur la fiche pour la connexion au réseau électrique, assurez-vous de trouver la bonne position en utilisant un tournevis détecteur de phase et si vous remplacez le câble d'alimentation, assurez-vous de respecter la connexion de phase correcte.

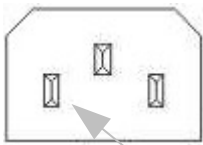

PHASE

ALLUMAGE DU BELLINI ANNIVERSARY

Tout d'abord mettre l'interrupteur arrière sur ON. Le LED de stand-by sur le panneau avant doit s'allumer rouge. Pressez brièvement le bouton central ou la touche "STBY" sur la télécommande, l'appareil commencera la procédure d'allumage et vous verrez les 4 LEDs placés derrière le bouton s'allumer pendant 4 secondes et le LED correspondant à l'entrée sélectionnée s'allumera immédiatement. Si ce n'est pas le cas, veuillez consulter la section sur la résolution des problèmes. Remarque : c'est une bonne habitude d'allumer le préamplificateur avant d'allumer l'amplificateur final et, inversement, de l'éteindre après avoir éteint l'amplificateur final. Si vous utilisez le dernier Donizetti avec son câble de déclenchement, cette séquence se produira automatiquement. Le signal de déclenchement est propriétaire, donc la sortie déclencheur du Bellini Anniversary ne doit être relié à rien d'autre que l'entrée déclencheur de l'amplificateur final Donizetti Anniversary.

NOTES SUR LES ENTRÉES ÉQUILIBRÉES

Les entrées équilibrées du BELLINI Anniversary acceptent des signaux conformes au brochage standard des connecteurs XLR indiqués dans la figure ci-dessous. Pour éviter la création de boucles de masse entre le préamplificateur et la source (qui donnent lieu à des problèmes de bourdonnement), on conseille d'utiliser toujours des câbles équilibrés "vrais". C'est-à-dire des câbles dans lesquels le pied de la masse de signal est séparé de l'écran du câble et où l'écran du câble est correctement relié au connecteur du câble.

Caractéristiques électriques : La tension différentielle maximale acceptée par l'entrée équilibrée du BELLINI Anniversary est de $7V_{rms}$.

Femelle



XLR

Pin	Fonction
1	Masse
2	Terminal polarité "positive" (en phase)
3	Terminal "négatif" (en contre-phase)

NOTES SUR LES ENTRÉES RCA

Les entrées RCA sont toutes des entrées stéréo standard.

Caractéristiques électriques : La tension d'entrée maximale est de 7 V_{rms}. L'impédance d'entrée est de 47 KOhm.

NOTES SUR LES SORTIES ÉQUILIBRÉES

Les sorties équilibrées du BELLINI Anniversary acceptent des connecteurs conformes au brochage standard des connecteurs XLR indiqués dans la figure ci-dessous. Pour éviter la création de boucles de masse entre le préamplificateur et l'amplificateur de puissance (qui donnent lieu à des problèmes de bourdonnement), on conseille d'utiliser toujours des câbles équilibrés "vrais". C'est-à-dire des câbles dans lesquels le pied de la masse de signal est séparé de l'écran du câble et où l'écran du câble est correctement relié au connecteur du câble.



Pin	Fonction
1	Masse
2	Terminal polarité "positive" (en phase)
3	Terminal "négatif" (en contre-phase)

CONSEILS SUR L'UTILISATION DU BELLINI ANNIVERSARY

Il est conseillé d'éteindre l'appareil lorsqu'il n'est pas utilisé et de débrancher la fiche du câble d'alimentation en courant électrique lorsqu'il n'est pas utilisé pendant de longues périodes et en tout cas lors d'orages et tempêtes électriques. Évitez d'utiliser de petits objets métalliques près de l'appareil car ils pourraient tomber à l'intérieur. Évitez de laisser l'appareil allumé si vous ne l'utilisez pas.

RÉGLAGE DU VOLUME ET FONCTION MUETTE (MUTE)

Le bouton du volume sur le panneau frontal et les boutons de contrôle du volume sur la télécommande agissent sur le niveau général d'écoute. Cela signifie que le volume des deux canaux est modifié de la même valeur.

Le bouton pour la fonction muette sur la télécommande permet le silence total des deux canaux. Cette fonction est utile lorsqu'il est soudainement nécessaire de baisser le volume d'écoute, par exemple pour répondre au téléphone ou pour parler à quelqu'un ou encore quand vous voulez changer le CD dans le lecteur. Lorsque l'appareil est muet, les diodes de volume commencent à clignoter pour visualiser l'état de l'appareil. Même lorsque l'appareil est muet, vous pouvez sélectionner une entrée différente et changer le réglage du volume. Quand la fonction muette est désactivée, l'appareil retourne au dernier niveau de volume défini.

SÉLECTION DE L'ENTRÉE POUR L'ÉCOUTE

La sélection de l'entrée audio souhaitée pour l'écoute se fait par les boutons de contrôle de l'entrée de la télécommande. Avec la télécommande, vous pouvez faire défiler les entrées vers le haut ou vers le bas simplement en appuyant sur les touches IN+ et IN- sur la télécommande.

RÉGLAGE DE LA CONFIGURATION

Cette section décrit les différentes procédures pour définir les fonctions qui caractérisent le BELLINI Anniversary.

Vous ne pouvez accéder aux fonctions qu'avec la télécommande en utilisant la touche "SET" (une seule pression sur la touche SET pour aller à la configuration suivante).

Lorsque l'appareil entre en mode de configuration, **les LEDs des entrées** indiquent la fonction réglée selon la numérotation suivante:

1. Sélection de la luminosité des LEDs
2. Sélection Échelle Volume
3. Ajustement de l'équilibrage
4. Réglage direct mode

Pour changer le réglage de chaque configuration, vous devrez travailler avec les touches de la télécommande VOL+ et VOL-, qui vont activer les LEDs de la barre de volume correspondant au réglage souhaité.

Tous les réglages sont mémorisés dans le contrôleur pour être rappelés à chaque allumage.

Pour revenir au fonctionnement normal, pressez la touche SET jusqu'à ce que l'amplificateur quitte le mode de configuration et retourne à son état normal de fonctionnement.

RÉGLAGE LUMINOSITÉ LED (LED ENTRÉES N°1)

Dans ce mode, seule le LED de l'entrée 1 sera plus lumineux. Les trois premiers **LEDs du volume** indiqueront laquelle des trois luminosité possibles est définie. Le réglage de la luminosité est appliqué aussi bien aux LEDs du volume qu'à ceux de sélection de l'entrée. Les trois options sont:

1. LED volume 1 - Mode Dark (pas de LEDs allumés)
2. LED volume 2 - luminosité MID (luminosité moyenne, réglage d'usine)
3. LED volume 3 - luminosité MAX (luminosité maximale)

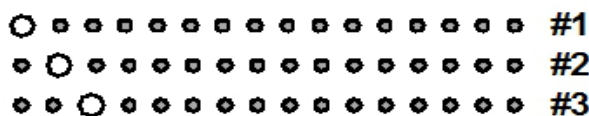

En mode "Dark", les LEDs restent éteints jusqu'à ce qu'une commande soit envoyée à l'amplificateur, soit par la télécommande, soit par les contrôles sur le panneau frontal. Quand la commande arrive, les LEDs s'allument pendant environ une seconde en montrant l'état de l'appareil. Pour modifier l'intensité lumineuse appuyez sur les touches "VOL+" et "VOL-" sur la télécommande. Chaque pression du bouton fera varier cycliquement le mode des LEDs, comme représenté dans la figure.

SÉLECTION ÉCHELLE VOLUME (LED ENTRÉES N°2)

Dans ce mode, seule le LED de l'entrée 2 sera plus lumineux et les LEDs de volume indiqueront la courbe actuellement définie. Il y a quatre courbes de volume :

1. Courbe #1 - Cette courbe est adaptée aux diffuseurs avec une efficacité normale (fig. 1) (réglage d'usine)
2. Courbe #2 - Cette courbe est adaptée aux diffuseurs à haute efficacité (fig. 2).
3. Courbe #3 - Cette courbe optimise l'écoute à mi-volume (fig. 3).
4. Courbe #4 - Ceci est une courbe linéaire -in-dB (fig. 4)

En fig. 5, les LEDs de volume sont représentés en fonction de la courbe choisie. La courbe par défaut est le numéro 1. Pour modifier ce paramètre, appuyez sur les touches "VOL+" et "VOL-" de la télécommande.

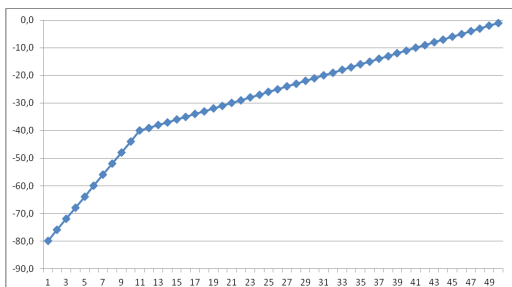

fig. 1

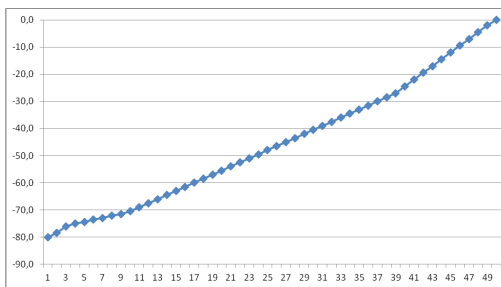

fig. 2

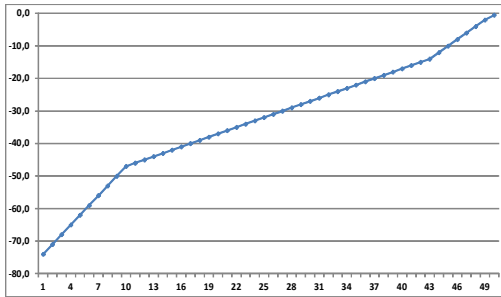

fig. 3

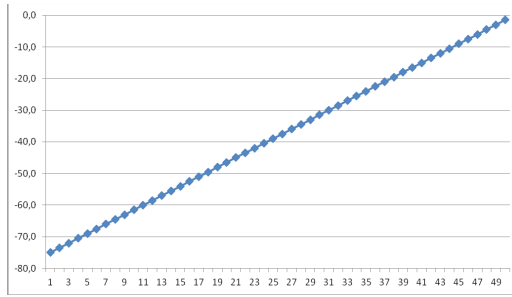

fig. 4

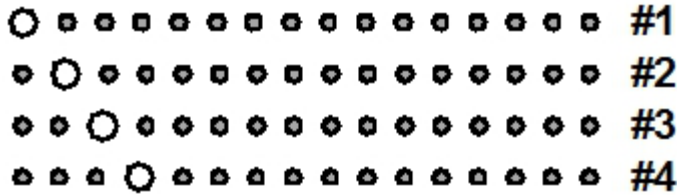
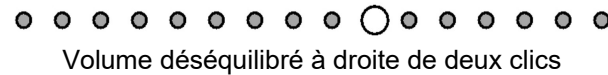
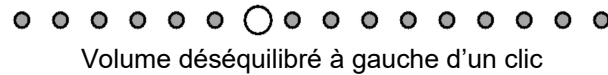

fig. 5

RÉGLAGE DE L'ÉQUILIBRE (LED ENTRÉE N°3)

Dans ce mode, seule le LED de l'entrée 3 sera plus lumineux. Cette fonction permet de régler l'équilibre entre les deux canaux. Dans ce mode, seule le LED de l'entrée numéro 3 sera allumé, tandis que la barre des LEDs de volume indiquera le réglage d'équilibre actuel. Pour changer l'équilibre, appuyez simplement sur les touches "VOL+" ou "VOL-". Trois exemples sont donnés ci-dessous.



RÉGLAGE DIRECT MODE (LED ENTRÉES N°4)

Dans ce mode, seule le LED de l'entrée 4 sera plus lumineux. La seule entrée qui peut fonctionner en mode DIRECT est le 3 et une fois activé, les LEDs de la barre de volume sont allumés alternativement. Une fois entré dans le set-up et sélectionné le LED des entrées 4, le DIRECT mode peut être activé ou désactivé en déplaçant les deux premiers LEDs de volume par les touches VOL+ et VOL- de la télécommande. L'affichage de l'état est le suivant :

DIRECT mode désactivé (par défaut) :



DIRECT mode activé (fonctionne comme un amplificateur final) :



IMPORTANT = Lorsque le préamplificateur est en mode DIRECT, le volume est au maximum. FAITES ATTENTION!

Informations techniques

Pour obtenir des informations techniques détaillées, consultez le site www.audioanalogue.com

Spécifications Techniques

Paramètre	Conditions de mesure	Valeur
Nombre de canaux	-	2
Impédance à l'entrée	-	47 k Ω
Gain	Sortie déséquilibrée	5 dB
Gain	Sortie équilibrée	11 dB
Réponse en fréquence	Fréquence pour laquelle on a 0.5db d'atténuation	200 KHz
Bruit sur la sortie déséquilibrée	Bande 0 Hz – 8kHz Pondéré A	\approx 24 μ V \approx 9 μ V
Bruit sur la sortie équilibrée	Bande 0 Hz – 8kHz Pondéré A	\approx 37 μ V \approx 14 μ V
Rapport signal/bruit	0 dB d'atténuation, pondéré A, rapporté à 2V _{rms}	\approx 103 dB équilibré \approx 107 dB déséquilibré
Consommation en stand-by	230VAC	0.7W

DÉPANNAGE

Symptôme	Cause	Solution
Pas de LED allumé Aucun bruit	Câble d'alimentation mal branché	Vérifier que le câble d'alimentation est bien inséré dans le préamplificateur et la prise réseau
	Fusibles brûlés	Contrôler les fusibles dans le porte-fusibles (après avoir déconnecté le câble de la prise réseau) sous la prise CEI et éventuellement remplacer par d'autres du même type
LED d'une entrée allumé Aucun bruit	Volume ajusté au minimum	Augmenter le volume
	Câbles de signal entre la source et le préamplificateur qui ne sont pas correctement connectés ou qui sont défectueux	Vérifier l'état des câbles et/ou la connexion correcte
	Source éteinte ou pas sélectionnée correctement	Vérifier que la source est allumée et active, et qu'elle est correctement sélectionnée avec le sélecteur des entrées
La télécommande ne fonctionne pas	Batteries déchargées ou manquantes	Insérer ou remplacer les piles (2 piles du type 'AAA')
	Distance excessive du panneau frontal de l'appareil ou angle incorrect	Approcher plus de l'appareil ou changer d'angle
Si les remèdes suggérés ne fonctionnent pas ou si le problème n'est pas listé, contactez votre revendeur Audio Analogue		



A. INFORMATIONS SUR L'ÉLIMINATION POUR LES PARTICULIERS

1 Dans l'Union européenne

Attention : Pour jeter ce dispositif ne pas utiliser la poubelle normale!

Les équipements électriques et électroniques usagés doivent être gérés séparément conformément à la législation exigeant le traitement, la valorisation et le recyclage appropriés de ces produits.

Suite aux dispositions mises en œuvre par les États membres, les particuliers résidant dans l'UE peuvent fournir gratuitement les équipements électriques et électroniques usagés à des centres de collecte désignés*.

Dans certains pays*, même le revendeur local peut récupérer gratuitement l'ancien produit si l'utilisateur achète un nouveau type similaire.

*) Pour plus d'informations, veuillez contacter l'autorité locale compétente.

Si les équipements électriques ou électroniques usagés sont équipés de batteries ou d'accumulateurs, l'utilisateur doit les éliminer séparément, conformément à la réglementation en vigueur.

L'élimination correcte de ce produit contribuera à garantir que les déchets sont soumis au traitement, à la valorisation et au recyclage nécessaires pour prévenir leurs effets négatifs potentiels sur l'environnement et la santé humaine, qui pourraient résulter d'une mauvaise gestion des déchets.

2 Dans les pays qui ne font pas partie de l'UE

Si vous souhaitez éliminer ce produit, contactez les autorités locales et renseignez-vous sur la méthode d'élimination correcte.

B. INFORMATIONS SUR L'ÉLIMINATION POUR LES UTILISATEURS COMMERCIAUX

1. Dans l'Union européenne

Si le produit est utilisé à des fins commerciales. Procéder comme suit pour l'éliminer.

Contactez votre revendeur Audio analogue qui vous donnera des informations sur le retrait du produit. Les frais de retrait et de recyclage peuvent être facturés. Les petits produits et les petites quantités pourront également être retirés des centres de collecte locaux.

2. Dans les pays qui ne font pas partie de l'UE

Si vous souhaitez éliminer ce produit, contactez les autorités locales et renseignez-vous sur la méthode d'élimination correcte.

DEUTSCH

Liebe Audiophile, lieber Audiophiler,

herzlichen Glückwunsch und danke dafür, dass Sie sich für den BELLINI Anniversary Preamplifier entschieden haben.

Der BELLINI Anniversary wurde in der Forschungs- und Entwicklungsabteilung von Airtech entwickelt und kann eine sehr hohe Klangqualität erreichen – mit einem unvergleichbaren Preis-Leistungs-Verhältnis.

Technische Daten:

- Induktive Stromversorgung, um jegliche aus dem Stromnetz kommende Störung der Line-Stufe zu reduzieren
- Keine globale Rückkopplung vom Eingang bis zum Ausgang
- Komplette Differenzschaltung (Differenzeingang und Differenzausgang)
- Der Lautstärkeregler braucht keine Operationsverstärker
- Relais-Eingangswahlschalter zum Minimieren der Nichtlinearitäten
- Überdimensionierte Militärwiderstände mit traditioneller Montage zum Minimieren der thermischen Verzerrung
- „Audiograde“-Kondensatoren
- 3 RCA-Stereoeingänge
- 2 balancierte Stereoeingänge
- 2 RCA-Stereoausgänge
- 2 XLR-Stereoausgänge
- Mikrocontrollersteuerung.
- Innenverkabelung und Netzteilkabel von Airtech
- Vergoldete Ausgangsanschlüsse.

VORWORT

AF GROUP SRL, Inhaber der Marke AUDIO ANALOGUE und Hersteller von AUDIO ANALOGUE-Produkten, haftet nicht, wenn:

Das in der Bedienungsanleitung beschriebene Betriebsverfahren zur Anwendung und Wartung des Geräts nicht respektiert wird.

Das Gerät infolge von Reparaturen bzw. Umbau durch nicht autorisiertes Fachpersonal oder durch natürliche Abnutzung beschädigt wird.

Kein Teil dieser Bedienungsanleitung darf ohne vorherige Genehmigung von AF GROUP SRL in irgendeiner Form reproduziert, übertragen oder für den öffentlichen und/oder privaten Gebrauch kopiert werden.

Die in dieser Bedienungsanleitung enthaltenen Informationen beziehen sich auf die Daten im Besitz von AF GROUP SRL zum Zeitpunkt der Veröffentlichung; AF GROUP SRL behält sich das Recht vor, Änderungen an diesem Dokument ohne vorherige Ankündigung vorzunehmen.

Das Gerät wurde gemäß der EU-Richtlinien zur CE-Kennzeichnung zum Zeitpunkt des Drucks entworfen und hergestellt. Die notwendigen Tests wurden mit positiven Ergebnissen durchgeführt.

Das Gerät darf nur für die Zwecke verwendet werden, für die es entwickelt wurde.

AF GROUP SRL haftet nicht für Unfälle oder Schäden, die durch unsachgemäßen Gebrauch des Geräts verursacht wurden.

WARNUNG: Befolgen Sie alle Sicherheitsregeln in der Bedienungsanleitung, bevor Sie das Gerät in Betrieb setzen.

Öffnen Sie das Gerät nicht. Andere als die in dieser Bedienungsanleitung beschriebenen Operationen sollten nicht durchgeführt werden. Wenden Sie sich immer an Ihren AUDIO ANALOGUE-Händler oder direkt an AF GROUP SRL, um technische Unterstützung zu erhalten. Die Gewährleistung verfällt bei Nichtbeachtung der Vorgaben dieser Bedienungsanleitung.

NÖTIGE VORSICHTSMASSNAHMEN FÜR SICHERHEIT UND WARTUNG

ACHTUNG: Vor Verwendung oder Wartung des Geräts bzw. jeglichen Eingriffen im Gerät müssen Sie diese Bedienungsanleitung sorgfältig durchgelesen haben.

Um Unfälle und Gefahren zu vermeiden, müssen folgende Vorgaben beachtet werden.

Starten Sie das Gerät nicht, bevor Sie sich vergewissert haben, dass die Installation angemessen ist und den Vorgaben in dieser Bedienungsanleitung entspricht.

Installieren Sie diese Anlage nicht an Orten, die sehr hohen Temperaturen oder Feuchtigkeit ausgesetzt sind.

Verdecken Sie die Lüftungsschlitzen auf keinem Fall, um die Überhitzung des Geräts zu vermeiden. Stellen Sie das Gerät nicht auf Teppiche oder andere weiche Oberflächen. Installieren Sie es ebenfalls nicht in der Nähe von Heizkörpern oder in geschlossenen Räumen ohne eine angemessene Belüftung. Schalten Sie das Gerät erst ein, wenn es vollständig und korrekt installiert ist. Versorgen Sie das Gerät nur mit Strom, der auf dem Typenschild angegeben ist. Bei Zweifeln über die verfügbare Stromversorgung wenden Sie sich an den technischen Kundendienst.

Das Gerät muss immer an einer geerdeten Steckdose angeschlossen sein. Da das Gehäuse aus Metall besteht, könnte eine fehlende Erdung gefährlich sein. Im Fall von Schäden am Netzteilkabel ersetzen Sie es sofort durch eines vom gleichen Typ. Trennen Sie die Hauptstromversorgung, bevor Sie diese Operation durchführen.

Stellen Sie keine Gegenstände auf das Netzteilkabel und prüfen Sie, dass es sich nicht in einem Durchgangsbereich befindet. Das Kabel soll nicht aufgerollt oder verknotet sein. Ersetzen Sie die Schmelzsicherungen immer durch andere vom gleichen Typ.

Verwenden Sie das Gerät nicht in der Nähe von Wasser oder anderen Flüssigkeiten. Sollte Flüssigkeit ins Gerät einfließen, trennen Sie sofort das Netzteilkabel von der Wandsteckdose, ohne die Metallteile des Geräts zu berühren. Wenden Sie sich an das technische Fachpersonal für eine Überprüfung, bevor Sie das Gerät wieder verwenden. Stellen Sie keine Behälter mit Flüssigkeiten auf das Gerät, auch wenn es ausgeschaltet ist. Halten Sie das Gerät von Wärmequellen wie direktem Sonnenlicht, Küchen, Heizkörpern usw. fern. Trennen Sie immer das Netzteilkabel von der Steckdose während Gewitter.

Schalten Sie die Stromversorgung immer aus und trennen Sie sie, bevor Sie die Außenreinigung des Geräts durchführen: Benutzen Sie dafür ein trockenes und weiches Tuch. Verwenden Sie nie Reinigungsmittel auf Alkoholbasis. Wenn der Bellini Anniversary von einer sehr kalten zu einer heißen Umgebung transportiert wird, könnte sich Kondenswasser in seinem Inneren bilden, was Funktionsstörungen verursachen könnte.

Wenn das passieren sollte, warten Sie bitte mindestens eine Stunde, bevor Sie den Bellini Anniversary wieder verwenden, damit er die Raumtemperatur allmählich erreichen kann.

Bei längerer Nichtbenutzung trennen Sie das Gerät vom Stromversorgungsnetz.

ANWEISUNGEN FÜR DIE STILLLEGUNG

Wenden Sie sich ans Fachpersonal. Befolgen Sie die Vorgaben der gültigen Gesetze zum Recycling und Abfallentsorgung.

BESCHREIBUNG DES VORDERPANELS

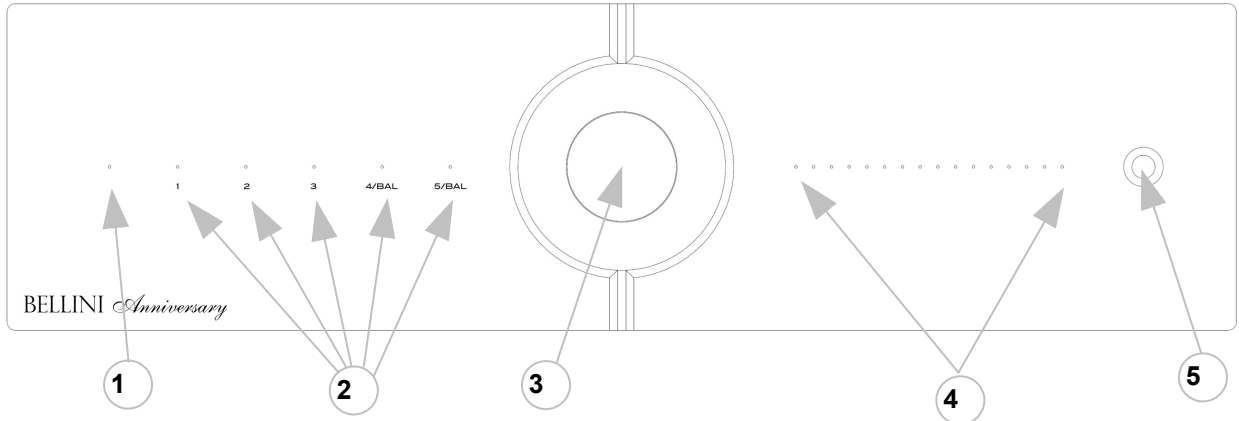

1 Standby-LED (wenn das rote LED an ist, ist das Gerät im Standby; wenn das LED aus ist, ist das Gerät in Betrieb)

2 Die fünf LEDs zeigen den aktiven Eingang

3 Knopf ON/OFF (ein kurzer Knopfdruck schaltet das Gerät ein, während ein Knopfdruck von mindestens 5 Sekunden es ausschaltet), Dreh-Lautstärkereglern, Eingangswahlschalter (mit einem Druck von 3 Sekunden werden die Eingänge getaktet, beim Loslassen wird der Eingang gewechselt)

4 Anzeigen des Lautstärkeniveaus.

5 IR-Empfänger.

Anmerkung:

- Wenn ein Parameter des Geräts konfiguriert wird, werden die LEDs und der Knopf anders verwendet. Lesen Sie den Abschnitt bezüglich der Vorgehensweise für weitere Details.
- Falls das Gerät in der Nähe von bestimmten Beleuchtungssystemen oder bestimmten Fernsystemen verwendet wird, ist bekannt, dass es Funktionsstörungen in der Infrarotsendung geben kann.

BESCHREIBUNG DES HINTERPANELS

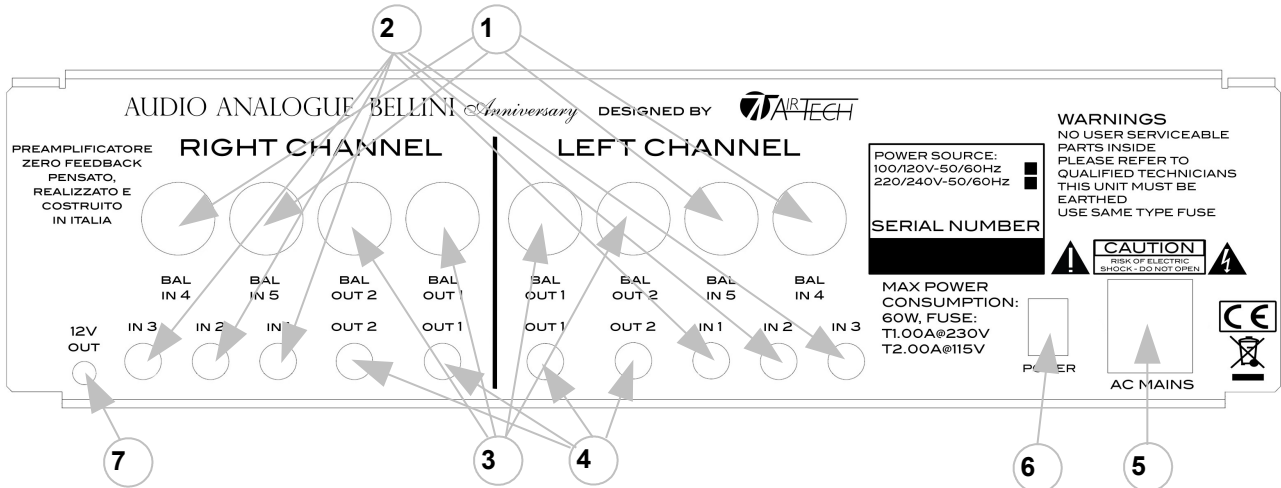

1 balancierte Eingänge. (Siehe: Anmerkungen zu den balancierten Eingängen).

2 RCA-Eingänge

3 balancierte Ausgänge (Siehe: Anmerkungen zu den balancierten Ausgängen).

4 RCA-Ausgänge

5 IEC-Steckdose und Schmelzsicherungen. Schließen Sie das mit dem Gerät gelieferte Netzteilkabel hier an. Wenn nötig, ersetzen Sie durch Schmelzsicherungen des gleichen Typs und Wertes (siehe Hinterpanel)

6 Hauptschalter.

7 Ausgang, um den Verstärker Donizetti einzuschalten (siehe Anmerkung zum Trigger-Ausgang)

BESCHREIBUNG DER FERNBEDIENUNG

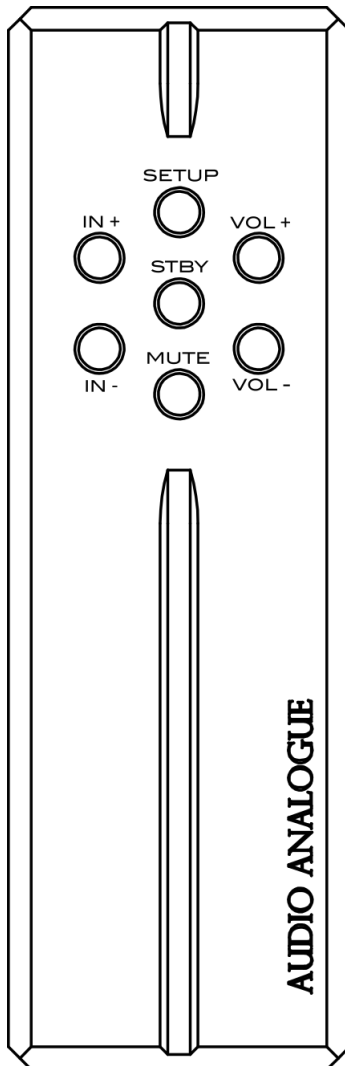

- **STBY** : schaltet den Verstärker ein und aus
- **SETUP** : verwendet für die Sonderfunktionen. (siehe unten)
- **MUTE** : aktiviert/deaktiviert die Stummschaltung
- **IN+** : wechselt die Quelle (Kanal aufwärts)
- **IN-** : wechselt die Quelle (Kanal abwärts)
- **VOL+** : erhöht die Lautstärke
- **VOL-** : senkt die Lautstärke

Anmerkung: Ersetzen Sie die Batterien der Fernbedienung im Fall von Funktionsstörungen oder fehlendem Empfang der Befehle.

AUSPACKEN UND PRÜFUNG DER VERPACKUNG

Öffnen Sie den Karton vorsichtig, um den Inhalt nicht zu beschädigen. Die Verpackung soll enthalten:

- Einen BELLINI Anniversary
- Eine Fernbedienung RC10000
- Ein Netzteilkabel
- 1 Trigger-Kabel
- Zwei AAA-Batterien (in der Fernbedienung bereits eingelegt)
- Diese Bedienungsanleitung und Garantibescheinigung

Sollte einer der oben genannten Gegenstände fehlen, kontaktieren Sie Ihren Audio Analogue-Händler. Nachdem Sie die kleinsten Artikel herausgenommen haben, nehmen Sie das Gerät aus der Verpackung vorsichtig heraus. Trennen Sie die Verpackung von der stoßfesten Schaumstoffpolsterung.

ORT, WO DER BELLINI ANNIVERSARY HINGESTELLT WIRD

Der BELLINI Anniversary Preamplifier ist ein Gerät, das Wärme erzeugen kann. Aus diesem Grund wird empfohlen, es an einen gut belüfteten Ort zu stellen. Insbesondere sollen Sie darauf achten, **genügend Freiraum um und über dem Gerät (mindestens 30 cm) sicherzustellen, und zu vermeiden, es in die Nähe von Wärmequellen (Heizkörpern oder Öfen, Leistungsverstärkern, Fernsehern) zu stellen.**

DEN BELLINI ANNIVERSARY ANSCHLIESSEN

Bevor Sie den BELLINI Anniversary Preamplifier an die Klangquellen anschließen, vergewissern Sie sich, dass alle Geräte vom Stromnetz getrennt sind. Zuerst schließen Sie die Ausgänge der Klangquellen an die Eingänge des BELLINI Anniversary Preamplifier an, die Sie verwenden möchten. Verwenden Sie nur Kabel der besten Qualität. Dann schließen Sie die Ausgänge des BELLINI Anniversary Preamplifier an den Verstärker an.

Schließlich stecken Sie das mit dem BELLINI Anniversary preamplifier mitgelieferte Netzteilkabel in den entsprechenden Eingang ein. Vergewissern Sie sich, dass der Einschaltknopf des Geräts auf OFF ist, dann schließen Sie den Stecker des Netzteilkabels an eine Netzsteckdose an.

ANMERKUNG ZUM KORREKTEM PHASENANSCHLUSS

Das Phase-Pin befindet sich links, wie auf dem Bild hier unten gezeigt. Auf dem Stecker zum Anschluss ans Stromnetz des mitgelieferten Netzteilkabels ist das Phase-Pin vermerkt. Finden Sie die richtige Stelle, indem Sie einen Phasenprüfer-Schraubendreher verwenden. Wenn Sie das Netzteilkabel ersetzen, beachten Sie den richtigen Phasenanschluss.

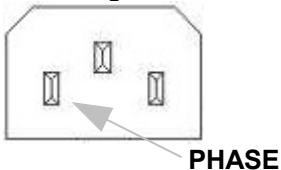

DEN BELLINI ANNIVERSARY EINSCHALTEN

Stellen Sie zuerst den Schalter auf der Rückseite auf ON. Das Standby-LED auf dem Vorderpanel muss Rot leuchten. Drücken Sie kurz den mittigen Einstellknopf oder die „STBY“-Taste der Fernbedienung, das Gerät wird mit dem Startvorgang beginnen und die LEDs hinter dem Einstellknopf werden für 4 Sekunden leuchten. Sofort danach wird das LED leuchten, das dem ausgewählten Eingang entspricht. Sollte es nicht passieren, lesen Sie den Abschnitt über die Störungsbehebung. Anmerkung: Es ist eine gute Gewohnheit, den Vorverstärker vor dem Endverstärker einzuschalten und, umgekehrt, ihn nach dem Endverstärker auszuschalten. Wenn der Endverstärker Donizetti mit seinem Trigger-Kabel verwendet wird, ist diese Reihenfolge automatisch. Das Trigger-Signal ist proprietär, deswegen muss der Trigger-Ausgang des Bellini Anniversary ausschließlich an den Trigger-Eingang des Endverstärkers Donizetti Anniversary angeschlossen werden

ANMERKUNG ZU DEN BALANCIERTEN EINGÄNGEN

Die balancierten Eingänge des BELLINI Anniversary akzeptieren Signale gemäß der Standard-Pinbelegung der XLR-Steckverbinder, wie das Bild hier unten zeigt. Um die Entstehung einer Erdschleife (die Brummgeräusche verursacht) zwischen dem Vorverstärker und der Quelle zu vermeiden, wird empfohlen, immer „wahre“ balancierte Kabel zu verwenden. Das heißt, Kabel, in denen der Signalmasse-Pin vom Kabelschirm getrennt ist und der Kabelschirm am Steckverbinder richtig angeschlossen ist

Elektrische Eigenschaften: Die maximale differentielle Spannung, die vom balancierten Eingang des BELLINI Anniversary akzeptiert wird, ist $7V_{rms}$.

Weiblich



XLR

Pin	Funktion
1	Masse
2	„Positiver“ Pol (in Phase)
3	„Negativer“ Pol (in Gegenphase)

ANMERKUNG ZU DEN RCA-EINGÄNGEN

Die RCA-Eingänge sind alle Standard-Stereoeingänge.

Elektrische Eigenschaften: Die maximale Eingangsspannung ist $7 V_{rms}$. Die Eingangsimpedanz ist: 47 KOhm.

ANMERKUNG ZU DEN BALANCIERTEN AUSGÄNGEN

Die balancierten Ausgänge des BELLINI Anniversary akzeptieren Steckverbinder gemäß der Standard-Pinbelegung der XLR-Steckverbinder, wie das Bild hier unten zeigt. Um die Entstehung einer Erdschleife (die Brummgeräusche verursacht) zwischen dem Vorverstärker und dem Leistungsverstärker zu vermeiden, wird empfohlen, immer „wahre“ balancierte Kabel zu verwenden. Das heißt, Kabel, in denen der Signalmasse-Pin vom Kabelschirm getrennt ist und der Kabelschirm am Steckverbinder richtig angeschlossen ist



Pin	Funktion
1	Masse
2	„Positiver“ Pol (in Phase)
3	„Negativer“ Pol (in Gegenphase)

TIPPS ZUR VERWENDUNG DES BELLINI ANNIVERSARY

Es wird empfohlen, das Gerät auszuschalten, wenn es nicht verwendet wird, und den Stecker des Netzteilkabels aus der Steckdose zu ziehen, wenn es lange nicht verwendet werden soll sowie bei Gewittern und Blitzen. Benutzen Sie keine kleinen Gegenstände aus Metall in der Nähe vom Gerät, weil sie ins Gerät hineinfallen könnten. Lassen Sie das Gerät nicht eingeschaltet, wenn es nicht verwendet wird.

LAUTSTÄRKE REGELN UND STUMM (MUTE) STELLEN

Der Lautstärkeregler auf dem Vorderpanel und die Lautstärke-Tasten der Fernbedienung ändern den allgemeinen Lautstärkepegel. Das heißt, dass die Lautstärke beider Kanäle nach dem gleichen Wert geändert wird.

Die Stumm-Taste der Fernbedienung schaltet beide Kanäle stumm. Diese Funktion ist nützlich, wenn Sie plötzlich die Lautstärke senken möchten, zum Beispiel, um ans Telefon zu gehen oder mit jemandem zu reden oder auch wenn Sie die CD im Player wechseln möchten. Wenn das Gerät stummgeschaltet ist, werden die Lautstärke-LEDs anfangen zu blinken, um den Status des Geräts zu zeigen. Auch während das Gerät stummgeschaltet ist, ist es möglich, einen anderen Eingang auszuwählen und die Lautstärke zu regeln. Nachdem die Stummschaltung deaktiviert wird, ist die Lautstärke des Geräts die letzte, die eingestellt wurde.

AUDIOEINGANG AUSWÄHLEN

Der gewünschte Audioeingang wird durch die Eingangskontrolle-Tasten der Fernbedienung ausgewählt. Mit der Fernbedienung kann man die Eingänge auf- und abwärts wechseln, indem man die Tasten IN+ und IN- drückt.

EINSTELLUNG DER KONFIGURATION

In diesem Abschnitt werden die verschiedenen Vorgehensweisen beschrieben, um die Funktionen des BELLINI Anniversary einzustellen.

Die Funktionen sind nur durch die Fernbedienung zugänglich, indem die „SET“-Taste gedrückt wird (mit einem einzigen SET-Tastendruck geht es zur nächsten Einstellung).

Wenn das Gerät in den Konfigurationsmodus geht, werden die **Eingang-LEDs** die eingestellte Funktion nach der folgenden Nummerierung zeigen:

1. Einstellung der Helligkeit der LEDs
2. Auswahl der Lautstärkeskala
3. Regelung der Balancierung
4. Direct mode-Einstellung

Um die Einstellung jeder Konfiguration zu ändern, sollen die Tasten VOL+ und VOL- der Fernbedienung verwendet werden, die die der gewünschten Einstellung entsprechenden LEDs der Lautstärkeleiste aktivieren werden.

Alle Einstellungen werden im Kontroller gespeichert, so dass sie jedes Mal abgerufen werden, wenn das Gerät eingeschaltet wird.

Um zum normalen Betrieb zurückzukommen, drücken Sie mehrmals die SET-Taste, bis der Verstärker aus dem Konfigurationsmodus kommt und wieder im normalen Betriebsstatus ist.

EINSTELLUNG DER HELLIGKEIT DER LEDs (EINGANG-LED NR. 1)

In diesem Modus wird nur das Eingang-LED 1 heller sein. Die ersten drei **Lautstärke-LEDs** werden zeigen, welcher der drei möglichen Helligkeitsgrade eingestellt ist. Die Regelung der Helligkeit betrifft sowohl die Lautstärke-LEDs als auch die Eingang-LEDs. Die drei Optionen sind:

1. Lautstärke-LED 1 - Dark Mode (kein LED leuchtet)
2. Lautstärke-LED 2 – MID-Helligkeit (mittlere Helligkeit)
3. Lautstärke-LED 3 – MAX-Helligkeit (maximale Helligkeit, Werkseinstellung)

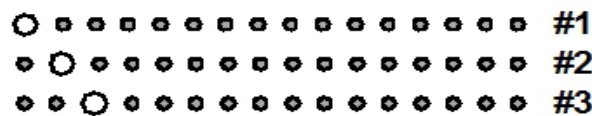

Im „Dark“-Modus bleiben die LEDs ausgeschaltet, bis ein Befehl durch die Fernbedienung bzw. die Kontroller am Vorderpanel an den Verstärker gesendet wird. Wenn der Befehl empfangen wird, leuchten die LEDs circa eine Sekunde lang und zeigen den Status des Geräts. Um die Helligkeit zu ändern, drücken Sie die Tasten „VOL+“ und „VOL-“ der Fernbedienung. Jeder Tastendruck ändert den LED-Modus zyklisch, wie das Bild zeigt.

AUSWAHL DER LAUTSTÄRKESKALA (EINGANG-LED NR. 2)

In diesem Modus ist nur das Eingang-LED 2 heller und die Lautstärke-LEDs zeigen die aktuell eingestellte Lautstärkeskala. Es gibt vier Lautstärkekurven:

1. Lautstärkeskala #1 – Diese Skala eignet sich für die Lautsprecher mit normaler Effizienz (Abb. 1) (Werkseinstellung)
2. Lautstärkeskala #2 – Diese Skala eignet sich für die Lautsprecher mit hoher Effizienz (Abb. 2).
3. Lautstärkeskala #3 – Diese Skala optimiert den Lautstärkepegel bei mittlerer Lautstärke (Abb. 3).
4. Lautstärkeskala #4 – Das ist eine lineare dB-Skala (Abb. 4).

In Abb. 5 werden die Lautstärke-LEDs der ausgewählten Skala entsprechend dargestellt. Die Werkseinstellung ist die Lautstärkeskala Nummer 1. Um diese Einstellung zu ändern, drücken Sie die Tasten „VOL+“ oder „VOL-“ der Fernbedienung.



Abb. 1



Abb. 2

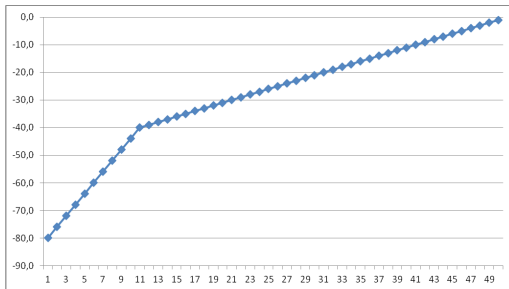

Abb. 3

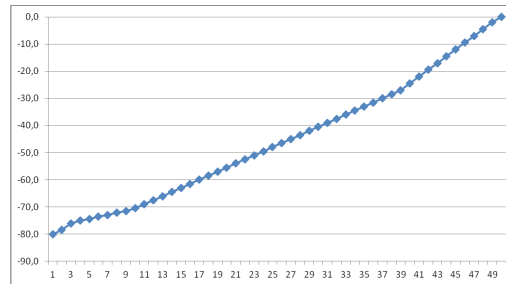

Abb. 4

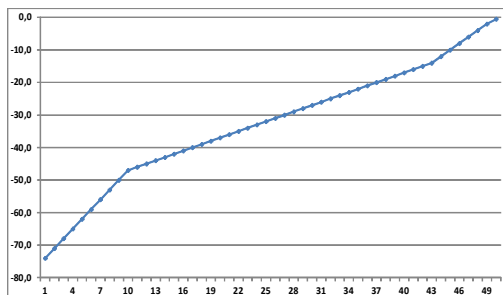

Abb. 5

REGELUNG DER BALANCIERUNG (EINGANG-LED NR. 3)

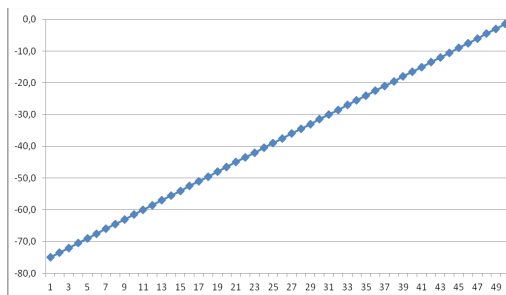
In diesem Modus ist nur das Eingang-LED 3 heller. Mit dieser Funktion kann die Balancierung zwischen den beiden Kanälen geregelt werden. In diesem Modus leuchtet nur das Eingang-LED Nummer 3, während die LEDs der Lautstärkeleiste die aktuelle Einstellung der Balancierung zeigen. Um diese Balancierung zu ändern, drücken Sie die Tasten „VOL+“ und „VOL-“. Hier unten werden drei Beispiele gezeigt.

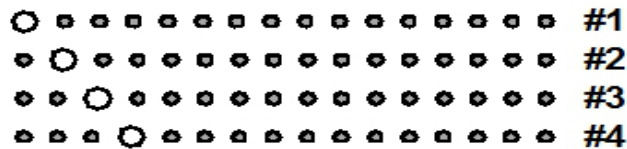
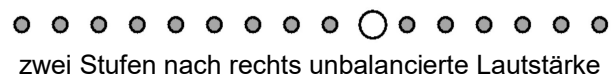
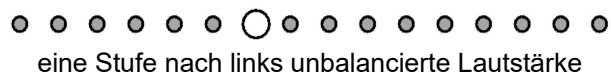

DIRECT MODE-EINSTELLUNG (EINGANG-LED NR. 4)

In diesem Modus ist nur das Eingang-LED 4 heller. Der einzige Eingang, der in Direct mode funktionieren kann, ist die Nummer 3. Nachdem dieser Modus aktiviert ist, leuchten die LEDs der Lautstärkeleiste abwechselnd. Nachdem Sie in die Einstellungen gegangen sind und das Eingang-LED 4 ausgewählt haben, kann der Direct mode aktiviert oder deaktiviert werden, indem Sie die ersten zwei Lautstärke-LEDs durch die Tasten „VOL+“ und „VOL-“ der Fernbedienung bewegen. Die Statusanzeige ist folgende:

Deaktivierter DIRECT mode (Werkseinstellung):



Aktivierter DIRECT mode (funktioniert wie ein Endverstärker):



WICHTIG = Wenn der Verstärker in Direct mode ist, ist die Lautstärke am Höchsten. PASSEN SIE AUF!

Technische Informationen

Um detaillierte technische Informationen zu erhalten, besuchen Sie bitte die Webseite www.audioanalogue.com.

TECHNISCHE DATEN

Parameter	Messbedingungen	Wert
Anzahl der Kanäle:	-	2
Eingangsimpedanz	-	47 kΩ
Verstärkung	Unbalancierter Ausgang	5 dB
Verstärkung	Balancierter Ausgang	11 dB
Frequenzgang	Frequenz, für die man 0.5dB Dämpfung hat	200 KHz
Rausch im unbalancierten Ausgang	Band 0 Hz – 8kHz A-Bewertung	≈24 uV ≈9μV
Rausch im balancierten Ausgang	Band 0 Hz – 8kHz Pesato A	≈37 uV ≈14μV
Rauschabstand	0 dB Dämpfung, A-Bewertung, in Bezug auf 2Vrms	≈103 dB balanciert ≈107 dB unbalanciert
Stromverbrauch im Standby:	230VAC	0.7W

STÖRUNGSBEHEBUNG

Symptom	Ursache	Lösung
Kein LED leuchtet Kein Ton	Netzteilkabel nicht richtig angeschlossen	Prüfen Sie, dass das Netzteilkabel am Vorverstärker und an der Netzsteckdose gut angeschlossen ist
	Verbrannte Schmelzsicherungen	Prüfen Sie die Schmelzsicherungen im Sicherungshalter (nachdem Sie das Netzteilkabel von der Netzsteckdose getrennt haben) unter der IEC-Steckdose und ggf. ersetzen Sie sie durch andere des gleichen Typs
Ein Eingang-LED leuchtet Kein Ton	Lautstärke am Leisesten eingestellt	Erhöhen Sie die Lautstärke
	Signalkabel zwischen Quelle und Vorverstärker nicht richtig angeschlossen oder defekt	Prüfen Sie den Zustand der Kabel und/oder dass sie richtig angeschlossen sind
	Quelle ausgeschaltet oder nicht richtig ausgewählt	Prüfen Sie, dass die Quelle eingeschaltet und aktiv ist und dass sie durch den Eingangswahlschalter richtig ausgewählt wurde
Die Fernbedienung funktioniert nicht	Leere oder fehlende Batterien	Legen Sie die Batterien ein oder wechseln Sie sie (2 AAA-Batterien)
	Zu große Entfernung vom Vorderpanel des Geräts oder nicht korrekter Winkel	Nähern Sie sich dem Gerät oder ändern Sie den Winkel
Sollten die empfohlenen Lösungen das Problem nicht beheben oder ist das Problem nicht aufgelistet, wenden Sie sich bitte an Ihren Audio Analogue-Händler.		



A. HINWEISE ÜBER DIE ENTSORGUNG FÜR DIE VERBRAUCHER

1 In der Europäischen Union

Achtung: Um dieses Gerät zu entsorgen, verwenden Sie nicht die normale Mülltonne!

Gebrauchte Elektro- und Elektronikgeräte müssen gemäß dem Gesetz, das die Behandlung, die Sammlung und das Recycling dieser Produkte regelt, getrennt entsorgt werden.

Infolge der Vorschriften der Mitgliedsstaaten können in der EU wohnhafte Privatpersonen ihre gebrauchten Elektro- und Elektronikgeräte an bestimmte Sammelstellen* kostenlos abgeben.

In einigen Ländern* kann auch der Händler das Altgerät kostenlos zurücknehmen, wenn der Verbraucher ein neues ähnliches Gerät kauft.

*) Für weitere Informationen wenden Sie sich bitte an die zuständige Behörde Ihrer Kommune.

Wenn die gebrauchten Elektro- und Elektronikgeräte Batterien oder Akkus enthalten, soll der Verbraucher diese Batterien und Akkus gemäß den örtlichen Vorschriften vorab getrennt entsorgen.

Die korrekte Entsorgung dieses Produkts wird dazu beitragen, dass die Abfälle behandelt, verwertet und recycelt werden. Dabei wird die mögliche negative Auswirkung auf die Umwelt und auf die menschliche Gesundheit verhindert, die eine unkorrekte Müllentsorgung verursachen könnte.

2 In anderen Ländern außerhalb der EU.

Wenn Sie dieses Produkt entsorgen möchten, wenden Sie sich an die örtliche Behörde und informieren Sie sich über die korrekte Entsorgung.

B. HINWEISE ÜBER DIE ENTSORGUNG FÜR DIE UNTERNEHMER

1. In der Europäischen Union

Wenn das Produkt zu gewerblichen Zwecken verwendet wird, entsorgen Sie es, wie folgt:

Wenden Sie sich an Ihren Audio Analogue-Händler, der Hinweise über die Rücknahme des Produkts geben wird. Rücknahme- und Recyclingkosten könnten zu Ihren Lasten entstehen. Kleine Produkte und geringe Mengen können auch in den örtlichen Sammelstellen abgegeben werden.

2. In anderen Ländern außerhalb der EU

Wenn Sie dieses Produkt entsorgen möchten, wenden Sie sich an die örtliche Behörde und informieren Sie sich über die korrekte Entsorgung.

AUDIO ANALOGUE

www.audioanalogue.com

info@audioanalogue.com

Manufactured in ITALY and distributed by: AF GROUP SRL