



Содержание



■ ■ ■ ■	Содержание	1
■ ■ ■ ■	Замечания об эксплуатации	3
	Информация по технике безопасности	3
	Меры предосторожности	4
	Предостережения относительно защиты зрения	6
■ ■ ■ ■	Введение	7
	Комплект поставки	7
	Стандартные принадлежности	7
	Дополнительные принадлежности	7
	Общий вид устройства	8
	Главное устройство	8
	Порты подключения	9
	Пульт дистанционного управления	10
■ ■ ■ ■	Установка	11
	Подключение проектора	11
	Подключение к ноутбуку	11
	Подключение к видеоисточникам	12
	Включение и выключение проектора	13
	Включение проектора	13
	Выключение проектора	14
	Предупреждающий индикатор	14
	Настройка проецируемого изображения	15
	Настройка высоты проектора	15
	Регулировка вертикального положения изображения	15
	Настройка размера проецируемого изображения (1080p)	16
■ ■ ■ ■	Органы управления	17
	Пульт дистанционного управления	17
	Окна экранного меню	19
	Использование меню	19
	Дерево меню	20
	Изобр	22
	Изобр доп наст	24
	Изобр доп наст PureEngine	26
	Изобр доп наст Color Settings	27
	ЭКРАН	29
	Экран 3D	33
	Система	34
	Система ПАРАМЕТРЫ ЛАМПЫ	36
	НАСТР	38
	НАСТР. Язык	40
	НАСТР. Источники входного сигнала	41
	НАСТР. Настройки HDMI Link	42
	НАСТР. Сигнал (VGA/Компонентный)	43

Содержание

НАСТР. Сигнал (Видеосигнал)	44
НАСТР. PАСШ. НАСТР.	45
  Приложения	46
Устранение неисправностей	46
Изображение	46
Другие.....	47
Светодиодный индикатор состояния проектора	48
Пульт дистанционного управления	49
Замена лампы	50
Совместимые режимы.....	53
Совместимость с видеостандартами	53
Таблица синхронизации видеосигнала	53
Совместимость компьютера – стандарты VESA.....	54
Входной сигнал для HDMI/DVI-D.....	55
Таблица совместимости режима True 3D Video.....	56
Список команд и функций протокола RS232.....	57
Назначение контактов RS232 (со стороны проектора)	57
Перечень функций протокола RS232	58
Товарные знаки	62
Монтаж потолочного крепления	63
Офисы Optoma.....	64
Информация о соответствии требованиям к безопасности	66

Замечания об эксплуатации

Информация по технике безопасности

	Молния со стрелкой в равностороннем треугольнике предупреждает пользователя о наличии неизолированного «опасного напряжения» в корпусе устройства, величина которого может быть достаточной, чтобы представлять для людей риск поражения электрическим током.
	Восклицательный знак в равностороннем треугольнике сообщает пользователю о наличии важных инструкций по эксплуатации и текущему ремонту (техническому обслуживанию) в материалах, сопровождающих устройство.

Предупреждение: Чтобы уменьшить риск возгорания или поражения электрическим током, не подвергайте устройство воздействию дождя или высокой влажности. В корпусе прибора имеется опасное высокое напряжение. Не открывайте корпус. Техническое обслуживание должно выполняться только квалифицированным персоналом.

Предельно допустимые излучения класса В

Это цифровое устройство класса В соответствует всем требованиям принятых в Канаде инструкций по эксплуатации оборудования, создающего помехи.

Важные инструкции по технике безопасности

1. Не закрывайте вентиляционные отверстия. Для обеспечения надежной работы проектора и для защиты от перегрева рекомендуется ставить проектор в место, где отсутствуют препятствия для вентиляции. Например, не следует ставить проектор на заставленный кофейный столик, диван, кровать и т.д. Не оставляйте проектор в таком закрытом пространстве, как книжный шкаф или тумба, которые затрудняют прохождение потока воздуха.
2. Не используйте проектор около воды или в условиях повышенной влажности. Чтобы снизить риск возникновения пожара или удара электрическим током, не подвергайте продукт воздействию дождя или влаги.
3. Не устанавливайте проектор около таких источников тепла, как радиаторы, нагреватели, печи или другие приборы (в т.ч. усилители), которые выделяют тепло.
4. Очищайте проектор только сухой тканью.
5. Используйте только те принадлежности и аксессуары, которые поставяет производитель.
6. Не используйте устройство в случае его физического повреждения. Используйте устройство только по его прямому назначению.

К физическим повреждениям и неправильной эксплуатации относятся

следующие случаи (их список не ограничивается приведенными вариантами):

- Проектор упал.
- Поврежден шнур питания или штепсель шнура.
- На проектор была пролита жидкость.
- Проектор подвергся воздействию дождя или влаги.
- В проектор попал посторонний предмет или внутри ослабло крепление какой-либо детали.

Не пытайтесь отремонтировать устройство самостоятельно. Вскрытие или снятие крышек может стать причиной поражения электрическим током или подвергнуть вас другим опасностям. Свяжитесь с компанией Optoma, прежде чем отнести устройство в ремонт.

7. Исключите попадание предметов или жидкостей в проектор. Они могут коснуться точек с высоким напряжением и замкнуть детали, что может привести к возникновению пожара или поражению электрическим током.
8. Наклейки с информацией о технике безопасности расположены на корпусе проектора.
9. Ремонт устройства должен проводить только соответствующим образом подготовленный персонал.

Замечания об эксплуатации

Меры предосторожности



Пожалуйста, соблюдайте все предупреждения, меры предосторожности и правила эксплуатации, описанные в этом руководстве пользователя.

- Предупреждение- Не заглядывайте в объектив проектора, если включена лампа. Яркий свет может нанести повреждение глазам.
- Предупреждение- Чтобы предотвратить возникновение пожара или поражение электрическим током, не подвергайте проектор воздействию дождя или влажного воздуха.
- Предупреждение- Не открывайте и не разбирайте проектор, так как это может привести к поражению электрическим током.
- Предупреждение- При замене лампы подождите, пока проектор остынет. Следуйте инструкциям, приведенным на стр. 50.
- Предупреждение- Данный продукт определяет остаточный срок службы лампы автоматически. Произведите замену лампы, как только появятся предупредительные сообщения.
- Предупреждение- Восстановите функцию "Сброс лампы" из меню отображения дополнительной информации "Система|Параметры лампы" после замены элемента лампы (см. стр. 36-37).
- Предупреждение- При выключении проектора, прежде чем отсоединять питание, убедитесь, что цикл охлаждения был завершен. Дайте проектору для остывания 90 секунд.
- Предупреждение- Не закрывайте объектив крышкой во время работы проектора.
- Предупреждение- Если срок службы лампы подходит к концу, на экране появляется сообщение «Замените лампу». Просим обращаться к региональному оптовому посреднику или в сервисный центр для максимально быстрой замены лампы.



Если срок работы лампы подходит к концу, проектор не включится, пока не будет заменен блок лампы. Чтобы произвести замену лампы, следуйте указаниям раздела «Замена лампы» на стр. 50.

Замечания об эксплуатации



Необходимые действия:

- Перед чисткой проектора выключите его и отсоедините шнур питания от электрической розетки.
- Используйте мягкую ткань, увлажненную мягким моющим средством, для очистки корпуса дисплея.
- Отсоедините шнур питания от электрической розетки, если устройство не используется в течение длительного времени.



Запрещается:

- Блокировать вентиляционные отверстия и проемы устройства.
- Использовать для очистки проектора абразивные средства, парафиносодержащие вещества и растворители.
- Использовать проектор в приведенных ниже условиях:
 - В очень горячей, холодной или влажной среде.
 - ▶ Убедитесь в том, что температура воздуха в помещении находится в диапазоне от 5 до 40°C
 - ▶ Относительная влажность при 10 – 85% без образования конденсата
 - В местах, подверженных чрезмерному запылению и загрязнению.
 - Около приборов, создающих сильное магнитное поле.
 - под прямыми солнечными лучами.

Предостережения относительно защиты зрения



- Не смотрите и не заглядывайте непосредственно в луч проектора. Старайтесь стоять к лучу спиной.
- Если проектор используется в классной комнате, необходимо контролировать действия учеников, когда они приглашаются указать что-либо на экране.
- Чтобы сократить потребление электричества лампой, закройте окна шторами, чтобы снизить внешнее освещение.

Комплект поставки

Распакуйте устройство и проверьте комплект поставки. В случае отсутствия какого-либо компонента обратитесь в службу поддержки пользователей компании Optoma.

Стандартные принадлежности

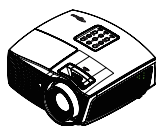

Проектор

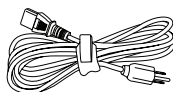

Шнур питания 1,8 м



Примечание
Комплектность дополнительных принадлежностей зависит от модели, технических параметров и региона.



Пульт дистанционного управления

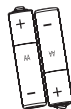

Две батарейки типоразмера AAA

Дополнительные принадлежности

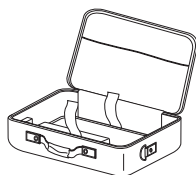

Футляр



Крышка объектива

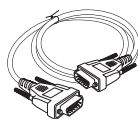

Кабель VGA



Кабель HDMI

Документация:

- Руководство пользователя
- Гарантийный талон
- Краткое руководство по использованию

Общий вид устройства

Главное устройство

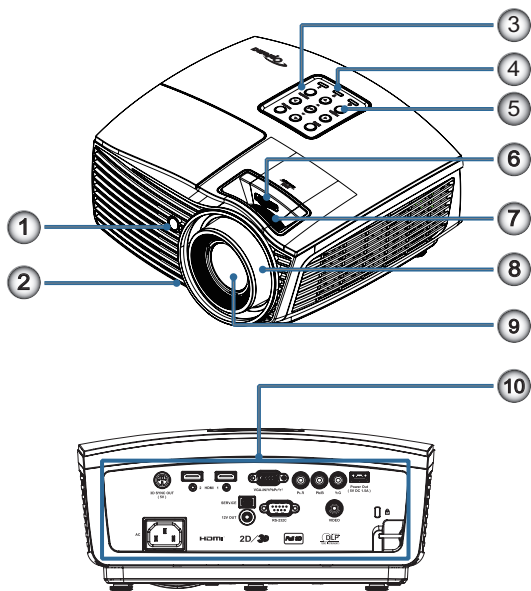

1. Приемник ИК
2. Ножки для регулировки наклона
3. Функциональные клавиши
4. Индикаторы
5. Кнопка питания
6. СМЕЩЕНИЕ ОБЪЕКТИВА
7. Масштаб
8. Фокусировка
9. Объектив
10. Соединительные разъемы

Порты подключения

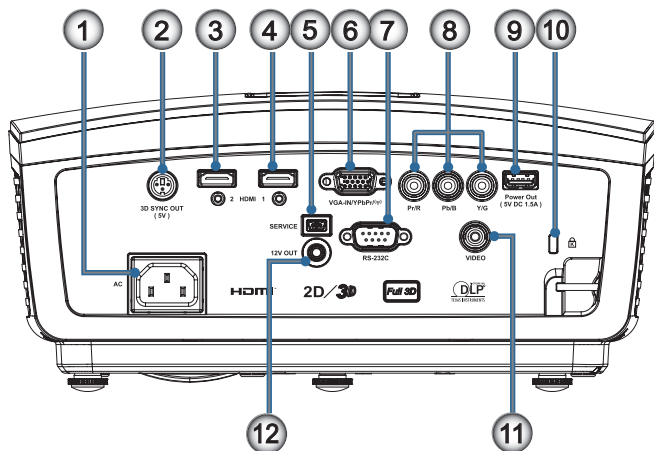

1. Сетевая розетка
2. Выходной разъем 3D-синхронизации (5 В)
3. Разъем HDMI 2 (в. 1.4а, поддержка 3D)
4. Разъем HDMI 1 (в. 1.4а, поддержка 3D)
5. USB для обновления встроенного ПО
6. Разъем VGA-IN/YPbPr/ (iP)
7. Разъем RS-232 (9-контактный)
8. Входной разъем компонентного видеосигнала (YPbPr)
9. Разъем USB для питания (5 В, 1,5 А)
10. Отверстие для установки замка Kensington
11. Входной разъем комбинированного видеосигнала
12. Гнездо 12В OUT (12 В, 500 мА, 3,5 мм мини-джек))

Пульт дистанционного управления

1. Включение питания
2. DynamicBlack
3. PureEngine
4. Гамма
5. HDMI Link
6. Яркость
7. Контраст
8. Режим
9. Источник / ◀
10. Меню
11. HDMI1
12. HDMI2
13. VGA
14. 4:3
15. 16:9
16. Выключение питания
17. Цвет. темп.
18. Цвет
19. Глубина
20. Формат 3D
21. Трапеция + / ▲
22. Повторная синхронизация / ►
23. Ввод
24. Трапеция - / ▼
25. Гнезда YPbPr (вход видеосигнала YPbPr)
26. Видеосигнал
27. Исходный
28. LBX

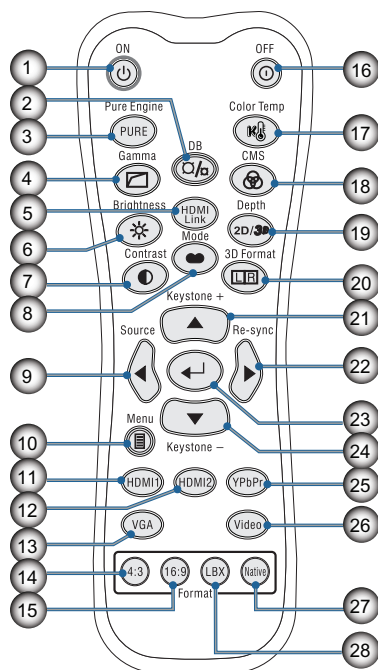

Подключение проектора

Подключение к ноутбуку

Примечание

Из-за различия в приложениях различных стран в некоторых регионах комплект поставки может отличаться.

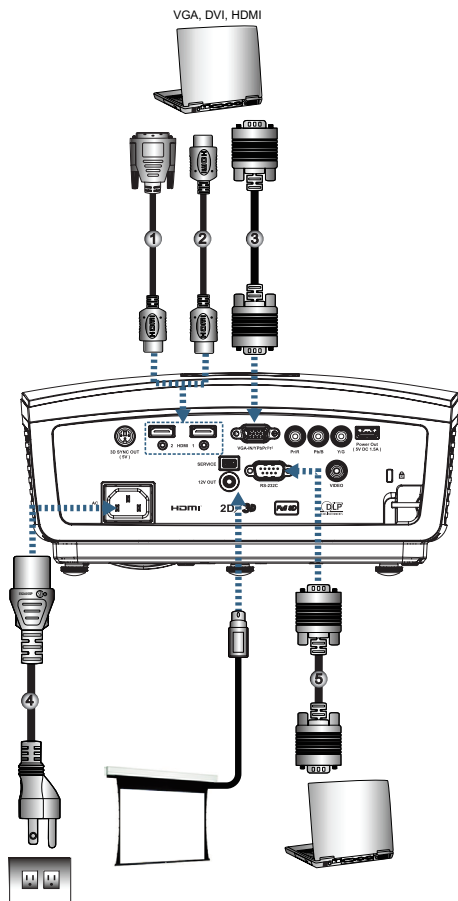

- 1..... Кабель DVI/HDMI (опция)
- 2..... Кабель HDMI (опция)
- 3..... Кабель входа VGA (опция)
- 4..... Шнур питания
- 5..... Кабель RS232 (опция)

Подключение к видеоисточникам

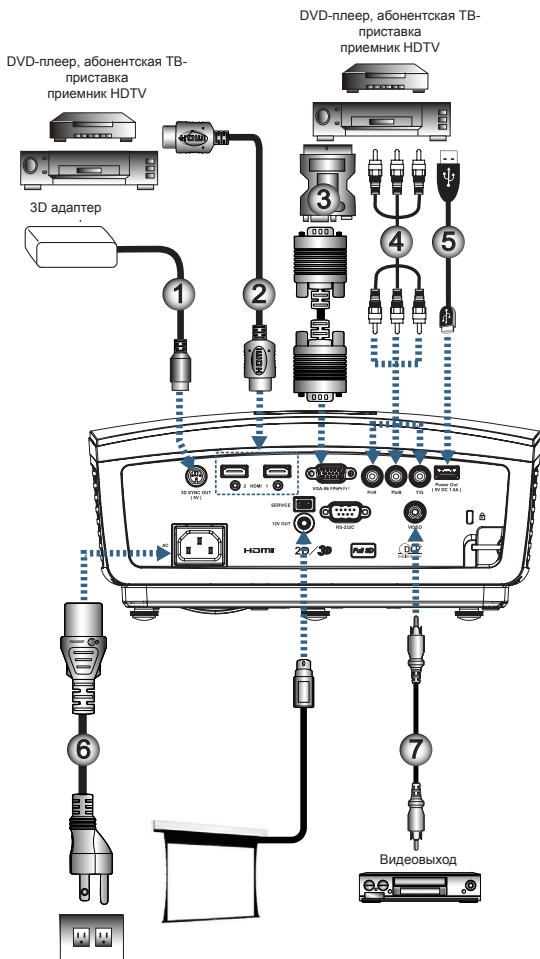

Примечание

Из-за различия в приложениях различных стран в некоторых регионах комплект поставки может отличаться.

Примечание

Разъем 12V OUT предназначен для подключения программируемого реле.

- 1..... 3D-синхр. кабель (опция)
- 2..... Кабель HDMI (опция)
- 3..... Адаптер SCART RGB/S-Video (опция)
- 4..... RCA-кабель компонентного видеосигнала YPbPr (опция)
- 5..... USB Зарядное устройство (опция)
- 6..... Шнур питания
- 7..... Кабель композитного видеосигнала (опция)

Включение и выключение проектора

Включение проектора

1. Подключите шнур электропитания к проектору.
2. Включите подключенные устройства.
3. Если индикатор питания мигает красным, нажмите на кнопку питания, чтобы включить проектор.



Сначала включите проектор, затем выберите источник сигнала.

Отображается начальный экран проектора и выполняется поиск подключенных устройств. Если подключенным устройством является ноутбук, нажмите на соответствующие клавиши на клавиатуре компьютера, чтобы переключить вывод изображения на проектор. (См. руководство пользователя к ноутбуку, чтобы определить сочетание функциональных клавиш, которое используется для переключения вывода изображения.)



Из-за различия в приложениях различных стран в некоторых регионах комплект поставки может отличаться.



4. В случае подключения нескольких устройств-источников сигнала нажмите на кнопку «Source» (Источник) несколько раз для выбора нужного устройства. Для прямого выбора источника см. стр. 18.



Выключение проектора

1. Нажмите на кнопку "⏻" на пульте ДУ или кнопку **"POWER"** (Питание) на панели проектора, чтобы выключить проектор. При первом нажатии на кнопку на экране отображается приведенное ниже сообщение.

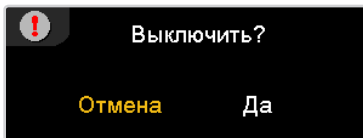

Нажмите на кнопку еще раз, чтобы подтвердить выключение. Если клавиша не будет нажата, сообщение исчезнет через 5 секунд.

2. Светодиодный индикатор питания мигает зеленым (1 секунду горит, 1 секунду не горит), вентиляторы будут работать быстрее при выполнении цикла охлаждения при выключении. Проектор перейдет в режим ожидания, если светодиодный индикатор питания мигает зеленым (2 секунды горит, 2 секунды не горит).

Если требуется снова включить проектор, дождитесь завершения цикла охлаждения и перехода устройства в режим ожидания. Для перезапуска проектора в режиме ожидания просто нажмите на кнопку **"POWER"** (Питание) на задней панели проектора или кнопку "⏻" на пульте ДУ.

3. Отсоедините шнуры питания от электрической розетки и проектора, только если проектор находится в режиме ожидания.

Предупреждающий индикатор



При наличии каких-либо из этих признаков обратитесь в ближайший сервисный центр. Для получения подробной информации см. стр. 64.

- Если индикатор лампы загорится красным цветом, проектор выключится автоматически. Обратитесь к региональному посреднику или в сервисный центр. См. стр. 48.
- Если индикатор температуры горит (не мигает) красным, это означает, что проектор выключится автоматически. В обычных условиях проектор можно снова включить после охлаждения устройства. Если проблему устранить не удалось, следует обратиться к продавцу или в сервисный центр. См. стр. 48.

Настройка проецируемого изображения

Настройка высоты проектора

Проектор оснащен регулятором наклона для настройки высоты изображения.



Примечание

- Проектор устанавливают на ровный и жесткий стол или подставку.
- Расположите проектор перпендикулярно экрану.
- Для обеспечения личной безопасности хорошо закрепляйте кабели.

Для настройки угла наклона изображения поверните регулятор наклона вправо или влево до получения желаемого угла наклона.

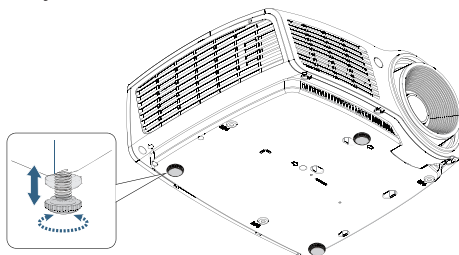

Регулировка вертикального положения изображения

Для регулировки изображения по вертикали можно использовать функцию смещения объектива.

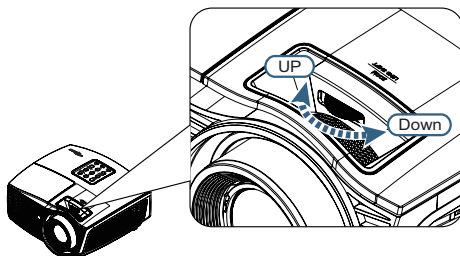

Регулировка смещения объектива для формата 1080P

Положение изображения можно смещать вверх подъемом до 9% и вниз опусканием до 5%.

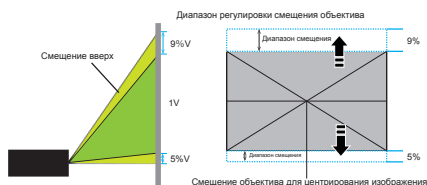

Настройка размера проецируемого изображения (1080p)

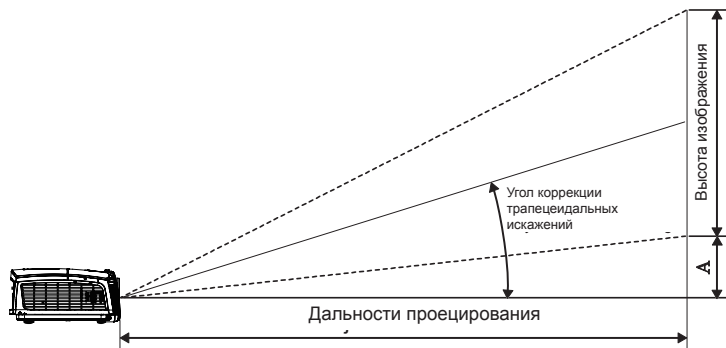

Длина диагонали экрана с соотношением сторон 16:9 в дюймах	Размер экрана (Ш X В) (16:9)				Расстояние до экрана (Г)				Смещение (А)	
	(м)		(футы)		(м)		(футы)		(м)	(футы)
	Ширина	Высота	Ширина	Высота	широкоугольное положение	длинно-фокусное положение	широкоугольное положение	длинно-фокусное положение		
30	0,66	0,37	2,18	1,23	0,92	1,39	3,03	4,55	0,06	0,18
40	0,89	0,50	2,91	1,63	1,23	1,85	4,04	6,07	0,07	0,25
60	1,33	0,75	4,36	2,45	1,85	2,78	6,06	9,11	0,11	0,37
80	1,77	1,00	5,81	3,27	2,46	3,70	8,08	12,14	0,15	0,49
100	2,21	1,25	7,26	4,09	3,08	4,63	10,10	15,18	0,19	0,61
120	2,66	1,49	8,72	4,90	3,69	5,55	12,11	18,22	0,22	0,74
140	3,10	1,74	10,17	5,72	4,31	6,48	14,13	21,25	0,26	0,86
160	3,54	1,99	11,62	6,54	4,92	7,40	16,15	24,29	0,30	0,98
190	4,21	2,37	13,80	7,76	5,85	8,79	19,18	28,84	0,35	1,16
230	5,09	2,86	16,71	9,40	7,08	10,64	23,22	34,91	0,43	1,41
280	6,20	3,49	20,34	11,44	8,62	12,96	28,27	42,50	0,52	1,72
300	6,64	3,74	21,79	12,26	9,23	13,88	30,29	45,54	0,56	1,84

Органы управления

Пульт дистанционного управления

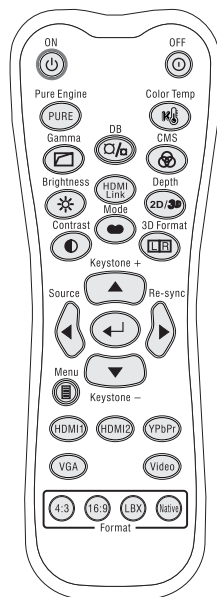

Примечание
Из-за различия в приложениях различных стран в некоторых регионах комплект поставки может отличаться.

Использование пульта ДУ

Power On/Off

(Кнопка включения/выключения питания)

См. «Выключение проектора» стр 14.
См. «Включение проектора» стр 13.

PureEngine

Функция PureEngine – это набор современных технологий обработки изображения, улучшающих качество изображения на экране.

Color Temp

См. «Цвет. темп.» стр 27.

Gamma

Установка типа гамма-кривой.

DynamicBlack

Позволяет автоматически оптимизировать отображение темных кадров фильма вплоть для достижения невероятной детализации (см. стр. 25)

CMS

Выберите один из цветов (R/G/B/C/M/Y) для настройки его смещения x/y и яркости.

Brightness

Используется для регулировки яркости изображения.

HDMI Link

Включение и отключение функции HDMI link.

Depth

Настройка 3D глубины (функция доступна только при включении 2D->3D).

Contrast

Регулировка степени различия между самыми светлыми и самыми темными областями изображения.

Mode

Выберите режим отображения Кинотеатр, Эталон, Живой, Яркий, Игра, 3D, Пользовательский, ISF-день или ISF-ночь.

3D Format

Выберите вручную режим 3D, соответствующий вашему 3D содержанию.

Keystone

1. Регулировка трапеции изображения (увеличение).
2. Эта кнопка служит для перемещения и изменения настроек в экранном меню.

Source

1. Нажмите "Источник" для поиска источника сигнала.
2. Эта кнопка служит для перемещения и изменения настроек в экранном меню.

Органы управления

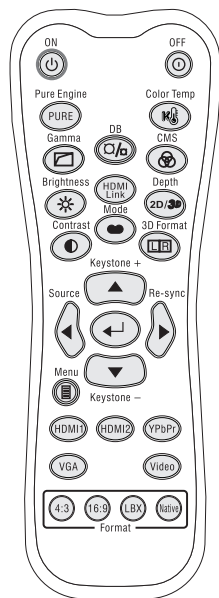

Примечание
Из-за различия в приложениях различных стран в некоторых регионах комплект поставки может отличаться.

Функции пульта ДУ

← Enter (Ввод)	Подтвердите выбор элемента.
Re-sync (Повторная синхронизация)	<ol style="list-style-type: none"> 1. Автоматически синхронизирует проектор с источником входного сигнала. 2. Эта кнопка служит для перемещения и изменения настроек в экранном меню.
Keystone (Трапеция) - / ▼	<ol style="list-style-type: none"> 1. Регулировка трапеции изображения (уменьшение). 2. Эта кнопка служит для перемещения и изменения настроек в экранном меню.
Menu (Меню)	Нажмите «Menu» (Меню) для вывода экранного меню. Для выхода из экранного меню опять нажмите «Menu» (Меню).
HDMI 1	Нажмите кнопку «HDMI 1» для выбора разъема «HDMI 1» в качестве источника входного сигнала.
HDMI 2	Нажмите кнопку «HDMI 2» для выбора разъема «HDMI 2» в качестве источника входного сигнала.
YPbPr (вход видеосигнала YPbPr)	Нажмите «YPbPr» для выбора в качестве источника YPbPr.
VGA	Кнопкой «VGA» выберите источник с разъема VGA- IN.
Video (Видеосигнал)	Нажмите «Video» (Видеосигнал), чтобы выбрать источник композитного видеосигнала.
4:3	Масштабирование изображения до соотношения сторон 4:3.
16:9	Масштабирование изображения до соотношения сторон 16:9.
LBX	Включение просмотра на всю ширину экрана фильмов с форматом изображения Letter-Box без анаморфотного преобразования. Часть исходного изображения будет утеряна, если его соотношение сторон менее 2,35:1.
Native (Исходный)	Изображение с источника входного сигнала отобразится без масштабирования.

Окна экранного меню

Проектор имеет многоязычные экранные меню, позволяющие настраивать изображение и изменять настройки. Проектор автоматически обнаружит источник.

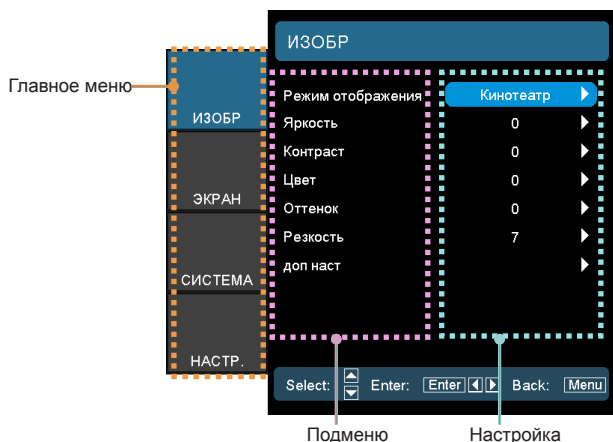

Использование меню

1. Для вызова экранного меню нажмите «Menu» (Меню) на пульте ДУ или панели управления.
2. После отображения экранного меню выберите любой из элементов главного меню клавишами ▲ и ▼. При выборе на определенной странице нажмите на клавиши ◀, ▶ или «ENTER» (Ввод) на пульте ДУ или панели управления для входа в подменю.
3. Выберите нужный элемент клавишами ▲ и ▼ и отрегулируйте параметры с помощью клавиши ◀ или ▶.
4. Выберите в подменю следующий элемент, который требуется отрегулировать, и измените значение указанным выше способом.
5. Нажмите на клавишу «ENTER» (Ввод) на пульте ДУ или панели управления, либо клавишу " Menu" (Меню) для подтверждения, и проектор вернется к главному меню.
6. Чтобы выйти, снова нажмите на клавишу "Menu" (Меню). и проектор автоматически сохранит новые настройки.



Органы управления

Дерево меню

Главное меню	Подменю	Настройки	
ИЗОБР	Режим отображения	Кинотеатр/ Эталон / Живой / Яркий / Игра / 3D / Пользовательский / ISF День/ ISF Ночь	
	Яркость	-50 ~ 50	
	Контраст	-50 ~ 50	
	#1 Цвет	-50 ~ 50	
	#1 Оттенок	-50 ~ 50	
	Резкость	0 ~ 15	
	РАСШ. НАСТР.	Понижение уровня шума 0 ~ 15	
		Гамма Кино/Видео/Графика/Стандартный	
		BrilliantColor™ 1 ~ 10	
		PureEngine UltraDetail / PureColor / PureMotion / PureEngine Demo / Выход	
		#2 DynamicBlack Выкл./Вкл.	
		Настройки цвета Цвет. темп. / Цветовой спектр/ CMS / RGB усиление/сдвиг / Цвет. простр. / RGB канал / Выход	
		Выход	
	ЭКРАН	Формат	4:3 / 16:9 / LBX / Стандартный 4:3 / 16:9 / LBX / Auto235 / Auto235_Субтитры (Если для 12 В задано значение Auto235)
Маска контура		0 ~ 5	
Масштаб		0~10	
Сдвиг изображения		Г	-100 ~ 100
		В	-100 ~ 100
В. трапеция		-30 ~ 30	
#3 3D		Режим 3D	DLP-Link/VESA 3D / Выкл.
		Формат 3D	Авто / SBS / Top and Bottom / Frame Sequential / 2D→3D
		3D→2D	3D/L/R
		2D→3D	Низкий/ Средний/ Высокий
		Инверсный 3D синхросигнал	Вкл./Выкл.
	Выход		
Система	Расположение меню		
	Параметры лампы	Ресурс лампы	
		Напоминание лампы	Вкл./Выкл.
		Режим лампы	Яркий / Энергосбережение
		Сброс лампы	Да/Нет
		Выход	
	Проекция		
	Блок. кнопок	Вкл./Выкл.	
	Тестовая таблица	Выкл./Сетка/Белый	
	Цвет фона	Синий/ Серый/ Черный	
12 В-триггер	Выкл. / Вкл. / Auto235 / Auto 3D		
Скрытые титры	Выкл./CC1/CC2		

Органы управления

Главное меню	Подменю	Настройки	
НАСТРОЙКИ	Язык		
	Источник входного сигнала	HDMI1 / HDMI2 / Компонентный / VGA / Видео	
	Параметры HDMI Link	HDMI Link	Выкл./Вкл.
		Включить ТВ	Да/Нет
		Фкл. Link	Совместный / PJ→Устройство / Устройство→PJ
		Выкл. Link	Выкл./Вкл.
		Выход	
	Блок. источника.	Вкл./Выкл.	
	Усил. Вент.	Вкл./Выкл.	
	Убратъ информ. Сигнал	Вкл./Выкл.	
	ABTO	ABTO	Вкл./Выкл.
		Частота (VGA)	0 ~ 100
		Фаза (VGA)	-50 ~ 50
		Пол. по. гор. (VGA)	-50 ~ 50
		Пол. по. верт. (VGA)	-50 ~ 50
		Выход	
		Уровень белого	-50 ~ 50
	Уровень черного	Уровень черного	-50 ~ 50
		Насыщенность	-50 ~ 50
		Оттенок	-50 ~ 50
		IRE	0 IRE / 7,5 IRE
		Выход	
	РАСШ. НАСТР.	Авто выкл. (мин)	0 ~ 180
		Спящий реж. (мин)	0 ~ 990
		Режим питания (Ожидание)	Активный/Экономичный
		Выход	
	Сброс	Текущий	Отмена / Да
Все		Отмена / Да	



- (#1) "Цвет" и "Оттенок" поддерживаются только для источников видеосигнала YUV.
- (#2) Если включена функция DynamicBlack, а для Режимы лампы выбрано значение "Яркий", динамический диапазон составляет 100~30%. Если для режима лампы выбрано значение "Энергосбережение", динамический диапазон составляет 80~30%.
- (#3) Режим 3D доступен только при подаче совместимого сигнала.
- Режим 3D Выкл. поддерживается только при Синхронизации не-HDMI 1.4a 3D.

Органы управления

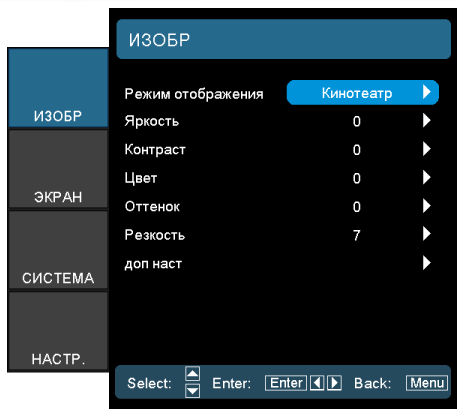

Изобр

Режим отображения

Существует много заводских установок, оптимизированных для разных видов изображений.

- ▶ Кинотеатр: для домашнего кинотеатра.
- ▶ Эталон: Данный режим предназначен для воспроизведения изображений, максимально приближенно к замыслу режиссера фильма. Для параметров цвета, цветовой температуры, яркости, контрастности и гаммы устанавливаются стандартные эталонные значения.
- ▶ Живой: Служит для передачи яркого и реалистичного изображения. Насыщенность и яркость цвета хорошо сбалансированы.
- ▶ Яркий: Максимальная яркость при поступлении сигнала с ПК.
- ▶ Игра: игровой режим.
- ▶ 3D: Рекомендуется устанавливать данный параметр при включении режима 3D. Последующие настройки пользователя в режиме 3D будут сохранены для дальнейшего использования.
- ▶ Пользов.: Настройки пользователя.
- ▶ ISF День: Оптимизация изображения в режиме ISF День обеспечивает идеальную калибровку и высокое качество изображения.
- ▶ ISF Ночь: Оптимизация изображения в режиме ISF Ночь обеспечивает идеальную калибровку и высокое качество изображения.

Примечание

Пункты "ISF День" и "ISF Ночь" отображаются только после выполнения калибровки режимов ISF.

Яркость

Используется для регулировки яркости изображения.

- ▶ Нажмите на клавишу ◀, чтобы сделать изображение темнее.
- ▶ Нажмите на клавишу ▶, чтобы сделать изображение светлее.



Функции "Цвет" и "Оттенок" поддерживаются только при подключении композитного и компонентного сигнала.

Контраст

Контраст регулирует разницу между самыми светлыми и самыми темными участками изображения.

- ▶ Нажмите на клавишу ◀, чтобы уменьшить контраст.
- ▶ Нажмите на клавишу ▶, чтобы увеличить контраст.

Цвет

Регулирует цветопередачу видеоизображения от черно-белого до полнонасыщенного цветного.

- ▶ Нажмите на клавишу ◀, чтобы уменьшить насыщенность цвета в изображении.
- ▶ Нажмите на клавишу ▶, чтобы увеличить насыщенность цвета в изображении.

Оттенок

Используется для регулировки баланса красного и зеленого цветов.

- ▶ Нажмите на клавишу ◀, чтобы увеличить насыщенность зеленого цвета в изображении.
- ▶ Нажмите на клавишу ▶, чтобы увеличить насыщенность красного цвета в изображении.

Резкость

Используется для регулировки резкости изображения.

- ▶ Нажмите на клавишу ◀, чтобы уменьшить резкость.
- ▶ Нажмите на клавишу ▶, чтобы увеличить резкость.

Доп наст

Вход в меню дополнительных настроек. Выберите расширенные параметры дисплея, такие как "Шумоподавление", "Гамма", BrilliantColor™, PureEngine, DynamicBlack, "Настройки цвета" и "Выход". Для получения подробной информации см. стр. 24.

Органы управления

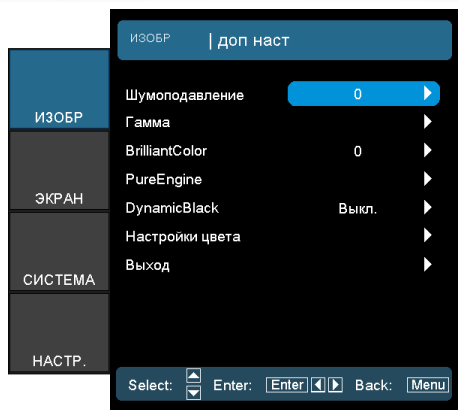

Изобр / доп наст

Шумоподавление

Адаптивное шумоподавление уменьшает количество видимого шума в сигналах с чересстрочной разверткой. Диапазон от 0 до 15. (0=Выкл.)

Гамма

Данная функция позволяет настраивать тип гамма-кривой. После первоначального запуска и завершения настройки используйте Настройка гаммы для оптимизации выхода видеосигнала.

- ▶ Кино: для домашнего кинотеатра.
- ▶ Видео: для видео или ТВ источника.
- ▶ Графика: для источника изображения.
- ▶ Стандартные: стандартная настройка.

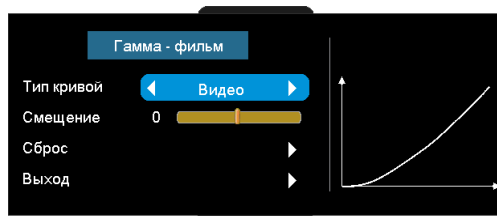

- ▶ Тип кривой: Установка типа гамма-кривой.
- ▶ Смещение: Из-за смещения параметра гамма на входе возможны колебания начального уровня исходной точки на гамма-кривой.
- ▶ Сброс: Нажмите «Да», чтобы вернуться к стандартным заводским настройкам цвета.

Органы управления

BrilliantColor™

Данная настраиваемая функция использует новый алгоритм обработки цветов и систему улучшения уровней цветов для отображения более яркого изображения с достоверными и более насыщенными цветами. Диапазон от 1 до 10. Чтобы получить более четкое и насыщенное изображение, установите значение, близкое к максимальному. Чтобы получить сглаженное и более естественное изображение, установите значение, близкое к минимальному.

PureEngine

Функция PureEngine – это набор современных технологий обработки изображения, улучшающих качество изображения на экране. Для получения подробной информации см. стр. 26.

DynamicBlack

Режим DynamicBlack позволяет автоматически оптимизировать отображение темных кадров фильма для достижения невероятной детализации.

Настройки цвета

Войдите в меню "Настройки цвета". Для получения подробной информации см. стр. 27.

Органы управления

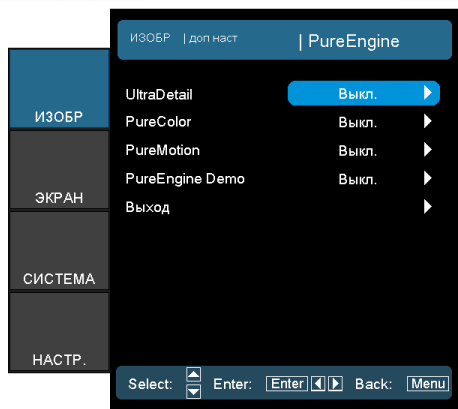

Изобр | доп наст | PureEngine

UltraDetail

Функция PureDetail повышает резкость контуров элементов проецируемого изображения, что обеспечивает повышенную четкость деталей.

PureColor

Этот регулируемый параметр использует новый алгоритм обработки цвета для обеспечения возможности значительного улучшения яркости картинки. Диапазон составляет от «Выкл.» до «5».

PureMotion

Функция PureMotion использует сложные алгоритмы для обеспечения сохранения естественного движения объектов изображения.

PureEngine Demo

Эта функция позволяет увидеть разницу в качестве необработанного изображения и изображения, обработанного посредством технологии PureEngine. Используйте этот режим для проверки выполненных настроек параметров PureEngine.

Примечание

Выберите для функции PureMotion значение "Выкл.", чтобы уменьшить задержку ответа во время игры.

Органы управления

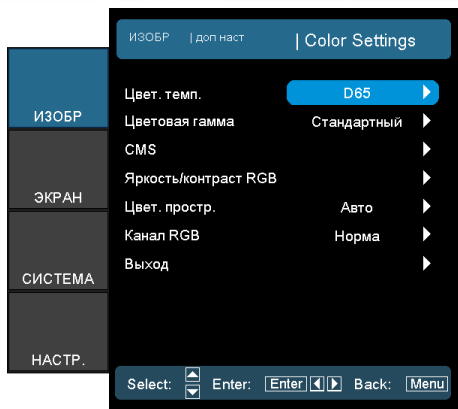

Изобр | доп наст | Color Settings

Цвет. темп.

Регулировка цветовой температуры. При холодной температуре цвета экран выглядит холоднее; при теплой температуре экран выглядит теплее.

Цветовой спектр

Данное меню используется для оптимизации диапазона цветов цветовой гаммы для параметров "Исходный", DLP-C, HDTV, EBU или SMPTE-C.

CMS (Система цветопередачи)

Нажмите на кнопку ►, чтобы открыть пункт меню, затем выберите элемент кнопкой ▲ или ▼. Выберите один из цветов (R/G/B/C/M/Y) для настройки его смещения x/y и яркости.



- Цвет: Клавишами ◀ и ▶ можно выбрать красный, зеленый, синий, голубой, пурпурный или желтый цвет.
- Смещение по оси x: Кнопками ◀ и ▶ отрегулируйте значение смещения выбранного цвета по оси x.
- Смещение по оси y: Кнопками ◀ и ▶ отрегулируйте значение смещения выбранного цвета по оси y.
- Яркость: Кнопками ◀ и ▶ отрегулируйте значение яркости выбранного цвета.
- Сброс: Нажмите «Да», чтобы вернуться к стандартным заводским настройкам цвета.

Органы управления

Яркость/контраст RGB

Нажмите на кнопку ►, чтобы открыть пункт меню, затем выберите элемент кнопкой ▲ или ▼.

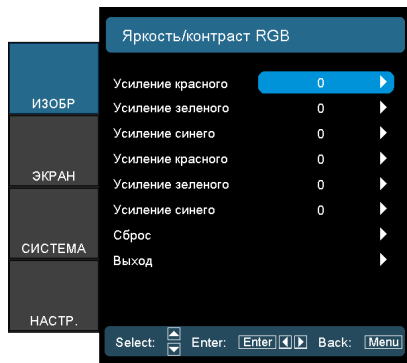

- ▶ Кнопкой ◀ или ▶ можно выбрать усиление (яркость) или сдвиг (контрастность) красного, зеленого и синего цветов.
- ▶ Сброс: Нажмите «Да», чтобы вернуться к стандартным заводским настройкам цвета.

Цвет. простр.

Выбор типа цветовой матрицы: «АВТО», «RGB», «YUV».

- ▶ Только для HDMI: Выберите цветовую матрицу: Авто, RGB (0-255), RGB (16-235), YUV.

Канал RGB

Передача изображения с использованием только синего, только зеленого или только красного канала.

Это очень удобно для правильной настройки параметров "Оттенок" и "Насыщенность"



ЭКРАН

Формат

Используйте эту функцию для выбора требуемого формата изображения.



Примечание

- Auto235, Auto235_Субтитры (Если для параметра "12 В Триггер" установлено значение Auto235).
- При выборе значения Auto235 параметр "12 В Триггер" передает питание на анаморфотную оптику, если формат источника составляет 2,35:1. Питание не передается, если формат источника составляет 4:3 или 16:9.

- ▶ 4:3: Этот формат предназначен для источников входного сигнала 4x3, не усовершенствованных для широкоэкрannого ТВ.
- ▶ 16:9: Данный формат предусмотрен для источников сигнала 16 x 9, например, усовершенствованных HDTV и DVD для широкоэкрannого ТВ.
- ▶ LBX: Этот формат предназначен для источников сигнала LBX (не 16 x 9) и для пользователей, которые используют внешний объектив формата 16x9 для отображения формата изображения 2,35:1 с максимальным разрешением.
- ▶ Стандартный: Зависит от разрешения источника входного сигнала - Масштабирование не выполняется.

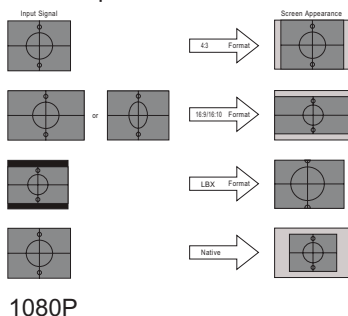

- ▶ Auto235: Автоматический выбор подходящего формата отображения.
- ▶ Auto235_Субтитры: При обнаружении формата 2,35:1 проектор изменяет масштаб изображения, оставляя темную полосу внизу экрана для субтитров.

Органы управления

HDMI	Auto235 ВЫКЛ.			
	4:3	16:9	LBX	Исходный
2D/HQFS/2D→3D	✓	✓	✓	✓
SBS режим		✓		
Top and Bottom		✓	✓	
1080p24FP	✓	✓	✓	✓
720pFP	✓	✓	✓	

HDMI	Auto235 ВКЛ.				
	4:3	16:9	LBX	Auto235	Auto235_Субтитры
2D/HQFS/2D→3D	✓	✓	✓	✓	✓
SBS режим		✓			
Top and Bottom		✓	✓	✓	✓
1080p24FP	✓	✓	✓	✓	✓
720pFP	✓	✓	✓	✓	✓

Компонентный	Auto235 ВЫКЛ.			
	4:3	16:9	LBX	Исходный
2D/HQFS/2D→3D	✓	✓	✓	✓
SBS режим		✓		
Top and Bottom		✓		

Компонентный	Auto235 ВКЛ.				
	4:3	16:9	LBX	Auto235	Auto235_Субтитры
2D/HQFS/2D→3D	✓	✓	✓	✓	✓
SBS режим		✓			
Top and Bottom		✓			

Дополнительная информация о режиме LBX:

1. Изображение некоторых DVD в формате Letter-Box не улучшено для просмотра на телевизорах с соотношением сторон 16х9. В этом случае изображение будет искажено при отображении в режиме 16:9. В этой ситуации для просмотра DVD можно переключиться в режим 4:3. Если сигнал имеет соотношение сторон, отличное от 4:3, на экране с соотношением сторон 16:9 вокруг изображения будут отображаться черные полосы. Для просмотра изображения такого формата можно использовать режим LBX, чтобы растянуть изображение на экране с соотношением сторон 16:9.

Органы управления

2. При использовании внешнего объектива режим LBX также позволяет просматривать материал с соотношением 2,35:1 (включая анаморфные DVD и телевидение высокой четкости HDTV), который поддерживает анаморфную ширину, адаптированный для отображения с соотношением сторон 16х9 в широком изображении с соотношением 2,35:1. Черные полосы вокруг изображения исчезнут. В полной мере используется вертикальное разрешение.



- (#1) Данная функция не поддерживается в режиме SBS.
- При нажатии на кнопку "Исходный" на пульте ДУ выбирается значение "Auto235" в случае фиксации или перемещения анаморфотной оптики.

Анаморфотный объектив не подключен 1080p Таблица масштабирования					
Экран 16:9	480i/p	576i/p	1080i/p	720p	ПК
4:3	1440 x 1080 центр				
16:9	1920 x 1080 центр				
LBX (#1)	1920 x 1440 центр для отображение центрального изображения 1920 x 1080				
Исходный	Размер изображения не меняется, отображение 1:1 по центру. В данном формате масштаб исходного изображения не изменяется.				
Auto235	Если выбран этот формат, будет автоматически установлен формат 16:9 (1920 x 1080) Если исходный формат 4:3, автоматически устанавливается формат 1440 x 1080 Если исходный формат 16:9, автоматически устанавливается формат 1920 x 1080 Если исходный формат 16:10 автоматически устанавливается формат 1920 x 1200 и обрезается область 1920 x 1080 для отображения				

При перемещении анаморфотной оптики					
Экран 16:9	480i/p	576i/p	1080i/p	720p	ПК
4:3	1440 x 1080 центр				
16:9	1920 x 1080 центр				
LBX (#1)	Захват 720 x 363 (Центр)	Захват 720 x 436 (Центр)	Захват 1920 x 817 (Центр)	Захват 1920 x 545 (Центр)	Захват 75,65 % высоты (Центр)
	Масштабирование до 1920 x 1440, затем отображение центральной части изображения 1920 x 1080.				
Auto235 (#1) (та же кнопка на пульте ДУ, что и "Исходный")	Если форматом источника является 2,35:1 (с черной полосой сверху/снизу), выполняется формат LBX. Если формат источника не равен 2,35:1, т.е. это полный формат 4 x 3 или 16 x 9 (Без черной полосы сверху/снизу), выполняется формат 16 x 9				
Auto235_Субтитры	Захват 720 x 422 (низ)	Захват 720 x 506 (низ)	Захват 1920 x 948 (низ)	Захват 1920 x 632 (низ)	Захват 87,8% высоты (низ)
	Если форматом источника является 2,35:1 (с черной полосой сверху/снизу), выполняется указанное выше правило захвата и масштабирования до 1920 x 1440, затем получение центрального изображения 1920 x 1080 для вывода на экран. Если формат источника не равен 2,35:1, т.е. это полноразмерный формат 4 x 3 или 16 x 9 (Без черной полосы сверху/снизу), выполняется формат 16 x 9				

Органы управления

При фиксации анаморфотной оптики					
Экран 16:9	480i/p	576i/p	1080i/p	720p	ПК
4:3	1080 x 1080 центр				
16:9	1440 x 1080 центр				
LBX (#1)	Захват 720 x 363 (Центр)	Захват 720 x 436 (Центр)	Захват 1920 x 817 (Центр)	Захват 1920 x 545 (Центр)	Захват 75,65 % высоты (Центр)
	Масштабирование до 1920 x 1440 для отображение центрального изображения 1920 x 1080				
Auto235 (#1) (та же кнопка на пульте ДУ, что и "Исходный")	Если форматом источника является 2,5:1 (с черной полосой сверху/снизу), выполняется формат LBX. Если формат источника не равен 2,35:1, т.е. это полный формат 4 x 3 или 16 x 9 (Без черной полосы сверху/снизу), выполняется формат 16 x 9				
Auto235_Субтитры	Захват 720 x 422 (низ)	Захват 720 x 506 (низ)	Захват 1920 x 948 (низ)	Захват 1920 x 632 (низ)	Захват 87,8% высоты (низ)
	Если форматом источника является 2,35:1 (с черной полосой сверху/снизу), выполняется указанное выше правило захвата и масштабирования до 1920 x 1440, затем получение центрального изображения 1920 x 1080 для вывода на экран. Если формат источника не равен 2,35:1, т.е. это полноразмерный формат 4 x 3 или 16 x 9 (Без черной полосы сверху/снизу), выполняется формат 16 x 9				



Каждый вход/ выход имеет свои настройки «Маски контура».

Маска контура

А также подавляет шум, возникающий от кодирования видеосигнала по краям изображения источника видеосигнала.

Масштаб

- ▶ Нажмите на кнопку ◀, чтобы уменьшить размер изображения.
- ▶ Нажмите на кнопку ▶, чтобы увеличить изображение на проецируемом экране.

Сдвиг изображения

Используется для смещения проецируемого изображения.

- ▶ Нажмите на кнопку ◀ или ▶, чтобы переместить изображение по горизонтали на проецируемом экране.
- ▶ Нажмите на кнопку ▲ или ▼, чтобы переместить изображение по вертикали на проецируемом экране.

В. трапеция

Нажмите на кнопку ◀ или ▶, чтобы компенсировать искажение вертикальных изображений в случае размещения проектора под углом к экрану.

Объемность

Войдите в меню 3D. Выберите параметры 3D: Режим 3D, Формат 3D, 3D→2D, 2D→3D и Инвер. 3D-синхр. Для получения подробной информации см. стр. 33.



Экран / 3D



Примечание

- После завершения настройки параметры 3D будут сохранены.
- При выполнении функции "Инверсный 3D-синхросигнал" параметр не сохраняется. При включении питания и смене источника он переходит в положение "Выкл."
- Формат 3D поддерживается только при Синхронизации 3D на стр. 56.
- Формат 3D и Режим 3D: Выкл. поддерживается только при Синхронизации не-HDMI 1.4a 3D.

Режим 3D

- ▶ DLP Link: выберите параметр DLP-Link, чтобы использовать оптимальные настройки для очков DLP-Link 3D.
- ▶ VESA 3D: Выберите VESA 3D, чтобы использовать оптимизированные параметры для изображений 3D на основе VESA 3D.
- ▶ Выкл.: Нажмите на кнопку «Выкл.», чтобы отключить Режим 3D.

Формат 3D

- ▶ Авто: Если выбран идентификационный 3D-сигнал, "Формат 3D" выбирается автоматически. (Только для 3D-источников HDMI 1.4)
- ▶ SBS: 3D-сигнал дисплея в формате Side-by-Side.
- ▶ Сверху и снизу: отображение 3D сигнала в формате «Сверху и снизу».
- ▶ Frame Sequential: отображение 3D сигнала в формате «Последовательность кадров».
- ▶ 2D→3D: Преобразование сигнала в формате 2D в сигнал 3D.

3D→2D

- С помощью клавиш ◀ или ▶ выберите 3D-содержимое для вывода на дисплей проектора в режиме 2D (Левый) или 2D (Правый) без использования 3D-очков для просмотра 3D-содержимого. Кроме того, этот параметр может использоваться для пассивных 3D-узлов сдвоенных проекторов.
- ▶ 3D: Отображение 3D сигнала.
 - ▶ L (Левый): Отображение левого кадра 3D материала.
 - ▶ R (Правый): Отображение правого кадра 3D материала.

2D→3D

Выберите 3D глубину поля (или силу): Низкая, Средняя или Высокая.

Инвер. 3D-синхр.

Кнопками ◀ и ▶ можно включить или выключить функцию "Инверсный 3D-синхросигнал", чтобы инвертировать изображение.

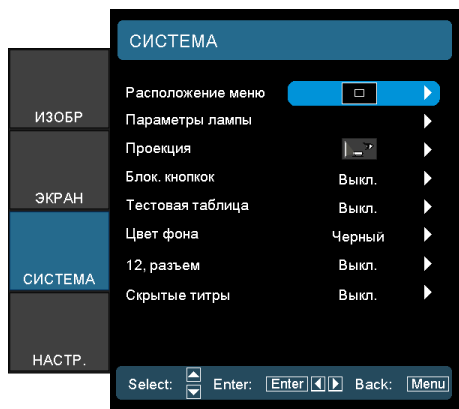

Система

Расположение меню





Используется для выбора расположения меню на экране.

Параметры лампы

Войдите в меню "Параметры лампы". Для получения подробной информации см. стр. 36-37.

Проекция

Выберите способ проецирования:

- ▶  Передняя проекция
Заводской параметр по умолчанию.
- ▶  Задняя проекция
При выборе данной функции проектор создает зеркальное отображение изображения для проецирования из-за прозрачного экрана.
- ▶  Передняя проекция, потолочное крепление
При выборе данной функции проектор переворачивает изображение по вертикали для проецирования при потолочной установке.
- ▶  Задняя проекция, потолочное крепление
При выборе данной функции проектор создает зеркальное отображение изображения и переворачивает его по вертикали. Установив проектор на потолке, можно проецировать изображение из-за прозрачного экрана.



Примечание
Для разблокировки клавиатуры нажмите кнопку ENTER на 10 секунд.

Блок. кнопок

Блокировка кнопок на верхней панели проектора.

- ▶ Вкл.: На экран выводится подтверждение блокировки кнопок на панели.



- ▶ Выкл.: Клавиатура проектора работает в обычном режиме.

Тестовая таблица

Отображение тестовой таблицы. Доступны режимы: «Сетка», «Белая» и «Нет».

Цвет фона

Выберите нужный цвет фона для проецирования изображения при отсутствии источника сигнала.

12, разъем

Кнопками ◀ и ▶ выберите 12 В Триггер.

- ▶ Выкл.: Отключение 12 В Триггера.
- ▶ Вкл.: Включение 12 В Триггера и программируемого подменю. Прейти к подменю можно, выбрав параметр «ВКЛ.» и нажав на кнопку «Ввод» на пульте ДУ. Установка флажка в подменю активирует 12 В Триггер при активации выбранного режима отображения. В приведенном ниже примере был выбран режим «16:9» – это означает, что 12 В Триггер будет активирован при выборе режима отображения проектора «16:9». 12 В Триггер будет отключен для всех других режимов отображения.
- ▶ Auto235: При включении режима «Auto235» проектор будет автоматически определять изображения с соотношением сторон 2,35:1 и будет активировать триггер на данном порту, который, в свою очередь может быть использован для активации моторизованной анаморфотной оптики. Настройку «Auto235» и анаморфотную оптику, таким образом, можно использовать для формирования полностью автоматизированной системы проецирования с постоянной высотой.
- ▶ Auto 3D: При включении режима «Auto 3D» проектор будет автоматически определять изображения в формате 3D и будет активировать триггер на данном порту.

Скрытые титры

Выбор экрана для отображения скрытых титров

- ▶ Выкл.: Предоставляемый параметр по умолчанию.
- ▶ CC1/CC2: Выбор типа скрытых титров.

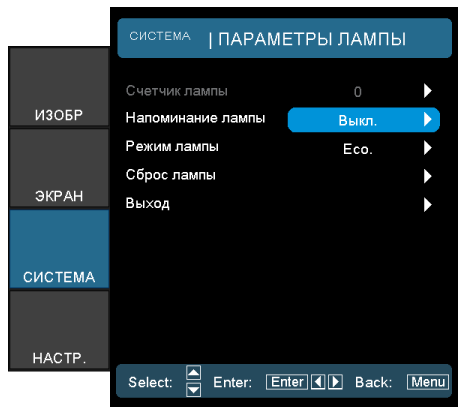

Система / ПАРАМЕТРЫ ЛАМПЫ

Счетчик лампы

Показывает наработку лампы в часах. Этот элемент служит только для просмотра.

Напоминание лампы

Включение или выключение напоминания о сроке службы лампы.

- ▶ Вкл.: Предупреждение появляется, если до окончания срока службы лампы осталось менее 30 часов.

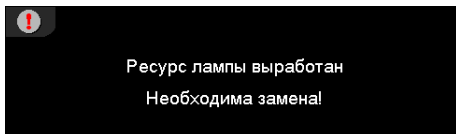

- ▶ Выкл.: Предупреждающие сообщения не выводятся на экран.

Режим лампы

Выбор режима яркости лампы.

- ▶ Яркий: Используется для 3D содержимого.
- ▶ Энергосбережение.: Используется для 2D контента и снижения яркости для продления срока службы лампы.

Органы управления

Сброс лампы

После замены лампы сбросьте счетчик лампы для точного отражения срока службы новой лампы.

1. Выберите "Сброс лампы".

Отобразится экран подтверждения.

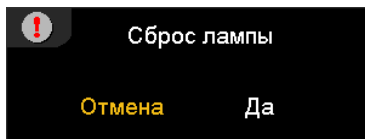

2. Для сброса счетчика лампы на нуль выберите "Да".

Органы управления



НАСТР.

Язык

Вход в меню "Язык". Выберите многоязычное экранное меню. Для получения подробной информации см. стр. 40.

Источники входного сигнала

Войдите в подменю "Источники входного сигнала". Выберите источники для проверки при запуске. Для получения подробной информации см. стр. 41.

Настройки HDMI Link

Для получения подробной информации см. стр. 42.

Блок. источника.

Блокировка текущего источника как единственного доступного источника, даже в случае отключения кабеля.

- ▶ Вкл.: Только текущий источник распознается как источник входного сигнала.
- ▶ Выкл.: Все источники, выбранные в меню Настройка | Источники входного сигнала, распознаются как источники входного сигнала.

Усил. Вент.

Отрегулируйте скорость вентилятора в соответствии с условиями окружающей среды.

- ▶ Вкл.: Увеличение скорости вентилятора при повышении температуры, влажности или высоты.
- ▶ Выкл.: Обычная скорость вентилятора в обычных условиях.

Органы управления

Убрать информ.

Подавление информационных сообщений на проецируемом экране.

- ▶ Вкл.: Во время работы на экран не выводятся статусные сообщения.
- ▶ Выкл.: Во время работы на экран выводятся статусные сообщения в обычном режиме.

Сигнал

Для получения подробной информации см. стр. 43-44.

Доп наст

Вход в меню дополнительных настроек. Для получения подробной информации см. стр. 45.

Сброс

Сброс текущих или всех Параметров в значения по умолчанию.

Органы управления

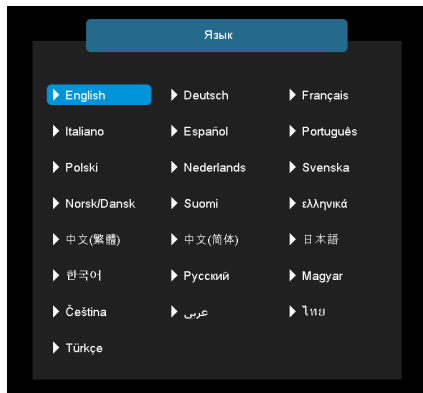

НАСТР. | Язык

Язык

Войдите в многоязычное экранное меню. Нажмите на кнопку “ENTER” для входа в подменю и выберите необходимый язык кнопками ▲, ▼, ◀ и ▶.

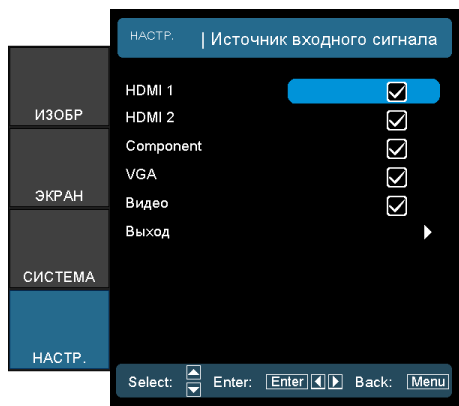

НАСТР. / Источники входного сигна

Источники входного сигнала



Если не выбран ни один из источников, проектор не будет воспроизводить изображения. Необходимо выбрать не менее одного источника.

Используйте этот параметр для включения и отключения источника входного сигнала. Кнопками ▲ и ▼ выберите источник, а затем включите/выключите его кнопкой ◀ или ▶. Нажмите на кнопку «ENTER» (Ввод), чтобы завершить выбор. Поиск входного сигнала будет выполняться только для выбранных разъемов.

Органы управления

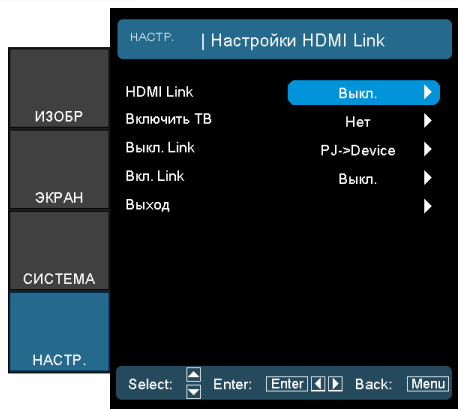

НАСТР. / Настройки HDMI Link

Примечание

- Если для Режимы питания (Ожидание) установлено значение "Активный", параметр "Устройство→Проектор" будет применяться в тех случаях, когда проектор находится в режиме ожидания.
- Некоторые функции HDMI Link могут отсутствовать, в зависимости от конструкции подключенного устройства и соответствия стандарту HDMI CEC.

HDMI Link

Включение и отключение функции HDMI link. Параметры "Включить ТВ", "Вкл. Link" и "Выкл. Link" доступны только при выборе значения "Вкл."

Включить ТВ

При выборе значения "Да" телевизор и проектор отключаются одновременно. Чтобы устройства не отключались одновременно, выберите значение "Нет".

Выкл. Link

Команда "Вкл. питания CEC".

- ▶ Совместный: Проектор и CEC устройство включаются одновременно.
- ▶ Проектор→Устройство: CEC устройство включается только после включения проектора.
- ▶ Устройство→Проектор: Проектор включается только после включения CEC устройства.

Вкл. Link

При выборе значения "Вкл." функция HDMI Link и проектор автоматически отключаются одновременно. При выборе значения "Выкл." функция HDMI Link и проектор автоматически отключаются в разное время.

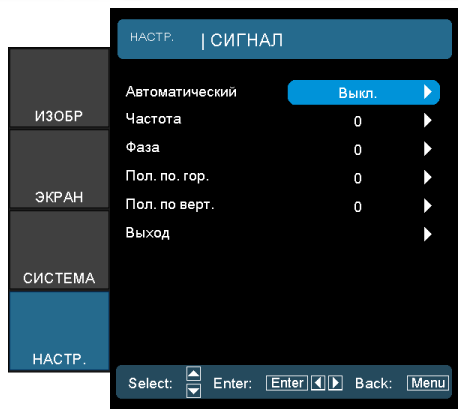

НАСТР. / Сигнал (VGA/ Компонентный)



Режим "Сигнал" поддерживается только для аналогового сигнала VGA (RGB).

Автоматический

Автоматическая настройка сигнала (элементы "Частота" и "Фаза" неактивны). При отключении "Автоматического" режима элементы "Частота" и "Фаза" можно использовать для ручной точной настройки и сохранения параметров.

Частота

Используется для изменения частоты обновления экрана проектора в соответствии с параметрами видеокарты компьютера. Если на экране наблюдается вертикальная мигающая полоса, используйте эту функцию для регулировки.

Фаза

Фаза используется для согласования синхросигнала проектора с видеокартой. Если появится нестабильное или мигающее изображение, используйте эту функцию для регулировки.

Пол. по гор.

- ▶ Нажмите на клавишу ◀, чтобы переместить изображение влево.
- ▶ Нажмите на клавишу ▶, чтобы переместить изображение вправо.

Пол. по верт.

- ▶ Нажмите на клавишу ◀, чтобы переместить изображение вниз.
- ▶ Нажмите на клавишу ▶, чтобы переместить изображение вверх.

Органы управления

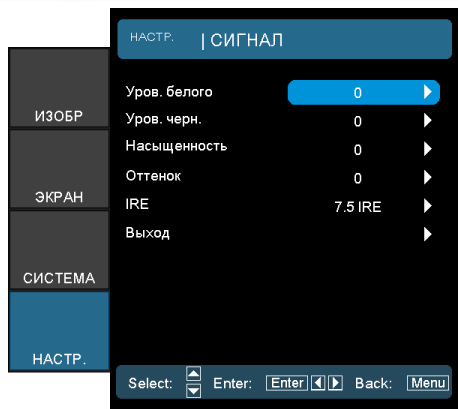

НАСТР. / Сигнал (Видеосигнал)

Уров. белого

Позволяет пользователю регулировать уровень белого для входных сигналов "Видео".

Уров. черн.

Позволяет пользователю регулировать уровень черного для входных сигналов "Видео".

Насыщенность

Используется для регулировки насыщенности видеоизображения от черно-белого до полностью насыщенного цвета.

- ▶ Нажмите на кнопку ◀ чтобы уменьшить насыщенность цвета в изображении.
- ▶ Нажмите на кнопку ▶, чтобы увеличить насыщенность цвета в изображении.

Оттенок

Используется для регулировки баланса красного и зеленого цветов.

- ▶ Для увеличения насыщенности зеленого цвета в изображении нажмите на кнопку ◀.
- ▶ Нажмите на кнопку ▶, чтобы увеличить насыщенность красного цвета в изображении.

IRE

Используется для настройки параметров композитного видеосигнала.



Примечание
Параметр «IRE» доступен только для сигнала NTSC.

Органы управления



НАСТР. / РАСШ. НАСТР.

Авто выкл. (мин)

Настройка интервала автоматического выключения питания. По умолчанию проектор отключает питание лампы при отсутствии сигнала в течение 30 минут. За 60 секунд до выключения отображается следующее предупреждение.



Примечание
Если для Режимы питания (Ожидание) установлено значение "Экономичный", параметр RS232 будет отключен при переходе проектора в режим ожидания.

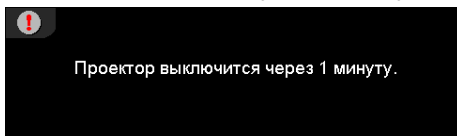

Спящий реж. (мин)

Позволяет установить интервал спящего режима. Проектор отключается по истечении указанного времени бездействия (независимо от наличия сигнала). За 60 секунд до выключения отображается следующее предупреждение.

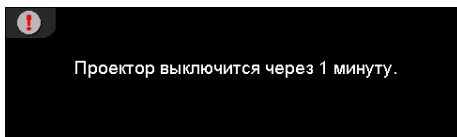

Режим питания (Ожидание)

- ▶ Ожид.: Для дальнейшего сохранения энергии выберите «Экономичный» (<0,5 Вт).
- ▶ Активный: Выберите «Активный» для возврата в обычный режим ожидания.

Устранение неисправностей

При возникновении неисправностей устройства ознакомьтесь с приведенной ниже информацией. Если проблему устранить не удалось, следует обратиться к продавцу или в сервисный центр.

Изображение

? На экране отсутствует изображение

- ▶ Убедитесь, что подключение всех кабелей и подключение к электросети выполнено в соответствии с описанием в разделе "Установка".
- ▶ Убедитесь, что контакты разъемов не согнуты и не сломаны.
- ▶ Проверьте правильность установки лампы проектора. Смотрите раздел «Замена лампы».
- ▶ Убедитесь, что снята крышка объектива и проектор включен.

? Изображение расфокусировано

- ▶ Убедитесь, что крышка объектива снята.
- ▶ Используйте регулятор фокусировки на объективе проектора.
- ▶ Убедитесь, что экран проектора находится на нужном расстоянии от проектора. См. стр. 16.

? Изображение растягивается во время отображения DVD 16:9.

- ▶ При просмотре анаморфотного DVD или DVD формата 16:9 наилучшее качество изображения будет достигнуто в режиме проектора 16: 9 (со стороны проектора).
- ▶ При просмотре DVD формата LBX необходимо установить формат LBX в экранном меню проектора.
- ▶ При просмотре DVD формата 4:3 необходимо установить формат 4:3 в экранном меню проектора.
- ▶ Если изображение все еще растянуто, потребуется также отрегулировать соотношение сторон изображения следующим образом:
- ▶ Установите формат отображения на DVD-проигрывателе: 16:9 (широкоэкранный) формат изображения.

? Изображение слишком маленькое или слишком большое

- ▶ Используйте Рычаг изменения фокусного фокусировки на объективе проектора.
- ▶ Переместите проектор ближе или дальше от экрана.
- ▶ Нажмите на кнопку [Menu] (Меню) на панели управления проектора, затем откройте пункт «Экран -> Формат». Попробуйте установить разные настройки.

? Изображение с перекошенными сторонами.

- ▶ По возможности установите проектор так, чтобы он был расположен по центру экрана и под ним, и с помощью функции PureShift отрегулируйте расположение изображения.
- ▶ Для настройки используйте подменю экранного меню «Экран ->В Трапеция».

? Изображение перевернуто

- ▶ Выберите пункт «Система-> Проекция» в экранном меню и измените направление проекции.

Другие







? Проектор перестает реагировать на все команды

- ▶ По возможности выключите проектор, отсоедините шнур питания от электрической розетки и подождите не менее 20 секунд, прежде чем снова включить питание.

? Лампа перегорает или издает щелчки

- ▶ Когда истекает срок действия лампы, она перегорает и издает громкий звук, похожий на лопание. В этом случае проектор не включится, пока модуль лампы не будет заменен. Чтобы произвести замену лампы, следуйте указаниям раздела «Замена лампы» на стр. 50.

Светодиодный индикатор состояния проектора

Описание	Индикатор питания/режима ожидания  (зеленый)	Светодиод температуры  (Красный)	Светодиод лампы  (Красный)
Состояние ожидания (шнур питания)	Медленно мигает 2 с. не горит 2 с. горит	○	○
Включение (прогрев)	Мигает 0,5 с. не горит 0,5 с. горит	○	○
Питание включено, лампа горит		○	○
Питание выключено (охлаждение)	Мигает 1 с. не горит 1 с. горит	○	○
Ошибка (Сбой лампы)	Мигает 0,5 с. не горит 0,5 с. горит	○	
Ошибка (Сбой вентилятора)	Мигает 0,5 с. не горит 0,5 с. горит	Мигает 0,5 с. не горит 0,5 с. горит	○
Ошибка (перегрев)	Мигает 0,5 с. не горит 0,5 с. горит		○

Примечание

- Горит => 
- Не горит => ○
- Отключение всех светодиодных индикаторов после отключения экранного меню.

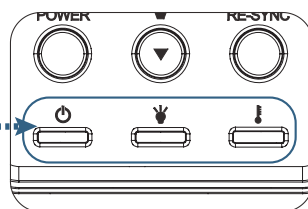
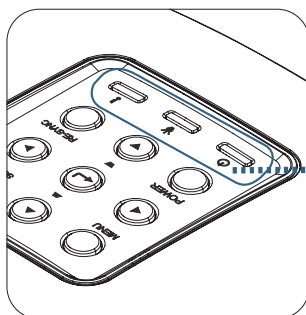

? Светодиодные индикаторы

? Экранные сообщения

- ▶ Отказ вентилятора:
Проектор выключится автоматически.
- ▶ Перегрев:
Проектор выключится автоматически.
- ▶ Замена лампы:
Срок службы лампы заканчивается.
Рекомендуется заменить лампу.

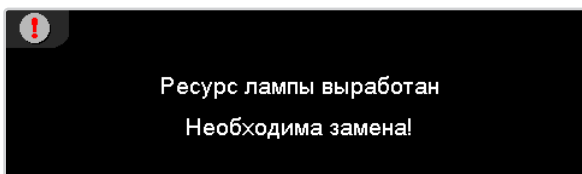

Предупреждение:

Рекомендуется использовать только оригинальные лампы.

Пульт дистанционного управления

? Если пульт дистанционного управления не работает

- ▶ Убедитесь, что пульт дистанционного управления направлен под углом $\pm 15^\circ$ как по горизонтали, так и по вертикали относительно ИК-приемников на проекторе.
- ▶ Убедитесь в отсутствии препятствий между пультом ДУ и проектором. Подойдите на расстояние до 7 м (23 футов) от проектора.
- ▶ Проверьте правильность установки батарей.
- ▶ Замените батареи, если срок их службы истек.

Замена лампы

Проектор автоматически определяет срок службы лампы. По истечении этого срока на экран будет выдано предупреждающее сообщение.

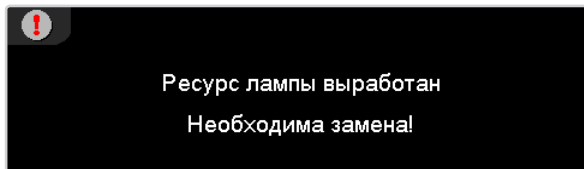

В случае появления этого сообщения как можно быстрее обратитесь к региональному посреднику или в сервисный центр для замены лампы. Перед заменой лампы необходимо охладить проектор в течение 30 минут и более.



Предупреждение: В отсеке для лампы высокая температура!
Перед заменой лампы оставьте устройство охлаждаться !



Предупреждение: Во избежание риска получения травм не бросайте модуль лампы и не дотрагивайтесь до лампы. Лампа накаливания может разбиться и привести к травме.

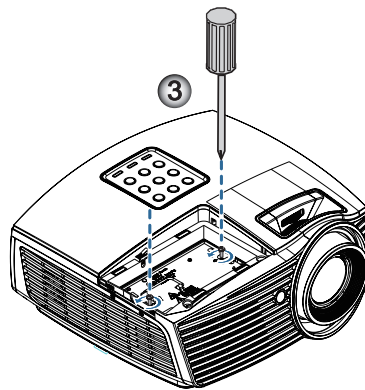
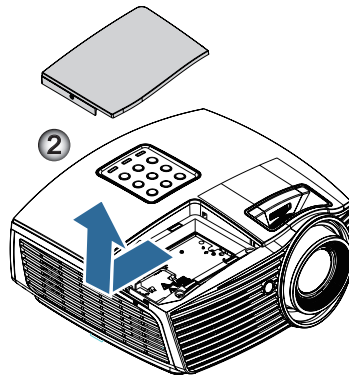
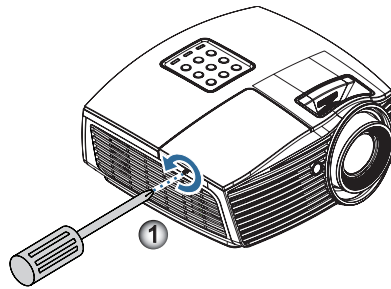

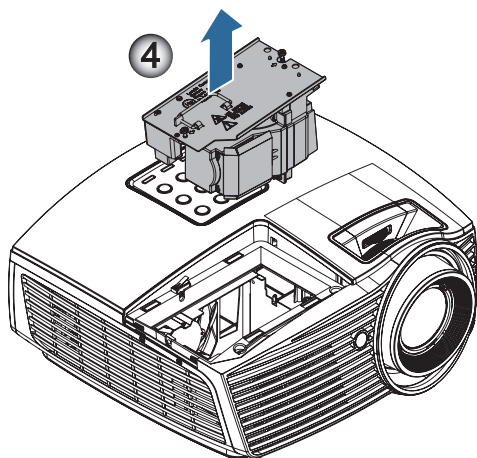

Процедура замены лампы:

1. Выключите питание проектора, нажав кнопку питания.
 2. Оставьте проектор охлаждаться на 30 минут как минимум.
 3. Отсоедините шнур питания.
 4. Выверните один винт на крышке отсека лампы. ❶
 5. Снимите крышку лампового отсека. ❷
 6. Извлеките три винта из элемента лампы.
Поднимите вверх ручку модуля. ❸
 7. С силой нажмите на ручку для извлечения элемента лампы. ❹
- Установка модуля лампы выполняется в обратном порядке. При установке совместите модуль лампы с разъемом на одном уровне во избежание повреждений.**
8. Включите проектор и выполните функцию «Сброс лампы» после замены элемента лампы.
Сброс лампы: (i) Нажмите «Меню» -> (ii) Выберите «Система» -> (iii) Выберите «Параметры лампы» -> (iv) Выберите «Сброс лампы» -> (v) Выберите «Да».

Совместимые режимы

Совместимость с видеостандартами

NTSC	NTSC M/J, 3,58МГц, 4,43МГц
PAL	PAL B/D/G/H/I/M/N, 4,43МГц
SECAM	SECAM B/D/G/K/K1/L, 4,25/4,4 МГц
SDTV	480i/p, 576i/p
HDTV	720p(50/60Hz), 1080i(50/60Hz), 1080P(50/60Hz)

Таблица синхронизации видеосигнала

Сигнал	Разрешение	Скорость	Примечания
		обновления (Гц)	
TV(NTSC)	720 x 480	60	Для Video/S-Video
TV(PAL, SECAM)	720 x 576	50	
SDTV (480i)	720 x 480	60	Для Component
SDTV (480p)	720 x 480	60	
SDTV (576i)	720 x 576	50	
SDTV (576p)	720 x 576	50	
HDTV (720p)	1280 x 720	50/60	
HDTV (1080i)	1920 x 1080	50/60	
HDTV (1080p)	1920 x 1080	24/50/60	

Совместимость компьютера – стандарты VESA

Сигнал компьютера (совместим с Analog RGB)

Сигнал	Разрешение	Скорость обновления (Гц)	Примечания
VGA	640 X 480	60/67/72/85	Mac 60/72/85/
SVGA	800 X 600	56/60 (*2)/72/85/120 (*2)	Mac 60/72/85
XGA	1024 X 768	60 (*2)/70/75/85/120 (*2)	Mac 60/70/75/85
HDTV (720p)	1280 x 720	50/60 (*2)/120 (*2)	Mac 60
WXGA	1280 x 768	60/75/85	Mac 60/75/85
	1280 x 800	60/120	Mac 60
	1366 x 768	60	Mac 60
WXGA+	1440 x 900	60	Mac 60
SXGA	1280 x 1024	60/75/85	Mac 60/75
SXGA+	1400 x 1050	60	
UXGA	1600 x 1200	60	
HDTV (1080p)	1920 x 1080	24/50/60	Mac 60
WUXGA	1920 x 1200 (*1)	50/60	Mac 60

(*1) 1920 x 1200, 60 Гц только поддерживается RB (без импульсов гашения обратного хода).

(*2) Синхронизация 3D для проектора True 3D. (Дополнительно)

Входной сигнал для HDMI/DVI-D

Сигнал	Разрешение	Скорость обновления (Гц)	Примечания
VGA	640 x 480	60	Мас 60/72/85
SVGA	800 x 600	60(*2)/72/85/120(*2)	Мас 60/72/85
XGA	1024 x 768	60(*2)/70/75/85/120(*2)	Мас 60/70/75/85
SDTV (480i)	720 x 480	60	
SDTV (480p)	720 x 480	60	
SDTV (576i)	720 x 576	50	
SDTV (576p)	720 x 576	50	
WSVGA (1024 x 600)	1024 x 600	60	
HDTV (720p)	1280 x 720	50(*2)/60/120(*2)	Мас 60
WXGA	1280 x 768	60/75/85	Мас 75
	1280 x 800	60(*2)/120(*2)	Мас 60
	1366 x 768	60	Мас 60
WXGA+	1440 x 900	60	Мас 60
SXGA	1280 x 1024	60/75/85	Мас 60/75
SXGA+	1400 x 1050	60	
UXGA	1600 x 1200	60	
HDTV (1080i)	1920 x 1080	50/60	
HDTV (1080p)	1920 x 1080	24/30/50/60	Мас 60
WUXGA	1920 x 1200 (*1)	50/60	Мас 60

(*1) 1920 x 1200, 60 Гц только поддерживается RB (без импульсов гашения обратного хода).

(*2) Поддержка 3D. (Дополнительно)

Таблица совместимости режима True 3D Video

Входное разрешение	Входная синхронизация		
Вход HDMI 1.4a 3D	1280 x 720p при частоте обновления 50 Гц	Сверху и снизу	
	1280 x 720p при частоте обновления 60 Гц	Сверху и снизу	
	1280 x 720p при частоте обновления 50 Гц	Упаковка кадров	
	1280 x 720p при частоте обновления 60 Гц	Упаковка кадров	
	1920 x 1080i при частоте обновления 50 Гц	Side- by-Side (половина)	
	1920 x 1080i при частоте обновления 60 Гц	Side- by-Side (половина)	
	1920 x 1080p при частоте обновления 24 Гц	Сверху и снизу	
	1920 x 1080p при частоте обновления 24 Гц	Упаковка кадров	
HDMI 1.3	1920 x 1080i при частоте обновления 50 Гц	Side- by-Side (половина)	Режим SBS включен
	1920 x 1080i при частоте обновления 60 Гц		
	1280 x 720p при частоте обновления 50 Гц		
	1280 x 720p при частоте обновления 60 Гц		
	1920 x 1080i при частоте обновления 50 Гц	Сверху и снизу	Режим TAB включен
	1920 x 1080i при частоте обновления 60 Гц		
	1280 x 720p при частоте обновления 50 Гц		
	1280 x 720p при частоте обновления 60 Гц		
	480i	HQFS	Формат 3D использует последовательность кадров

- ▶ Если входной сигнал 3D – 1080p, 24 Гц, DMD должно воспроизводиться с кратным в режиме 3D.
- ▶ Режимы 1080i, 25 Гц и 720p, 50 Гц будут работать в режиме 100 Гц; другая синхронизация 3D будет работать в режиме 120 Гц.

Список команд и функций протокола RS232

Назначение контактов RS232 (со стороны проектора)

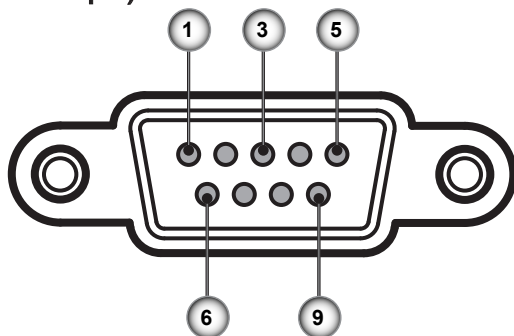

Контакт №	Название	Ввод и вывод (Со стороны проектора)
1	NC	—
2	RXD (Прием данных)	ВХОД
3	TXD (Передача данных)	ВЫХОД
4	NC	—
5	NC	—
6	NC	—
7	RS232	RTS
8	RS232	CTS
9	NC	—

Перечень функций протокола RS232

232 ASCII Code	HEX Code	Function	Description
~XX00 1	7E 30 30 30 20 31 0D	Power ON	
~XX00 0	7E 30 30 30 20 30 0D	Power OFF	(0/2 for backward compatible)
~XX01 1	7E 30 30 30 31 20 31 0D	Resync	
~XX02 1	7E 30 30 30 32 20 31 0D	AV Mute	On
~XX02 0	7E 30 30 30 32 20 30 0D	AV Mute	Off (0/2 for backward compatible)
~XX04 1	7E 30 30 30 34 20 31 0D	Freeze	
~XX04 0	7E 30 30 30 34 20 30 0D	Unfreeze	(0/2 for backward compatible)
~XX05 1	7E 30 30 30 35 20 31 0D	Zoom Plus	
~XX06 1	7E 30 30 30 36 20 31 0D	Zoom Minus	
~XX12 1	7E 30 30 31 32 20 31 0D	Direct Source Commands	HDMI1
~XX12 15	7E 30 30 31 32 20 31 35 0D		HDMI2
~XX12 5	7E 30 30 31 32 20 35 0D		VGA
~XX12 8	7E 30 30 31 32 20 38 0D		VGA Component
~XX12 10	7E 30 30 31 32 20 31 30 0D		Video
~XX12 11	7E 30 30 31 32 20 31 31 0D		Wireless
~XX12 14	7E 30 30 31 32 20 31 34 0D		Component RCA
~XX20 1	7E 30 30 32 30 20 31 0D	Display Mode	Cinema
~XX20 4	7E 30 30 32 30 20 34 0D		Reference
~XX20 3	7E 30 30 32 30 20 33 0D		Vivid
~XX20 2	7E 30 30 32 30 20 32 0D		Bright
~XX20 10	7E 30 30 32 30 20 31 30 0D		Game
~XX20 9	7E 30 30 32 30 20 39 0D		3D
~XX20 5	7E 30 30 32 30 20 35 0D		User
~XX20 7	7E 30 30 32 30 20 37 0D		ISF Day
~XX20 8	7E 30 30 32 30 20 38 0D		ISF Night
~XX21 n	7E 30 30 32 31 20 a 0D	Brightness	n = -50 (a=2D 35 30) ~ 50 (a=35 30)
~XX22 n	7E 30 30 32 32 20 a 0D	Contrast	n = -50 (a=2D 35 30) ~ 50 (a=35 30)
~XX23 n	7E 30 30 32 33 20 a 0D	Sharpness	n = 1 (a=31) ~ 15 (a=31 35)
~XX44 n	7E 30 30 34 34 20 a 0D	Tint	n = -50 (a=2D 35 30) ~ 50 (a=35 30)
~XX45 n	7E 30 30 34 35 20 a 0D	Color	n = -50 (a=2D 35 30) ~ 50 (a=35 30)
~XX196 n	7E 30 30 31 39 36 20 a 0D	Noise Reduction	n = 1 (a=31) ~ 10 (a=31 30)
~XX35 1	7E 30 30 33 35 20 31 0D	Gamma Film	
~XX182 n	7E 30 30 31 38 32 20 a 0D	Curve type (Film)	n = -5 (a=2D 35)~ 6 (a=36)
~XX183 n	7E 30 30 31 38 33 20 a 0D	Offset (Film)	n = -5 (a=2D 35)~ 5 (a=35)
~XX206 1	7E 30 30 32 30 36 20 31 0D	Reset (Film)	
~XX35 2	7E 30 30 33 35 20 32 0D	Video	
~XX184 n	7E 30 30 31 38 34 20 a 0D	Curve type (Video)	n = -5 (a=2D 35)~ 6 (a=36)
~XX185 n	7E 30 30 31 38 35 20 a 0D	Offset (Video)	n = -5 (a=2D 35)~ 5 (a=35)
~XX207 1	7E 30 30 32 30 37 20 31 0D	Reset (Video)	
~XX35 3	7E 30 30 33 35 20 33 0D	Graphics	
~XX186 n	7E 30 30 31 38 36 20 a 0D	Curve type (Graphics)	n = -5 (a=2D 35)~ 6 (a=36)
~XX187 n	7E 30 30 31 38 37 20 a 0D	Offset (Graphics)	n = -5 (a=2D 35)~ 5 (a=35)
~XX208 1	7E 30 30 32 30 38 20 31 0D	Reset (Graphics)	
~XX35 4	7E 30 30 33 35 20 34 0D	Standard	
~XX188 n	7E 30 30 31 38 38 20 a 0D	Curve type (Standard)	n = -5 (a=2D 35)~ 6 (a=36)
~XX189 n	7E 30 30 31 38 39 20 a 0D	Offset (Standard)	n = -5 (a=2D 35)~ 5 (a=35)
~XX209 1	7E 30 30 32 30 39 20 31 0D	Reset (Standard)	
~XX34 n	7E 30 30 33 34 20 a 0D	BrilliantColorTM	n = 1 (a=30) ~ 10 (a=31 30)
~XX190 0	7E 30 30 31 39 30 20 30 0D	PureMotion	Off
~XX190 1	7E 30 30 31 39 30 20 31 0D		Low
~XX190 2	7E 30 30 31 39 30 20 32 0D		Mid
~XX190 3	7E 30 30 31 39 30 20 33 0D		High
~XX41 0	7E 30 30 34 31 20 30 0D	UltraDetail	Off
~XX41 1	7E 30 30 34 31 20 31 0D		On
~XX41 2	7E 30 30 34 31 20 32 0D		HD+
~XX42 0	7E 30 30 34 31 20 30 0D	PureColor	Off
~XX42 1	7E 30 30 34 31 20 31 0D		1
~XX42 2	7E 30 30 34 31 20 32 0D		2
~XX42 3	7E 30 30 34 31 20 33 0D		3
~XX42 4	7E 30 30 34 31 20 34 0D		4
~XX42 5	7E 30 30 34 31 20 35 0D		5
~XX197 0	7E 30 30 31 39 37 20 30 0D	PureEngine Demo	Off
~XX197 1	7E 30 30 31 39 37 20 31 0D		H Split
~XX197 2	7E 30 30 31 39 37 20 32 0D		V Split
~XX191 0	7E 30 30 31 39 31 20 30 0D	DynamicBlack	Off
~XX191 1	7E 30 30 31 39 31 20 31 0D		On
~XX210 1	7E 30 30 32 31 30 20 31 0D	Color Temp.	D50
~XX210 2	7E 30 30 32 31 30 20 32 0D		D65
~XX210 4	7E 30 30 32 31 30 20 34 0D		D75
~XX210 5	7E 30 30 32 31 30 20 35 0D		D83
~XX210 6	7E 30 30 32 31 30 20 36 0D		D93
~XX210 7	7E 30 30 32 31 30 20 37 0D		Native

Приложения

-XX211 1	7E 30 30 32 31 31 20 31 0D	Color Gamut	Native	
-XX211 2	7E 30 30 32 31 31 20 32 0D		DLP Cinema	
-XX211 3	7E 30 30 32 31 31 20 33 0D		HDTV	
-XX211 4	7E 30 30 32 31 31 20 36 0D		EBU	
-XX211 5	7E 30 30 32 31 31 20 35 0D		SMPT-C	
-XX212 1	7E 30 30 32 31 32 20 31 0D	CMS	Red	
-XX212 2	7E 30 30 32 31 32 20 32 0D		Green	
-XX212 3	7E 30 30 32 31 32 20 33 0D		Blue	
-XX212 4	7E 30 30 32 31 32 20 34 0D		Cyan	
-XX212 5	7E 30 30 32 31 32 20 35 0D		Yellow	
-XX212 6	7E 30 30 32 31 32 20 36 0D		Magenta	
-XX213 n	7E 30 30 32 31 31 20 a 0D		X-offset	n = -50 (a=2D 35 30) ~ 50 (a=35 30)
-XX214 n	7E 30 30 32 31 31 20 a 0D		Y-offset	n = -50 (a=2D 35 30) ~ 50 (a=35 30)
-XX215 1	7E 30 30 32 31 35 20 31 0D		Reset	
-XX24 n	7E 30 30 32 34 20 a 0D	RGB Gain/Bias	Red Gain	n = -50 (a=2D 35 30) ~ 50 (a=35 30)
-XX25 n	7E 30 30 32 35 20 a 0D		Green Gain	n = -50 (a=2D 35 30) ~ 50 (a=35 30)
-XX26 n	7E 30 30 32 36 20 a 0D		Blue Gain	n = -50 (a=2D 35 30) ~ 50 (a=35 30)
-XX27 n	7E 30 30 32 37 20 a 0D		Red Bias	n = -50 (a=2D 35 30) ~ 50 (a=35 30)
-XX28 n	7E 30 30 32 38 20 a 0D		Green Bias	n = -50 (a=2D 35 30) ~ 50 (a=35 30)
-XX29 n	7E 30 30 32 39 20 a 0D		Blue Bias	n = -50 (a=2D 35 30) ~ 50 (a=35 30)
-XX33 1	7E 30 30 33 33 20 31 0D		Reset	
-XX37 1	7E 30 30 33 37 20 31 0D	Color Space	Auto	
-XX37 2	7E 30 30 33 37 20 32 0D		RGB\ RGB(0-255)	
-XX37 3	7E 30 30 33 37 20 33 0D		YUV	
-XX37 4	7E 30 30 33 37 20 34 0D		RGB(16 - 235)	
-XX60 1	7E 30 30 36 30 20 31 0D	Format	4:3	
-XX60 2	7E 30 30 36 30 20 32 0D		16:9	
-XX60 5	7E 30 30 36 30 20 35 0D		LBX	
-XX60 6	7E 30 30 36 30 20 38 0D		Native	
-XX60 8	7E 30 30 36 30 20 38 0D		Auto235	
-XX60 11	7E 30 30 36 30 20 31 0D		Auto235_Subtitle	
-XX61 n	7E 30 30 36 31 20 a 0D	Edge mask	n = 0 (a=30) ~ 5 (a=35)	
-XX62 n	7E 30 30 36 32 20 a 0D	Zoom	n = 0 (a=30) ~ 10 (a=31 30)	
-XX63 n	7E 30 30 36 33 20 a 0D	H Image Shift	n = -100 (a=2D 31 30 30) ~ 100 (a=31 30 30)	
-XX64 n	7E 30 30 36 34 20 a 0D	V Image Shift	n = -100 (a=2D 31 30 30) ~ 100 (a=31 30 30)	
-XX66 n	7E 30 30 36 36 20 a 0D	V Keystone	n = -30 (a=2D 33 30) ~ 30 (a=33 30)	
-XX230 1	E 30 30 32 33 30 20 31 0D	3D Mode	DLP-Link	
-XX230 2	7E 30 30 32 33 30 20 32 0D		VESA 3D	
-XX400 0	7E 30 30 34 30 20 30 0D	3D--2D	3D	
-XX400 1	7E 30 30 34 30 20 31 0D		L	
-XX400 2	7E 30 30 34 30 20 32 0D	3D Format	R	
-XX405 0	7E 30 30 34 30 35 20 30 0D		Auto	
-XX405 1	7E 30 30 34 30 35 20 31 0D		SBS	
-XX405 2	7E 30 30 34 30 35 20 32 0D		Top and Bottom	
-XX405 3	7E 30 30 34 30 35 20 33 0D	2D--3D	Frame sequential	
-XX405 4	7E 30 30 34 30 35 20 34 0D		Low	
-XX405 5	7E 30 30 34 30 35 20 35 0D	3D Sync Invert	Mid	
-XX405 6	7E 30 30 34 30 35 20 36 0D		High	
-XX231 0	7E 30 30 32 33 31 20 30 0D	3D Sync Invert	On	
-XX231 1	7E 30 30 32 33 31 20 31 0D		Off	
-XX72 1	7E 30 30 37 32 20 31 0D	Menu Location	Top Left	
-XX72 2	7E 30 30 37 32 20 32 0D		Top Right	
-XX72 3	7E 30 30 37 32 20 33 0D		Centre	
-XX72 4	7E 30 30 37 32 20 34 0D		Bottom Left	
-XX72 5	7E 30 30 37 32 20 35 0D		Bottom Right	
-XX109 1	7E 30 30 31 30 39 20 31 0D	Lamp Reminder	On	
-XX109 0	7E 30 30 31 30 39 20 30 0D		Off (0/2 for backward compatible)	
-XX110 1	7E 30 30 31 31 30 20 31 0D	Lamp Mode	Bright	
-XX110 2	7E 30 30 31 31 30 20 32 0D		ECO	
-XX111 1	7E 30 30 31 31 31 20 31 0D	Lamp Reset	Yes	
-XX111 0	7E 30 30 31 31 31 20 30 0D		No (0/2 for backward compatible)	
-XX71 1	7E 30 30 37 31 20 31 0D	Projection	Front-Desktop	
-XX71 2	7E 30 30 37 31 20 32 0D		Rear-Desktop	
-XX71 3	7E 30 30 37 31 20 33 0D		Front-Ceiling	
-XX71 4	7E 30 30 37 31 20 34 0D		Rear-Ceiling	
-XX103 1	7E 30 30 31 30 33 20 31 0D	Keypad Lock	On	
-XX103 0	7E 30 30 31 30 33 20 30 0D		Off (0/2 for backward compatible)	
-XX195 0	7E 30 30 31 39 35 20 30 0D	Test Pattern	Off	
-XX195 1	7E 30 30 31 39 35 20 31 0D		Grid(White)	
-XX195 2	7E 30 30 31 39 35 20 32 0D		White	
-XX104 1	7E 30 30 31 30 34 20 31 0D	Background Color	Blue	
-XX104 2	7E 30 30 31 30 34 20 32 0D		Black	
-XX104 6	7E 30 30 31 30 34 20 36 0D		Gray	
-XX193 0	7E 30 30 31 39 33 20 30 0D	12v trigger	Off	
-XX193 1	7E 30 30 31 39 33 20 31 0D		On	
-XX193 2	7E 30 30 31 39 33 20 32 0D		Auto235	
-XX193 3	7E 30 30 31 39 33 20 33 0D		Auto 3D	
-XX88 0	7E 30 30 38 38 20 30 0D	Closed Captioning	Off	
-XX88 1	7E 30 30 38 38 20 31 0D		cc1	
-XX88 2	7E 30 30 38 38 20 32 0D		cc2	

Приложения



-XX70 1	7E 30 30 37 30 20 31 0D	Language	English
-XX70 2	7E 30 30 37 30 20 32 0D		German
-XX70 3	7E 30 30 37 30 20 33 0D		French
-XX70 4	7E 30 30 37 30 20 34 0D		Italian
-XX70 5	7E 30 30 37 30 20 35 0D		Spanish
-XX70 6	7E 30 30 37 30 20 36 0D		Portuguese
-XX70 7	7E 30 30 37 30 20 37 0D		Polish
-XX70 8	7E 30 30 37 30 20 38 0D		Dutch
-XX70 9	7E 30 30 37 30 20 39 0D		Swedish
-XX70 10	7E 30 30 37 30 20 31 30 0D		Norwegian/Danish
-XX70 11	7E 30 30 37 30 20 31 31 0D		Finnish
-XX70 12	7E 30 30 37 30 20 31 32 0D		Greek
-XX70 13	7E 30 30 37 30 20 31 33 0D		Traditional Chinese
-XX70 14	7E 30 30 37 30 20 31 34 0D		Simplified Chinese
-XX70 15	7E 30 30 37 30 20 31 35 0D		Japanese
-XX70 16	7E 30 30 37 30 20 31 36 0D		Korean
-XX70 17	7E 30 30 37 30 20 31 37 0D		Russian
-XX70 18	7E 30 30 37 30 20 31 38 0D		Hungarian
-XX70 19	7E 30 30 37 30 20 31 39 0D		Czechoslovak
-XX70 20	7E 30 30 37 30 20 32 30 0D		Arabic
-XX70 21	7E 30 30 37 30 20 32 31 0D		Thai
-XX70 22	7E 30 30 37 30 20 32 32 0D		Turkish
-XX100 1	7E 30 30 31 30 30 20 31 0D	Source Lock	On
-XX100 0	7E 30 30 31 30 30 20 30 0D		Off (0/2 for backward compatible)
-XX101 1	7E 30 30 31 30 31 20 31 0D	High Altitude	On
-XX101 0	7E 30 30 31 30 31 20 30 0D		Off (0/2 for backward compatible)
-XX102 1	7E 30 30 31 30 32 20 31 0D	Information Hide	On
-XX102 0	7E 30 30 31 30 32 20 30 0D		Off (0/2 for backward compatible)
-XX73 n	7E 30 30 37 33 20 a 0D	Signal	Frequency
-XX91 n	7E 30 30 39 31 20 a 0D		n = 0 (a= 30) ~ 100 (a=31 30 30)
-XX74 n	7E 30 30 37 34 20 a 0D		Automatic
-XX75 n	7E 30 30 37 35 20 a 0D		n = 0 disable; n = 1 enable
-XX76 n	7E 30 30 37 36 20 a 0D		Phase
-XX200 n	7E 30 30 32 30 30 20 a 0D		n = -50 (a= 2D 35 30) ~ 50 (a=35 30)
-XX201 n	7E 30 30 32 30 31 20 a 0D		H. Position
-XX202 n	7E 30 30 32 30 32 20 a 0D		n = -50 (a= 2D 35 30) ~ 50 (a=35 30)
-XX203 n	7E 30 30 32 30 33 20 a 0D		V. Position
-XX204 n	7E 30 30 32 30 30 24 a 0D		n = -50 (a=2D 35 30) ~ 50 (a=35 30)
-XX106 n	7E 30 30 31 30 36 20 a 0D		White Level
-XX107 n	7E 30 30 31 30 37 20 a 0D		n = -50 (a=2D 35 30) ~ 50 (a=35 30)
-XX114 1	7E 30 30 31 31 34 20 31 0D		Black Level
-XX114 0	7E 30 30 31 31 34 20 30 0D		n = -50 (a=2D 35 30) ~ 50 (a=35 30)
-XX112 1	7E 30 30 31 31 32 20 31 0D		Saturation
			n = -50 (a=2D 35 30) ~ 50 (a=35 30)
			Hue
			n = 1 (0 IRE); n = 0 (7.5 IRE)
			IRE
			Auto Power Off (min)
			n = 0 (a=30) ~ 180 (a=31 38 30)
			(5 minutes for each step).
			Sleep Timer (min)
			n = 0 (a=30) ~ 995 (a=39 39 30)
			(30 minutes for each step).
			Power Mode(Standby)
			Eco.(≤0.5W)
			Active (0/2 for backward compatible)
			Reset
			Yes

SEND to emulate Remote

-XX140 10	7E 30 30 31 34 30 20 31 30 0D
-XX140 11	7E 30 30 31 34 30 20 31 31 0D
-XX140 12	7E 30 30 31 34 30 20 31 32 0D
-XX140 13	7E 30 30 31 34 30 20 31 33 0D
-XX140 14	7E 30 30 31 34 30 20 31 34 0D
-XX140 15	7E 30 30 31 34 30 20 31 35 0D
-XX140 16	7E 30 30 31 34 30 20 31 36 0D
-XX140 19	7E 30 30 31 34 30 20 31 39 0D
-XX140 20	7E 30 30 31 34 30 20 32 30 0D
-XX140 21	7E 30 30 31 34 30 20 32 31 0D
-XX140 28	7E 30 30 31 34 30 20 32 38 0D
-XX140 47	7E 30 30 31 34 30 20 34 37 0D

Up
Left
Enter (for projection MENU)
Right
Down
Keystone +
Keystone -
Brightness
Menu
Zoom
Contrast
Source

SEND from projector automatically

232 ASCII Code	HEX Code	Function	Projector Return	Description
		when Standby/Warming/Cooling/Out of Range/Lamp fail/Fan Lock/Over Temperature/Lamp Hours Running Out/Cover Open	INFO n	n : 0/1/2/3/4/6/7/8/ = Standby/Warming/Cooling/Out of Range /Lamp fail/Fan Lock/Over Temperature/ Lamp Hours Running Out/Cover Open

READ from projector					
232 ASCII Code	HEX Code	Function	Projector Return	Description	
~XX121 1	7E 30 30 31 32 31 20 31 0D	Input Source Commands	OKn	n : 0/1/2/3/4/5 = None/VGA/Video/HDMI1/HDMI2/Component	
~XX122 1	7E 30 30 31 32 32 20 31 0D	Software Version	OKdddd	dddd: FW version	
~XX123 1	7E 30 30 31 32 33 20 31 0D	Display Mode	OKn	n : 0/1/2/3/4/5/6/7/8 = None/Cinema/Reference/Photo/ Bright/3D/ User/ISF Day/ISF Night	
~XX124 1	7E 30 30 31 32 34 20 31 0D	Power State	OKn	n : 0/1 = Off/On	
~XX125 1	7E 30 30 31 32 35 20 31 0D	Brightness	OKn		
~XX126 1	7E 30 30 31 32 36 20 31 0D	Contrast	OKn		
~XX127 1	7E 30 30 31 32 37 20 31 0D	Format	OKn	n : 0/1/2/3/4/5 = 4:3/16:9/LBX/Native/Auto235/Auto235_Subtitle	
~XX128 1	7E 30 30 31 32 38 20 31 0D	Color Temperature	OKn	n : 0/1/2/3/4/5 = D50/D65/D75/D83/D93/Native	
~XX129 1	7E 30 30 31 32 39 20 31 0D	Projection Mode	OKn	n : 0/1/2/3 = Front-Desktop/ Rear-Desktop/ Front-Ceiling/ Rear-Ceiling	
~XX150 1	7E 30 30 31 35 30 20 31 0D	Information	OKabbbccddddd	a : 0/1 = Off/On bbbb: LampHour cc: source 00/01/02/03/04/05/ = None/VGA/Video/HDMI1/HDMI2/Component dddd: FW version e : Display mode0/1/2/3/4/5/6/7/8 None/Cinema/Reference/Photo/Bright/ 3D/User/ISF Day/ISF Night	
~XX151 1	7E 30 30 31 35 31 20 31 0D	Model name	OKn		
~XX108 1	7E 30 30 31 30 38 20 31 0D	Lamp Hours	OKbbbb	bbbb: LampHour	
~XX108 2	7E 30 30 31 30 38 20 31 0D	Cumulative Lamp Hours	OKbbbbb	bbbbb: (5 digits) Total Lamp Hours	

Товарные знаки

- ▶ DLP является товарным знаком компании Texas Instruments.
- ▶ IBM - зарегистрированный товарный знак корпорации International Business Machines Corporation.
- ▶ Macintosh, Mac OS X, iMac и PowerBook - товарные знаки компании Apple Inc., зарегистрированные на территории США и других стран.
- ▶ Microsoft, Windows, Windows Vista, Internet Explorer и PowerPoint - товарные знаки корпорации Microsoft Corporation, зарегистрированные на территории США и (или) других стран.
- ▶ HDMI, логотип HDMI и интерфейс High-Definition Multimedia Interface являются зарегистрированными товарными знаками компании HDMI Licensing LLC.

Монтаж потолочного крепления

1. Используйте потолочное крепление компании Optoma, чтобы избежать повреждений проектора.
2. Если Вы хотите использовать набор потолочного крепления стороннего производителя, пожалуйста, убедитесь, что болты для крепления проектора отвечают следующим требованиям:

- ▶ Тип винта: M4
- ▶ Максимальная длина винта: 11 мм
- ▶ Минимальная длина винта: 9 мм



Пожалуйста, имейте в виду, что повреждения из-за неправильной установки приводят к потере гарантии.



Предупреждение:

1. В случае приобретения потолочного крепления стороннего производителя используйте винты правильного размера. Размер винтов может отличаться для разных креплений. Он зависит от толщины пластины.
2. Оставьте между потолком и проектором расстояние не менее 10 см.
3. Не устанавливайте проектор рядом с источниками тепла.

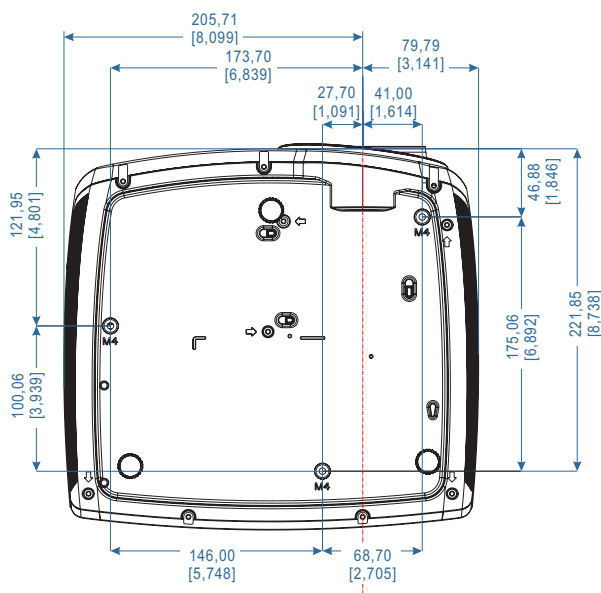
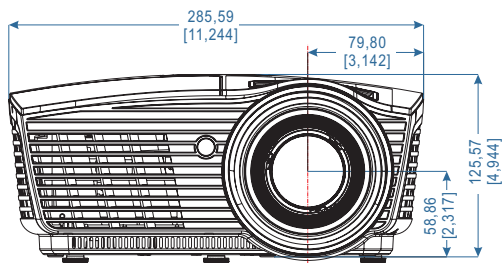

Офисы Optoma

Для обслуживания или поддержки обращайтесь в ближайший офис.

США

3178 Laurelview Ct.,
Fremont, CA 94538, США

Тел.: 888-289-6786

www.optomausa.com

Сервисный центр:
services@optoma.com

Канада

2420 Meadowpine Blvd., Suite №105,
Mississauga, ON L5N 6S2, Канада

Тел.: 888-289-6786

Факс : 510-897-8601

www.optoma.ca

Сервисный центр:
services@optoma.com

Европа

42 Saxton Way, The Watford Business Park
Watford, Hertfordshire,

WD18 8QZ, UK

www.optoma.eu

Сервисный центр, тел.: +44 (0)1923
691865

Тел.: +44 (0) 1923 691 800

Факс : +44 (0) 1923 691 888

Сервисный центр:
service@tsc-europe.com

Франция

Bâtiment E
81-83 avenue Edouard Vaillant
92100 Boulogne Billancourt, France

Тел.: +33 1 41 46 12 20

Факс: +33 1 41 46 94 35

Сервисный центр:
savoptoma@optoma.fr

Испания

C/ Josй Hierro,36 Of. 1C
28522 Rivas VaciaMadrid,
Испания

Тел.: +34 91 499 06 06

Факс: +34 91 670 08 32

Германия

Wiesenstrasse 21 W
D40549 Düsseldorf,
Germany

Тел.: +49 (0) 211 506 6670

Факс: +49 (0) 211 506 66799

Сервисный центр: info@optoma.de

Скандинавия

Lerpeveien 25
3040 Drammen
Norway

Тел.: +47 32 98 89 90

Факс: +47 32 98 89 99

Сервисный центр: info@optoma.no

PO.BOX 9515
3038 Drammen
Norway

Латинская Америка

3178 Laurelview Ct.
Fremont, CA 94538, США
www.optoma.com.br

Тел.: 888-289-6786
Факс: 510-897-8601
www.optoma.com.mx

Тайвань

231,新北市新店區北新路3段213號12樓
電話: +886-2-8911-8600
服務處: services@optoma.com.tw

傳真: +886-2-8911-6550
www.optoma.com.tw
asia.optoma.com

Гонконг

Unit A, 27/F Dragon Centre, 79 Wing Hong Street,
Cheung Sha Wan Kowloon, Hong Kong

Тел.: +852-2396-8968
www.optoma.com.hk

Факс: +852-2370-1222

Китай

上海市长宁区凯旋路1205号5楼
邮编: 200052
www.optoma.com.cn

电话: +86-21-62947376
传真: +86-21-62947375

Япония

東京都足立区綾瀬 3-25-18
株式会社オースエム
E-Mail: info@osscreen.com

サポートセンター: 0120-46-5040
<http://www.os-worldwide.com/>

Корея

WOOMI TECH.CO.,LTD.
4F, Minu Bldg.33-14, Kangnam-Ku,
seoul,135-815, KOREA

Тел.: +82+2+34430004
Факс: +82+2+34430005

Информация о соответствии требованиям к безопасности

В данном приложении указана основная информация о соответствии проектора требованиям к безопасности.

Заявление FCC

Это устройство протестировано и отвечает требованиям, предъявляемым к цифровым устройствам Класса В, согласно Части 15 правил FCC (Федеральной комиссии связи США). Данные ограничения призваны обеспечить надлежащую защиту от вредных помех при установке оборудования в жилом помещении. Это устройство создает, использует и может излучать радиочастотную энергию и, если установлено и используется с нарушением инструкции, может негативно влиять на радиосвязь.

Тем не менее, не существует гарантии, что помехи не возникнут при определенном способе установки. В случае создания помех радио- или телеприема, что можно определить, включив и выключив устройство, пользователю следует устранить помехи, приняв следующие меры:

- Переориентировать или переместить приемную антенну.
- Увеличить расстояние между проектором и другим устройством.
- Подключить проектор к иной цепи, нежели та, к которой подключено другое устройство.
- Обратиться за помощью к продавцу прибора или опытному специалисту по теле- и радиотехнике.

Примечание: Экранированные кабели

Все подключения к другим вычислительным устройствам должны осуществляться при помощи экранированных кабелей, чтобы отвечать требованиям FCC.

Внимание

Изменения или модификации, не утвержденные явным образом производителем, могут аннулировать права на эксплуатацию данного проектора, предоставленные пользователю Федеральной Комиссией связи США.

Условия эксплуатации

Данное устройство отвечает требованиям Части 15 правил FCC. Эксплуатация допускается при следующих условиях:

1. Данное устройство не должно создавать вредных помех и
2. Устройство должно работать в условиях любых помех, включая помехи, которые могут препятствовать его нормальной эксплуатации.

Примечание: Для пользователей в Канаде

Данное цифровое устройство класса В отвечает требованиям принятого в Канаде стандарта ICES-003.

Remarque à l'intention des utilisateurs canadiens

Cet appareil numérique de la classe B est conforme à la norme NMB-003 du Canada.

Декларация соответствия для стран Европейского Союза

- Директива EMC 2004/108/ЕС (включая изменения)
- Директива о низком напряжении 2006/95/ЕС
- Директива R & TTE 1999/5/ЕС (если устройство излучает радиочастоты)

Инструкции по утилизации



При утилизации данного электронного устройства не выбрасывайте его с бытовыми отходами. Для минимизации загрязнения и обеспечения защиты окружающей среды отправьте его на переработку.